

REXTON

MANUÁL MAJITEĽA



Odporúčané kvapaliny a mazivá

Popis		Objem	Špecifikácie	
Motorový olej	D22DTR	≅ 6,0 ℓ	Kvalitatívna trieda: originálny motorový olej SsangYong alebo motorový olej so schválením ACEA C2 SAE 0W-30	
	G20DTR	≅ 5,0 ℓ	Kvalitatívna trieda: originálny motorový olej SsangYong alebo motorový olej so schválením ACEA C2 SAE 0W-30	
Roztok močoviny	D22DTR	≅ 20,0 ℓ	ISO 22241 alebo DIN 70070	
Chladiaca kvapalina motora	D22DTR	≅ 10,2 ℓ	Originálna chladiaca kvapalina SsangYong Nemrznúca zmes SYC-1025, Nemrznúca zmes : voda = 50 : 50	
	G20DTR	≅ 11,0 ℓ	TYP NA BÁZE ORGANICKEJ KYSELINY, FARBA: MODRÁ	
Kvapalina v automatickej prevodovke	6A/T	≅ 9,6 ℓ	Originálny olej SsangYong (NWS-9638)	
	8A/T	≅ 9,1 ℓ	ORIGINÁLNA PREVODOVÁ KVAPALINA HYUNDAI TRANSYS SP-IV-RR (GS CALTES SP-IV-RR)	
Kvapalina do manuálnej prevodovky	6M/T	≅ 2,2 ℓ	Originálny olej SsangYong (HD MTF 75W/85 (SHELL) alebo HK MTF 75W/85 (SK))	
Kvapalina rozvodovej skrine	Čiastočný	≅ 1,4 ℓ	Originálny olej SsangYong (ATF DEXRON II alebo III)	
Olej do diferenciálu	Pohľad spredu	≅ 1,4 ℓ	Originálny olej SsangYong (API GL-5 a SAE 80W/90)	
		Pevný	≅ 2,0 ℓ	
	Zadná	IRS	≅ 1,6 ℓ	Originálny olej SsangYong (API GL-5 a SAE 80W/90)
		S LD	≅ 1,4 ℓ	
Brzdová / spojková kvapalina		Podľa potreby	Originál olej SsangYong (DOT4)	
Kvapalina posilňovača riadenia		≅ 1,1 ℓ	Originálny olej SsangYong (S-PSF4) * TOTAL FLUIDE DA (iba pri prevádzke v extrémnom chlade)	

D22DTR: dieselový 2.2, G20DTR: benzínový 2.0



Varovanie

- Používajte len odporúčané kvapaliny a mazivá SsangYong.
- Nemiešajte spolu rozličné typy alebo značky olejov alebo kvapalín. Môže to spôsobiť chybu.
- Pri dopĺňaní alebo výmene kvapalín dodržiavajte špecifikované hladiny.

Poznámka

- Pomer nemrznúcej zmesi včase dodania vozidla je 45 %.

Úvod

Táto časť obsahuje užitočné informácie, ktoré potrebujete vedieť ešte predtým, ako si prečítate manuál majiteľa.

Obsahuje informácie o značkách, ktoré sa používajú v manuáli, o zmene dizajnu vozidla a o pravidelných kontrolách.

Ďakujeme, že ste si zakúpili vozidlo Rexton.

Model Rexton, ktorý ste si vybrali, je vozidlom s najvyššou bezpečnosťou a kvalitou a najnovšími technológiami. Spoločnosť KG Mobility Corporation vykonáva v danom priemyselnom odvetví trvalý výskum a vývoj.

Pred jazdou s vozidlom Rexton si, prosím, pozorne prečítajte príručku majiteľa. Využívaním technických výhod vo vozidle budete jazdiť bezpečne a ekonomicky.

Budeme sa snažiť zabezpečiť, aby vaša jazda s vozidlom Rexton bola príjemná a bezpečná.



Účel a aplikácia podmienok Manuálu majiteľa

Manuál majiteľa obsahuje informácie o špecifikáciách a funkciách vozidla a dôležité údaje o bezpečnosti, vrátane upozornení a varovaní pre bezpečnú jazdu a správnu údržbu vozidla.

- Všetky popisy, obrázky a výkresy v manuáli majiteľa sú založené na dokumentácii v čase jej vyhotovenia. V prípade zmeny v špecifikáciách (možnostiach) a funkciách na základe zmeny dizajnu sa niektorý obsah môže líšiť od skutočného vozidla.
- Tento manuál majiteľa bol vyhotovený podľa všetkých špecifikáciách (možnostiach) vozidla. Vezmite prosím na vedomie, že môžeme poskytnúť vysvetlenie špecifikácií (možností), ktoré nie sú vo vašom vozidle.

Pretože niektoré možnosti a možné balenia môžu byť doplnené alebo vypustené v závislosti od miesta predaja vozidla a od zmien v dizajne, ubezpečte sa, že pred prečítaním si tohto manuálu majiteľa boli možnosti, ktoré ste požadovali pri podpise zmluvy, nainštalované do vášho vozidla.

Pred jazdou vozidla si pozorne prečítajte tento manuál majiteľa, aby ste zabezpečili bezpečnú jazdu a najlepší výkon vozidla.

Informácia o softvéri otvoreného zdroja

Ak chcete získať zdrojový kód podľa GPL, LGPL, MPL a iných licencií na otvorený zdroj, ktoré sú obsiahnuté v tomto produkte, choďte na adresu <http://opensource.lge.com>.

Okrem zdrojového kódu sú k dispozícii na stiahnutie všetky licenčné podmienky, odmietnutie záruky a oznámenia o autorských právach.

LG Electronics vám poskytne zdrojový kód aj na CD-ROM za poplatok, ktorý pokrýva náklady na distribúciu (náklady na médiá, zaslanie a manipulácia) na žiadosť zaslanú e-mailom na adresu opensource@lge.com.

Táto ponuka platí na obdobie troch rokov po našom poslednom zaslaní tohto produktu. Táto ponuka platí pre každého, kto dostane túto informáciu.

Značky používané v Manuáli majiteľa



Nebezpečenstvo

- Označuje nebezpečnú situáciu (**NEBEZPEČENSTVO**), ktorá môže pravdepodobne viesť k úmrtiu alebo vážnemu zraneniu.
- Mala by sa brať na vedomie pre bezpečnosť vodiča a ostatných pasažierov.



Varovanie

- Označuje nebezpečnú situáciu (**VAROVANIE**), ktorá môže pravdepodobne viesť k úmrtiu alebo vážnemu zraneniu.
- Mala by sa brať na vedomie pre bezpečnosť vodiča a ostatných pasažierov.



Upozornenie

- Označuje nebezpečnú situáciu (**UPOZORNENIE**), ktorá môže viesť k malému alebo miernemu zraneniu, alebo situáciu, ktorá môže viesť k poškodeniu vozidla.
- Mala by sa brať na vedomie pre bezpečnosť vodiča a ostatných pasažierov a na ochranu majetku pred poškodením.

Poznámka

- Používa sa na vysvetlenie ďalších údajov alebo postupov, ktoré súvisia s vozidlom alebo jazdou.



Používa sa na označenie miesta príslušnej informácie, ktorá je užitočná pre využívanie produktu.

Zmena špecifikácií (možností) a funkcií na základe zmeny dizajnu.

Dizajn podlieha zmene bez predchádzajúceho oznámenia, za účelom zlepšenia bezpečnosti a výkonu vozidla. Preto môžu byť špecifikácie (možnosti) doplnené alebo vypustené a funkcie sa môžu zmeniť.

Obsah tohto manuálu majiteľa sa môže líšiť od vášho vozidla.

Nepoužívajte komponenty vozidla na iné účely

Nepoužívajte komponenty vozidla na iné účely. Spoločnosť KG Mobility Corporation nezodpovedá za žiadne následné škody.

Význam pravidelnej kontroly

Nechajte si vaše vozidlo skontrolovať a vykonať údržbu, ako je predpísaná za účelom udržiavania výkonu vozidla a predĺženia jeho životnosti.

Údaje o využití autorizovaných servisov SsangYong

Spoločnosť KG Mobility Corporation nezodpovedá za žiadny problém, ktorý nastane v dôsledku servisu, ktorý vykonal iný servis ako autorizované servisné stredisko SsangYong.

Obsah

Obsah uvádzame v troch rôznych typoch, aby sme vám pomohli pohodlne nájsť potrebné informácie ľahko a rýchlo.

- Úvod do kapitol – Obsah každej kapitoly uvidíte pri prvom pohľade.
- Podrobný obsah – Želané informácie môžete nájsť použitím názvu v podrobnom názve danej kapitoly.
- Obsah obrázkov – Želané informácie môžete ľahko nájsť použitím obrázku, aj keď neviete názov želaných informácií.

Zistíte obsah každej kapitoly pri prvom pohľade

Úvod

- Môžete si nájsť údaje o značkách používaných v inštrukčnom manuáli, zmene dizajnu vozidla a pravidelnej kontrole.

1. Informácie o vozidle a bezpečnostné opatrenia

- Vy si môžete bezpečne a pohodlne skontrolovať údaje dôležité pre jazdu a bezpečnosť.
- Obsahuje informácie o identifikácii vozidla, špecifikáciách, bodoch kontroly pred jazdou s vozidlom, bezpečnostné opatrenia počas jazdy a spôsoby údržby vozidla.

2. Bezpečnostné jednotky

- Môžete si nájsť údaje o zariadeniach, ktoré vám umožnia bezpečnú jazdu vozidla a ako máte tieto zariadenia používať.
- Obsahuje vysvetlenie pre bezpečnostné pásy, detské sedadlo, airbagy, ochranu proti krádeži a varovný systém.

3. Komfortná výbava

- Môžete si nájsť údaje o zariadeniach, ktoré vám umožnia pohodlnú a užitočnú jazdu vozidla a ako máte tieto zariadenia používať.
- Obsahuje vysvetlenie pre dvere, sedadlá, okná, ako aj rôzne prídavné zariadenia, vrátane výklopných zadných dverí, rôznych svetiel a žiaroviek, vyhrievača a klimatizácie, AV navigácie, skladovacej skrinky a nákladnej skrinky.

4. Štartovanie a jazda

- Môžete si nájsť údaje o pomocných zariadeniach pre bezpečnú jazdu, pomocných zariadeniach, ktoré vám pomáhajú jazdiť pohodlne a ako máte tieto zariadenia používať.
- Obsahuje vysvetlenie pre spínač ŠTART/STOP a Smart kľúč, ako aj pohonný systém, vrátane prístrojového panela, riadiacej páky, 4WD, tempomatu, pomocného pohonného systému, ako napr. brzdový systém a núdzový autonómny brzdový systém, systém varovania pred opustením jazdného pruhu vzadu a na boku, a systém parkovacieho asistenta.

5. Núdzové opatrenia v prípade núdze

- Tu nájdete užitočné informácie a núdzové opatrenia pre rôzne núdzové situácie, ktoré môžu nastať počas jazdy.
- Obsahuje informácie o výstražnom trojuholníku a sade nástrojov a správne opatrenie v prípade vybitej batérie, prehriatia motora, prázdnej pneumatiky a ťahaní vozidla. Obsahuje aj vysvetlenie, ako bezpečne uhasiť oheň, odstrániť ťažký sneh, pre prípad problémov vozidla a pre prípad nehody.

6. Pravidelná kontrola a údržba

- Obsahuje podrobné informácie o pravidelnej kontrole a spôsobe údržby pre bezpečnú a pohodlnú jazdu s vozidlom.

Index

- Môžete si pohodlne nájsť dôležité funkcie alebo termíny s obsahu tohto manuálu v abecednom poradí.

Nájdite želané informácie použitím názvu v podrobných názvoch.

1. Informácie o vozidle a bezpečnostné opatrenia

Informácie týkajúce sa inštalácie zariadenia EDR a ďalšie informácie 1-2

Opatrenia týkajúce sa predmetov potenciálne nebezpečných pre bezpečnostný pás 1-3

Opatrenia na zníženie počtu nebezpečných situácií bez nehody 1-4

Upozornenia týkajúce sa ochrany životného prostredia 1-5

Certifikácia 1-6

Identifikácia vozidla 1-9

Výrobný štítok 1-9

Identifikačné číslo vozidla (VIN) 1-9

Číslo motora 1-9

Rozmery 1-10

Špecifikácie 1-11

Opatrenia týkajúce sa úprav vozidla a konštrukčných zmien ... 1-15

Kontrola pred jazdou 1-17

Denná kontrola 1-17

Kontrola motora 1-17

Kontrola chladiacej kvapaliny motora 1-17

Kontrola motorového oleja 1-17

Kontrola brzdovej kvapaliny 1-18

Kontrola kvapaliny posilňovača riadenia 1-18

Kontrola kvapaliny v ostrekovači 1-18

Kontrola remeňov 1-18

Kontrola pneumatík 1-18

Kontrola prístrojového panela 1-19

Kontrola parkovacej (ručnej) brzdy 1-19

Kontrola pedálov 1-20

Čistenie priestoru okolo sedadla vodiča 1-20

Odporúčaná poloha pri jazde 1-20

Úprava sedadla, opierky hlavy, volantu a zrkadiel 1-20

Správne zapnutý bezpečnostný pás 1-21

Bezpečnosť a upozornenia týkajúce sa jazdy 1-22

Jazda bez požitia alkoholu, drog, nepozomá a neopatrná jazda (4D) 1-22

Upozornenia pre airbag 1-22

Opatrenia pre dojčatá, detí, starých ľudí alebo tehotné ženy 1-23

Dojča alebo dieťa musí sedieť na zadnom sedadle s ochranným zariadením 1-23

Zákaz spánku v uzamknutom vozidle 1-23

Nejazdite s otvorenými dverami alebo výklopnými zadnými dverami 1-24

Nevyskrútkajte žiadnu časť vášho tela z okna alebo z posuvnej strechy 1-24

Pri zatváraní elektricky ovládaného okna dávajte pozor, aby ste nezachytili žiadnu časť vášho tela 1-24

Pri vystupovaní dávajte pozor na obchádzajúce vozidlá alebo osoby 1-25

Bezpečné parkovanie a zastavenie 1-25

Správne zahrievanie motora 1-25

Počas jazdy nevypínajte motor 1-26

Žiadne prudké štartovanie, zrýchlenie alebo brzdenie 1-26

Jazda na nespevnených alebo horských cestách 1-26

Vo vysokohorskej oblasti 1-26

Jazda na zasneženej alebo ľadovej ceste 1-26

Jazda na pieskovej alebo zablatenej ceste 1-27

Jazda na strmšej ceste z kopca a do kopca 1-27

Jazda na ceste s kalužami alebo riekou 1-27

Počas jazdy nepoužívajte mobilný telefón, ani nepozerajte DMB ani DVD	1-28
Jazda na rýchlostnej ceste	1-28
Prechod cez križovatku alebo železničný prechod	1-28
Žiadne prudké manévrovanie s volantom	1-28
Nezahrievajte motor ani nekontrolujte vozidlo v uzavretom priestore	1-28
Nenakladajte nebezpečné látky	1-29
Použitie motorovej brzdy	1-29
Špeciálne upozornenia pri kontrole chladiacej kvapaliny	1-29
Upozornenia týkajúce sa príslušenstva	1-29
Upozornenia týkajúce sa vetrania vozidla	1-29
Funkcia ochrany systému (oneskorená reakcia rýchlostného pedála)	1-30
Umiestnenie hasiaceho prístroja	1-30
Manážment vozidla	1-31
Autorizované servisy SsangYong a partneri pre údržbu	1-31
Upozornenia týkajúce sa vybitia batérie pri pripájaní záložného zdroja k systému čiernej skrinky	1-31
Správny zábeh nového vozidla	1-31
Používanie originálnych dielov	1-31
Umyvanie vozidla	1-32

Umyvanie nárazníka	1-33
Umyvanie kolies	1-33
Upozornenia týkajúce sa leštenia vozidla	1-33
Čistenie a údržba skiel	1-34
Upozornenia týkajúce sa farebnej fólie na okná	1-34
Starostlivosť o interiér a čistenie	1-34
Starostlivosť o bezpečnostný pás	1-35
Upozornenia týkajúce sa používania kľúča od vozidla	1-35
Ochrana proti korózii	1-35
Poškodenie kovových plechov	1-35
Nánosy cudzích látok	1-35
Poškodenie vonkajšej úpravy	1-36
Údržba podvozku	1-36
Režim bezpečnosti systému	1-37
Tankovanie do vozidla zo sudov alebo kontajnerov	1-37
Odporúčané palivá	1-37
Naftový motor	1-37
Benzínový motor	1-37
Nepoužívajte metanol	1-38
Používanie bionafty a nízkokvalitného paliva	1-38
Indikátor kontroly motora	1-38
Iná údržba	1-39
Nafta v zime	1-39

2. Bezpečnostné jednotky

Bezpečnostný pás	2-2
Upozornenie pre bezpečnostný pás	2-2
Upozornenie na bezpečnostný pás predného sedadla (vodič/cestujúci)	2-3
Upozornenie na bezpečnostný pás zadného sedadla (ľavé/stredné / pravé)*	2-3
Zapnutie bezpečnostného pásu	2-4
Odopnutie bezpečnostného pásu	2-5
Práca s bezpečnostným pásom	2-5
Úprava výšky predného bezpečnostného pásu	2-5
Uloženie bezpečnostného pásu zadných sedadiel 1. radu	2-5
Uloženie spony bezpečnostného pásu zadných sedadiel 1. radu	2-6
Uloženie bezpečnostného pásu stredného zadného sedadla 1. radu	2-6
Uvoľnenie bezpečnostného pásu stredného zadného sedadla 1. radu	2-6
Ako zapnúť (2-bodový) bezpečnostný pás na zadných sedadlách 1. radu	2-7
Ako zapnúť (3-bodový) bezpečnostný pás na zadných sedadlách 1. radu	2-7
Predpínač bezpečnostného pásu a obmedzovač záťaže	2-8
Predpínač	2-8
Obmedzovač záťaže	2-9

Zapnutie bezpečnostného pásu v tehotenstve	2-9
Varovania pre bezpečnostný pás	2-9

Detský záchytný systém pre dojča alebo malé dieťa

Bezpečnosť dojčaťa a dieťaťa	2-12
Detské sedadlo	2-12
Tabuľka informácií v manuáli vozidla na inštaláciu vhodných detských záchytných systémov pre rôzne polohy sedenia	2-12
Inštalácia CRS upevnených bezpečnostným pásom	2-13
Detské sedadlo otočené dopredu	2-13
Detské sedadlo otočené dozadu	2-13
Zabezpečenie detského záchytného systému systémom „ISOFIX“	2-14
Ako používať spodné ukotvenie ISOFIX	2-14
Tabuľka informácií v manuáli vozidla pre inštaláciu vhodných detských záchytných systémov ISOFIX pre rôzne polohy ISOFIX	2-17
Zoznam vhodných univerzálnych detských záchytných systémov (CRS)	2-18
Zoznam vhodných detských záchytných systémov ISOFIX (CRS)	2-18
Varovanie pre detský záchytný systém	2-18

Airbag*	2-19
Varovný štítok airbagu	2-19
Výstražná kontrolka airbagu	2-19
Senzor nafúknutia airbagu a kontrolný modul airbagu	2-20
Konfigurácia airbagu	2-20
Prepínač ON/OFF airbagu spolujazdca	2-20
Airbag vodiča	2-21
Kolenný airbag vodiča	2-21
Airbag cestujúceho na prednom sedadle	2-21
Bočný airbag pri prednom sedadle	2-22
Bočný airbag pri zadnom sedadle	2-22
Bočný hlavový airbag	2-22
Prípady, kedy sa airbag nenafúkne	2-23
V prípade ľahkej zrážky	2-23
V prípade zrážky vzadu	2-23
V prípade bočnej zrážky	2-24
V prípade diagonálnej zrážky	2-24
V prípade zrážky s úzkym predmetom	2-24
V prípade, keď sa vozidlo dostane pod iné vozidlo	2-25
V prípade prevrátenia	2-25
Druhotné zranenie v dôsledku nafúknutia airbagu	2-25
Iné prípady	2-26
Varovania pre airbag	2-26

Systém monitorovania tlaku v pneumatikách (TPMS)*

Kontrola tlaku v pneumatikách	2-28
Ak je tlak v pneumatikách alebo TPMS abnormálny	2-29
Zobrazenie stavu TPMS na prístrojovom paneli	2-30
Pri zistení nízkeho tlaku v pneumatikách	2-32
Keď ste rotovali pneumatiky	2-32
Upozornenia pre TPMS	2-33

Systém ochrany proti krádeži a varovný systém

Systém imobilizéra	2-34
Výstražná kontrolka imobilizéra / Smart kľúča	2-34
Keď motor nenašartuje	2-35
Keď je transpondér poškodený	2-35
Keď stratíte kľúč	2-35
Systém ochrany proti krádeži	2-36
Zapnutie módu monitorovania krádeže	2-36
Aktivácia alarmu ochrany proti krádeži	2-36
Podržanie alarmu ochrany proti krádeži	2-37
Zrušenie módu monitorovania krádeže	2-37

3. Komfortná výbava

Dvere 3-2

- Zamknutie, odomknutie a otvorenie dverí 3-2
 - Páka zamknutia/odomknutia dverí 3-2
 - Páka otvorenia dverí 3-2
 - Tlačidlo zamknutia/odomknutia dverí 3-2
- Funkcia automatického zamknutia dverí počas jazdy 3-3
- Funkcia automatického odomknutia dverí pri zrážke 3-3
- Bezpečnostný detský zámok 3-4
 - Zamknutie/Odomknutie zámku dverí 3-4

Sedadlo 3-5

- Sedadlá, ovládacie prepínače, tlačidlá, páčky a popruhy 3-5
- Predné sedadlo 3-6
 - Nastavenie opierky hlavy 3-6
 - Úprava elektricky ovládaného sedadla* 3-7
 - Manuálne nastavenie sedadla 3-9
 - Tlačidlo ľahkého prístupu na strane spolujazdca 3-10
- Zadné sedadlá 1. radu 3-11
 - Nastavenie výšky opierky hlavy 3-11
- Zadné sedadlá 1. radu (stredná hlavová opierka) 3-12
 - Nastavenie výšky hlavovej opierky 3-12
 - Nastavenie sklonu operadla 3-13

- Dvojité sklopenie zadných sedadiel 1. radu 3-13

- Zadné sedadlá 2. radu (7-miestne vozidlo)* 3-15
 - Nastavenie výšky opierky hlavy 3-15
 - Sklápanie zadných sedadiel 2. radu 3-15
- Vetranie a vyhrievanie sedadla* 3-16
 - Vetranie a vyhrievanie predných sedadiel 3-16
 - Vyhrievanie zadných sedadiel 1. radu 3-18
- Ľahký prístup k sedadlu vodiča* 3-19
 - Zapnutie/vypnutie funkcie ľahkého prístupu 3-19
 - Fungovanie funkcie ľahkého prístupu pri nastupovaní do vozidla a vystupovaní z vozidla 3-20
- Nastavenie pamäte sedadla vodiča a vonkajšieho spätného zrkadla 3-20
 - Uloženie polohy 3-21
 - Vyvolanie uloženej polohy 3-21
- Varovania a upozornenia pre sedadlá 3-21

Okno (elektricky ovládané okno) 3-23

- Otvorenie/zatvorenie okna na strane vodiča/spolujazdca 3-23
 - Otvorenie okna pri sedadle vodiča/prednom sedadle cestujúceho 3-23
 - Zatvorenie okna pri sedadle vodiča/prednom sedadle cestujúceho 3-23

- Bezpečnostná funkcia okna pri sedadle vodiča 3-24

- Otvorenie/zatvorenie okna pri zadnom sedadle 3-24
 - Funkcia zamknutia okna pri zadnom sedadle 3-25

Strešné okno* 3-26

- Otvorenie strešného okna 3-27
 - Automatické otváranie 3-27
 - Manuálne otváranie 3-27
- Zatvorenie strešného okna 3-27
 - Automatické zatváranie 3-27
 - Manuálne zatváranie 3-27
- Vyklápanie/zaklápanie strešného okna 3-28
 - Vyklápanie (otvorenie zadnej časti) 3-28
 - Zaklápanie (zatvorenie zadnej časti) 3-28
- Upozornenie na otvorené strešné okno 3-28
- Bezpečnostná funkcia strešného okna 3-28
- Resetovanie strešného okna 3-29
 - Prípady vyžadujúce resetovanie strešného okna 3-29
 - Resetovanie 3-29

Výklopné zadné dvere 3-30

- Manuálne ovládané výklopné zadné dvere 3-30
 - Otvorenie 3-30
 - Zatvorenie 3-30

Elektricky ovládané výklopné zadné dvere*	3-31	Spínač svetla	3-42	Úprava rýchlosti stierača predného skla	3-57
Otváranie/zatváranie tlačidlom pri sedadle vodiča	3-31	Výstražné svetlá	3-43	Spojenie stierača predného skla a ostrekovacej kvapaliny	3-57
Otváranie/zatváranie Smart kľúčom	3-32	Úprava uhla predného svetla	3-44	Predný automatický ostrekovač	3-57
Otváranie/zatváranie tlačidlom na výklopných zadných dverách	3-32	Denné svetlo (DRL)*	3-45	Stierač zadného skla	3-58
Funkcia ochrany proti privretiu	3-33	Odbočovacie svetlomety	3-46	Funkcia spojenia medzi stieračom zadného skla a ostrekovacou kvapalinou	3-58
Resetovanie výšky otvárania	3-33	Inteligentné diaľkové svetlá (SHB)*	3-46	Stierač s dažďovým senzorom*	3-58
Resetovanie elektricky ovládaných výklopných zadných dverí	3-33	Automatické osvetlenie pri priblížení*	3-48	Dažďový senzor	3-58
Smart výklopné zadné dvere*	3-34	Svetlo príchodu domov	3-49	Zrkadlo	3-59
Aktivácia/deaktivácia Smart výklopných zadných dverí	3-34	Svetlo príchodu domov/odchodu z domu*	3-50	Vonkajšie spätné zrkadlo	3-59
Otvorenie Smart výklopných zadných dverí	3-35	Funkcia automatického svetla*	3-51	Sklápanie/odklápanie vonkajšieho spätného zrkadla	3-59
Zastavenie funkcie Smart výklopných zadných dverí	3-35	Interiérové svetlo	3-52	Úprava vonkajšieho spätného zrkadla	3-59
Otvorenie výklopných zadných dverí v prípade núdze	3-36	Predné stropné osvetlenie (konzola nad hlavou)	3-53	Interiérové zrkadlo	3-60
Kapota motora	3-38	Centrálné interiérové svetlo/osvetlenie batožinového priestoru	3-54	Interiérové zrkadlo ECM*	3-60
Otvorenie kapoty motora	3-38	Slnečná clona/osvetlenie zrkadla	3-54	Interiérové spätné zrkadlo manuálneho typu	3-61
Zatvorenie kapoty motora	3-38	Komfortné osvetlenie vo dverách (vpredu)	3-55	Manuálna úprava pre noc/deň	3-61
Otvor pre palivo	3-39	Svetlo v odkladacej schránke	3-55	Kúrenie a klimatizácia*	3-62
Otvorenie otvoru pre palivo	3-39	Osvetlenie priestoru pre nohy	3-55	Nastavenie smeru prúdenia vzduchu a rýchlosti ventilátora	3-62
Zatvorenie otvoru pre palivo	3-40	Osvetlenie prístrojovej dosky (stredné)	3-56	Zadné ovládacie prvky nasmerovania vzduchu a rýchlosti ventilátora	3-63
Svetlá a žiarovky	3-41	Osvetlenie kľučky dverí	3-56	Upozornenia pre používanie vykurovania a klimatizácie	3-63
Vonkajšie svetlá/žiarovky	3-41	Tlmené osvetlenie*	3-56		
		Stierač a ostrekovacia kvapalina	3-57		
		Stierač predného skla	3-57		

Výmena chladiacej zmesi/oleja v klimatizácii	3-63	Fungovanie zadnej klimatizácie	3-78	Držadlo/háčik na kabát	3-87
Ovládanie kúrenia a klimatizácie*	3-65	Volant	3-79	Bočné držadlo na zadnom sedadle	3-87
Zapnutie a vypnutie kúrenia a klimatizácie	3-67	Úprava výšky/vzdialenosti volantu	3-79	Roleta zadných dverí*	3-88
Nastavenie teploty na strane vodiča/ spolujazdca	3-67	Vyhrievanie volantu*	3-79	Úložné priestory	3-89
Režim AUTO	3-68	Klaksón	3-79	Držiak na pohár pri prednom sedadle/ zadnom sedadle	3-89
Manuálny mód	3-68	Infotainment systém*	3-80	Predný úložný priestor	3-89
Smer prúdenia vzduchu	3-69	Smart audio	3-80	Zadný úložný box	3-90
Zapnutie vyhrievania skla	3-70	AV/Navigácia	3-81	Okladacia schránka	3-90
Odstránenie zahmlenia z okien	3-70	Otvory pre multimédiá	3-81	Konzola	3-91
Systém automatického odrosovania	3-71	Tlačidlá na volante	3-82	Úložný priestor vo dverách vodiča	3-91
Systém automatického odrosovania	3-71	Bluetooth hands-free	3-82	Vrecko na zadnom operadle sedadla	3-92
Režim Eco	3-71	Vypnutie zvuku	3-82	Úložný priestor v batožinovom priestore	3-92
Systém kvality vzduchu (AQS)	3-72	Úprava hlasitosti	3-82	Úložná schránka v batožinovom priestore	3-92
Ovládanie kúrenia a klimatizácie (manuálne)	3-73	Vyhľadávanie v médiách (SEEK)	3-82	Systém bezdrôtovej nabíjačky telefónu*	3-93
Nastavenie/fungovanie vykurovania a klimatizácie	3-74	Voľba módu	3-83	Nabíjanie telefónu	3-93
Úprava rýchlosti ventilátora	3-74	Funkcia rozpoznávania hlasu	3-83		
Úprava teploty	3-74	Anténa (GPS, rádio)	3-83		
Odmrazovanie a odrosovanie	3-75	Nabíjací port USB	3-84		
Prepínanie medzi módom cirkulácie a módom čerstvého vzduchu	3-75	Elektrická zástrčka	3-85	Ďalšie vybavenie v batožinovom priestore	3-95
Tlačidlo MAX A/C	3-75	Komfortné prvky výbavy interiéru	3-86	Horný kryt (roleta) batožinového priestoru*	3-95
Voľba smeru prúdenia vzduchu	3-76	Sľeňná clona a držiak na karty (sedadlo vodiča)	3-86	Inštalácia horného krytu (rolety) v batožinovom priestore	3-95
Fungovanie vyhrievania skla	3-76	Sľeňná clona	3-86	Úprava polohy horného krytu (rolety) v batožinovom priestore	3-95
Odstránenie vlhkosti zo skla	3-77	Držiak na karty	3-86	Kryt v batožinovom priestore	3-96
Zadná klimatizácia (duálna A/C)*	3-78	Zrkadlo a svetlo	3-86	Kryt v batožinovom priestore pri 5-sedadlách a 7-sedadlách	3-96

Nastavenie krytu v batožinovom priestore na jednu polohu alebo na druhú polohu	3-96
Sieťka na batožinu*	3-97
Sieťka na batožinu (bez batožinového priestoru)*	3-97
Ochranná sieťka (bez batožinového priestoru)*	3-97
Strešný držiak	3-98

4. Štartovanie a jazda

Naštartovanie motora a jazda s vozidlom.....	4-2
Štartovanie motora (REKES).....	4-2
Štartovanie motora (Smart kľúč).....	4-2
Odjazd	4-3
Vypnutie motora	4-4
Funkcie kľúča zapalovania	4-6
Odomykanie volantu	4-6
Osvetlenie otvoru na kľúč	4-6
Upozornenie na kľúč	4-6
Keď naštartujete motor	4-7
Výmena batérie v REKES kľúčoch	4-8
Postup výmeny:.....	4-8
Spínač START/STOP	4-9
Stav vypnutia OFF	4-9

Stav ACC.....	4-9
Stav zapnutia ON	4-9
Stav pripravenosti READY	4-9
Štartovanie motora	4-10
Štartovanie motora.....	4-10
Štartovanie motora, keď ho nemožno naštartovať	4-10
Štartovanie motora v zime	4-11
Vypnutie motora	4-11
Vypnutie motora počas jazdy (v prípade núdze)	4-12
Režim bezpečnosti systému	4-12
Upozornenia pre používanie spínača START/STOP	4-12
Kľúč diaľkového ovládania a kľúč zapalovania	4-14
Núdzové tlačidlo (EÚ) (Funguje len keď je vložený kľúč zapalovania).....	4-14
Núdzové tlačidlo	4-14
Tlačidlo zamknutia dverí	4-14
Tlačidlo odomykania dverí.....	4-15
Krátke stlačenie tlačidla odomykania (Bezpečnostné odomykanie vypnuté)	4-15
Krátke stlačenie tlačidla odomykania (Bezpečnostné odomykanie zapnuté)	4-15
Ako nastaviť bezpečnostný systém UNLOCK (Odomykanie)	4-16
Použitie núdzového kľúča	4-17

Vysunutie/zasunutie núdzového kľúča	4-17
Uzamknutie/odomykanie dverí použitím núdzového kľúča	4-17
Štartovanie motora nefunkčným Smart kľúčom alebo v prípade interferencie, atď. (v prípade núdze)	4-18
Výmena batérie v Smart kľúčoch	4-19
Smart kľúč*	4-20
Funkcia každého tlačidla.....	4-20
Zamykanie dverí	4-21
Odomykanie dverí (keď je zapnuté bezpečnostné odomykanie)	4-22
Odomykanie dverí (keď je vypnuté bezpečnostné odomykanie)	4-23
Otváranie/zatváranie okna	4-23
Otváranie/zatváranie výklopných zadných dverí (typ A)	4-23
Aktivácia/deaktivácia núdzového módu (typ B)	4-23
Ďalšie funkcie	4-24
Smart automatické uzamknutie dverí (automatické zavretie)	4-24
Zamykanie/odomykanie dverí snímačom na kľučke dverí	4-25
Upozornenia týkajúce sa používania systému smart kľúča (dotykového senzora).....	4-27
Použitie núdzového kľúča	4-29

Vysunutie/zasunutie núdzového kľúča	4-29
Uzamknutie/odomknutie dverí použitím núdzového kľúča	4-29
Štartovanie motora nefunkčným Smart kľúčom alebo v prípade interferencie, atď. (v prípade núdze)	4-30
Výmena batérie v Smart kľúči	4-31
Prístrojový panel	4-32
Supervizorový typ*	4-32
Štandardný typ	4-34
Okno zobrazenia informácií o jazde	4-36
Otáčky motora	4-36
Rýchlosť jazdy	4-36
Teplota chladiacej kvapaliny motora	4-36
Palivomer	4-37
Celkový počet kilometrov (km)	4-37
Poloha riadiacej páky	4-38
Automatická prevodovka	4-38
Výstražné kontrolky a indikátory	4-40
Kontrolka bezpečnostného pásu	4-40
Kontrolka airbagu*	4-40
Výstražná kontrolka tlaku motorového oleja	4-40
Kontrolka nabíjania	4-41
Kontrolka otvorených dverí	4-41
Výstražná kontrolka otvorenej kapoty motora	4-42
Hlavný symbol (kontrolný typ)	4-42

Indikátor smart výklopných zadných dverí (kontrolný typ)	4-42
Výstražná kontrolka SCR*	4-43
Výstražná kontrolka prehriatia motora	4-43
Výstražná kontrolka SSPS*	4-43
Výstražná kontrolka separátora vody (len DSL)	4-44
Výstražná kontrolka bŕzd	4-44
Výstražná kontrolka ABS (protiblokovací systém)*	4-44
Výstražná kontrolka elektronickej distribúcie brzdovej sily (EBD)*	4-45
Kontrolka elektronickej parkovacej brzdy (EPB)	4-45
Indikátor/výstražná kontrolka AUTO HOLD	4-45
Indikátor kontroly motora	4-46
Výstražná kontrolka 4WD CHECK*	4-46
Indikátor 4WD LOW*	4-46
Indikátor 4WD HIGH*	4-46
Indikátor vyhrievania volantu*	4-46
Indikátor/výstražná kontrolka elektronickeho systému kontroly stability (ESP) ON*	4-47
Indikátor elektronickeho systému kontroly stability (ESP) OFF*	4-47
Výstražná kontrolka nízkej hladiny paliva	4-47
Indikátor žhavenia (iba DSL)	4-48
Výstražná kontrolka TPMS*	4-48

Kontrolka autonómneho núdzového brzdového systému (AEBS)*	4-48
Indikátor autonómneho núdzového brzdového systému (AEBS) OFF*	4-49
Indikátor/výstražná kontrolka zapnutého riadenia jazdy z kopca (HDC)*	4-49
Indikátor/výstražná kontrolka opustenia jazdného pruhu	4-49
Indikátor/výstražná kontrolka asistenta udržiavania v strede jazdného pruhu	4-50
Výstražná kontrolka upozornenia na pozornosť vodiča (DAW)*	4-50
Výstražná kontrolka poruchy upozornenia na pozornosť vodiča (DAW)*	4-50
Indikátor zapnutého osvetlenia	4-51
Indikátor zapnutého predného hmlového svetla*	4-51
Indikátor zapnutého zadného hmlového svetla*	4-51
Indikátor HBA*	4-51
Indikátor diaľkových svetiel	4-52
Kontrolka smeroviek/výstražných svetiel	4-52
Výstražná kontrolka imobilizéra / Smart kľúča	4-52
Kontrolka Hands OFF (štandardný typ)	4-53
Svetelný indikátor režimu WINTER/SPORT	4-53
Indikátor režimu POWER*	4-53

Indikátor kontroly Smart kľúča*	4-54
Indikátor kontroly tempomatu	4-54
Indikátor pripravenosti automatického tempomatu	4-54
ESCL (Výstražná kontrolka uzamknutia elektrického stĺpiku riadenia)*	4-54
Kontrolka prekročenia rýchlosti (len GCC)	4-55
Indikátor/výstražná kontrolka ISG	4-55
Indikátor ISG OFF	4-55
Hlavné menu	4-56
Zoznam hlavného menu	4-57
Počítačové údaje o jazde	4-57
Digitálny tachometer	4-61
Asistent jazdy	4-61
Obrazovka AV	4-62
Používateľské nastavenia	4-63

Radiaca páka manuálnej prevodovky (M/T) 4-119

Preraďovanie smerom dole	4-120
Poloha radiacej páky pri parkovaní	4-120
Používanie spojky	4-120
Typy pre jazdu pri normálnom odjazde alebo pri odjazde hore kopcom	4-120
Fungovanie EPB pri jazde z kopca	4-121

SBW (Elektronická radiaca páka)* (typ A) 4-122

Zobrazenie polohy elektronickej radiacej páky	4-122
Ako posunúť radiacu páku do polohy cieľového prevodu	4-123
Poloha P (parkovanie)	4-124
Poloha R (spiatočka)	4-124
Poloha N (neutrál)	4-125
Poloha D (jazda)	4-125

Radiaca páka automatickej prevodovky* (typ B) 4-127

Ako posunúť radiacu páku do polohy cieľového prevodu	4-128
Funkcie jednotlivých polôh radiacej páky	4-129
Poloha P (parkovanie)	4-129
Poloha R (spiatočka)	4-129
Poloha N (neutrál)	4-130
Poloha D (jazda)	4-130
Poloha M (manuál)	4-131

Radiaca páka pri automatickej prevodovke (A/T) (typ C)* 4-132

Poloha P (parkovanie)	4-133
Poloha R (spiatočka)	4-133
Poloha N (neutrál)	4-133
Poloha D (jazda)	4-134

Poloha M (manuál)	4-135
Preraďovanie	4-135
Ako manuálne zmeniť prevodový stupeň	4-136
Použitie motorovej brzdy	4-137
Keď nemožno radiacu páku posunúť z polohy P (parkovanie) do inej polohy – iba GSL	4-138

Jazda s vozidlom s automatickou prevodovkou 4-139

Použitie motorovej brzdy	4-140
Použitie funkcie preradenia na nižšiu rýchlosť	4-141
Bezpečný režim automatickej prevodovky (A/T)	4-141
Resetovanie bezpečnostného módu, keď je radiaca páka fixovaná v polohe	4-141
Upozornenia pre používanie vozidla s automatickou prevodovkou (A/T)	4-142

Systém 4WD* 4-143

Prepínanie na 4WD	4-143
Prepínanie medzi módmi 2H ↔ 4H	4-143
Prepínanie medzi módmi 2H a 4H ↔ 4L	4-143
Režim jazdy a indikátory	4-144
Režim 2WD (2H)	4-144
Mód 4WD HIGH (4H)	4-144
Režim 4WD LOW (4L)	4-145

Varovný indikátor 4WD CHECK	4-145	Podmienka deaktivácie	4-156	Predný detekčný senzor (predný radar + predná kamera)	4-166
Upozornenia týkajúce sa používania systému 4WD	4-146	Iné podmienky deaktivácie tempomatu podľa stavu vozidla	4-156	Detekcia vozidla je ťažká v nasledovných podmienkach:	4-167
*Uzamykanie diferenciálu (LD) ...	4-147	Opätovné zapnutie tempomatu	4-157	Nedetekovaný chodec vpredu	4-168
Vlastnosti	4-147	Inteligentný / adaptívny tempomat*	4-158	Cesta so zákrutami	4-168
Režim jazdy	4-148	Displej pripravenosti/vypnutia inteligentného tempomatu	4-158	Cesta hore kopcom alebo dole kopcom	4-169
Tlačidlo režimu jazdy	4-148	Inteligentný tempomat pripravený	4-158	Zmena jazdného pruhu	4-169
Systém ISG (Idle Stop & Go)*	4-149	Nastavenie inteligentného tempomatu (vypnutý)	4-158	Detekovanie vozidla vpredu	4-170
Automatické vypnutie motora	4-149	Vypnutie inteligentného tempomatu na prístrojovom paneli	4-159	Brzdový systém	4-171
Automatické reštartovanie motora	4-149	Nastavenie inteligentného tempomatu ..	4-159	Nožná brzda	4-172
Systém ISG vypnutý	4-150	Zvýšenie rýchlosti	4-160	Kontrola cudzích látok okolo pedála ..	4-172
Podmienky pre aktiváciu systému ISG	4-150	Zníženie rýchlosti	4-160	Kontrola a výmena brzdových platničiek/kotúčov	4-173
Vynútené podmienky reštartovania ..	4-150	Dočasné zrýchlenie (predbiehanie)	4-160	Keď brzda nefunguje	4-173
Senzor batérie (BSC)	4-151	Deaktivácia	4-161	ABS (protiblokovací systém)*	4-173
Podmienky pre aktiváciu senzora batérie (BSC)	4-151	Podmienky vypnutia	4-161	Kontrolka ABS	4-174
Tempomat	4-152	Iné podmienky vypnutia	4-161	Elektronická distribúcia brzdzovej sily (EBD)	4-174
Podmienky pre používanie tempomatu ..	4-152	Opätovné zapnutie	4-162	Výstražná kontrolka EBD*	4-175
Spínač a indikátor tempomatu	4-152	Deaktivácia	4-162	Signál núdzového zastavenia (ESS)*	4-175
Spínač tempomatu	4-152	Upozornenie na riadenie volantu (riadiacej sily)	4-163	Podmienky aktivácie a deaktivácie	4-175
Displej pripravenosti/zapnutia tempomatu	4-153	Nastavenie bezpečnej vzdialenosti od vozidla vpredu	4-165	Systém elektronickej kontroly stability (ESP)*	4-176
Nastavenie rýchlosti tempomatu	4-154	Upozornenie na situáciu vpredu	4-166	Indikátor/kontrolka ESP	4-176
Akcelerácia rýchlosti tempomatu	4-155	Štartovanie na ceste so zápchou	4-166	Indikátor ESP OFF	4-176
Spomalenie rýchlosti tempomatu	4-156			Jav, ktorý nastane pri aktivácii ESP ..	4-177
Deaktivácia tempomatu	4-156				

Prípady, ktoré vyžadujú pozornosť vodiča	4-207
--	-------

Asistent udržiavania jazdného pruhu (LKA)*

Zapnutie/vypnutie LKA	4-208
Indikátor LKA ON	4-209
Podmienky fungovania	4-209
Prípady, kedy sa systém neaktivuje	4-210
Prípady, ktoré vyžadujú pozornosť vodiča	4-211

Asistent udržiavania v strede jazdného pruhu (CLKA)*

Zapnutie/vypnutie CLKA	4-212
Indikátor CLKA ON	4-213

Upozornenie na rozjazd vozidla pred vami (FVSW)*

Inteligentný asistent rýchlosti (ISA)*

Postup zapnutia systému ISA	4-217
Zobrazenie ISA na prístrojovom paneli	4-218
Upozornenie na obmedzenú rýchlosť	4-218
Zapnutie upozornení na obmedzenú rýchlosť	4-218
Vypnutie upozornení na obmedzenú rýchlosť	4-218
Rozpoznávanie dopravných značiek	4-218

Bočná vzdialenosť v závislosti od rýchlosti	4-218
Rozpoznateľné dopravné značky	4-218
Rozpoznávanie dopravných značiek môže byť v nasledujúcich situáciách náročné:	4-219

Upozornenie na bezpečnú vzdialenosť (SDW)*

Zapnutie upozornenia na bezpečnú vzdialenosť (SDW)	4-220
Fungovanie upozornenia na bezpečnú vzdialenosť (SDW)	4-220

Systém parkovacieho asistenta* 4-221

Systém detekovania prekážky vpredu/vzadu	4-221
Aktivácia systému detekcie prekážky	4-222
Senzor a chyba v príslušnom systéme	4-224
Ak systém nefunguje alebo je chybný	4-224
Upozornenia pre systém detekcie prekážky vpredu/vzadu	4-225
Systém zadnej kamery	4-226
Systém monitorovania okolia vozidla (AVM)	4-227
Podmienky aktivácie	4-228
Nastavenia AVM	4-228
Ako funguje AVM	4-228

Dvojité parkovanie (parkovanie v druhom rade) – typ A

Dvojité parkovanie	4-230
--------------------------	-------

Parkovanie v dvoch radoch (parkovanie v 2. rade) – typ B

5. Núdzové opatrenia v prípade núdze

Výstražný trojuholník a súprava na opravu pneumatík (Údržba majiteľom vozidla)

Výstražný trojuholník*	5-2
Úložné miesto pre výstražný trojuholník	5-2
Sada nástrojov	5-3
Miesto, kde možno uložiť sadu nástrojov	5-3

Keď motor nemožno naštartovať v dôsledku vybitých batérie

Naštartovanie motora s použitím štartovacích káblov	5-4
---	-----

Keď je motor prehriaty alebo v prípade iných problémov

Keď je motor tak prehriaty, že sa zapne kontrolka	5-6
Symptómy, ktoré sa objavujú pri prehriatí motora	5-6

Núdzové opatrenia pri prehriatí motora	5-6
Nehoda alebo požiar	5-7
Nehoda	5-7
Požiar	5-7
Keď sa rozsvieti indikátor kontroly motora	5-8
Keď sa rozsvieti kontrolka separátora vody (vozidlo s naftovým motorom)	5-8
Keď je pneumatika prázdna	5-9
Oprava prázdnej pneumatiky/ nafúknutie pneumatiky s použitím súpravy na opravu pneumatík	5-10
Komponenty súpravy na opravu pneumatík	5-10
Miesto na uloženie súpravy na opravu pneumatík	5-10
Potvrdenie, či je možné opraviť prázdnu pneumatiku súpravou na opravu pneumatík alebo nie	5-10
Zásady práce so súpravou na opravu pneumatík	5-11
Oprava prázdnej pneumatiky	5-11
Nafúknutie pneumatiky	5-15
Vybratie náhradnej (dojazdovej) pneumatiky	5-17
Výmena náhradnej (dojazdovej) pneumatiky	5-18
Pri výmene prednej pneumatiky	5-18
Pri výmene zadnej pneumatiky	5-19
Upozornenia pri výmene pneumatiky	5-21

Keď potrebujete vaše vozidlo odtiahnuť	5-22
Ťahanie nepojazdného vozidla	5-22
Ťahanie odtahovým vozidlom	5-22
Pre vozidlo 4WD	5-22
Pre vozidlá 2WD	5-22
Ak odtahové vozidlo nie je k dispozícii (v prípade núdze)	5-23
Inštalácia ťahacieho háku	5-23
Použitie ťahacieho lana	5-24
Ťahanie prívesu	5-25
Naloženie prívesu	5-25
Keď chcete ťahať príves	5-26
Hmotnosť prívesu	5-26
Hmotnosť ťažnej tyče prívesu	5-26
Brzdy prívesu	5-27
Svetlá prívesu	5-27
Pneumatiky	5-27
Bezpečnostné reťaze	5-27
Brzdová kvapalina	5-27
Kvapalina v automatickej prevodovke	5-27
Tipy pre ťahanie	5-27
Jazda na kopci	5-28
Parkovanie na kopci	5-28
Keď ste pripravený odísť po parkovaní na kopci	5-28
Údržba pri ťahaní prívesu	5-28
Keď sa vozidlo zastavilo v dôsledku chyby	5-29

V prípade nehody	5-30
Typy, keď sa nehoda alebo chyba stane na diaľnici	5-30
V prípade požiaru	5-31
Umiestnenie hasiaceho prístroja do vozidla	5-31
V prípade ťažkého snehu	5-33

6. Pravidelná kontrola a údržba

Pravidelná údržba (EU) – D22DTR	6-2
Pravidelná údržba (GEN) – D22DTR6-5	6-5
Pravidelná údržba (za náročných podmienok) – D22DTR	6-8
Pravidelná údržba – G20DTR	6-11
Pravidelná údržba (za náročných podmienok) – G20DTR	6-14
Kontrola motorového priestoru	6-17
Naftový motor (D22DTR)	6-17
Benzínový motor (G20DTR)	6-18
Motorový olej	6-19
Kontrola hladiny	6-19
Doplnenie	6-19
Funkcia motorového oleja	6-20

Spotreba motorového oleja	6-20	Doplnenie kvapaliny do ostrekovača	6-30	Výmena pohlcovača vlhkosti v svetlomete	6-42
Starostlivosť o motor	6-20	Kvapalina posilňovača riadenia ...	6-31	Pohlcovač vlhkosti v svetlomete*	6-42
Interval výmeny	6-21	Špecifikácia a kapacita	6-31	Poloha interiérových svetiel	6-43
Špecifikácia a kapacita	6-21	Batéria	6-32	Výmena interiérových svetiel	6-44
Varovania a upozornenia pri kontrole ...	6-21	Údržba batérie	6-32	Výmena žiaroviek v komfortnom osvetlení vo dverách	6-44
Motor	6-22	Špecifikácia	6-32	Výmena svetla slnečnej clony / svetla zrkadla	6-44
Triedy viskozity - SAE	6-22	Zapaľovacie sviečky		Výmena svetla odkladacej schránky	6-45
Chladiaca kvapalina motora	6-23	– Benzínový motor	6-34	Výmena svetla pri nohách sedadla spolujazdca	6-46
Kontrola hladiny	6-23	Kontrola stieračov a výmena lišty		Výmena svetla pri nohách sedadla vodiča	6-46
Interval servisu	6-23	stierača	6-35	Výmena filtra klimatizácie	6-48
Doplnenie	6-24	Výmena lišty stierača na prednom skle	6-35	Kontrola pneumatík a kolies	6-50
Vzduchový filter	6-25	Výmena lišty stierača na zadnom skle	6-35	Kontrola tlaku v pneumatikách	6-50
Čistenie	6-25	Špecifikácie lišty stierača	6-35	Predpísaný tlak nahustenej pneumatiky	6-50
Výmena	6-26	Kontrola a výmena poistiek		Vyrovnanie kolies a rovnováha medzi pneumatikami a kolesami	6-50
Palivový filter (D22DTR)	6-27	a relé	6-37	Kontrola stavu opotrebovania pneumatiky	6-51
Podmienky fungovania nasávacieho čerpadla	6-27	Poistková a relé skriňa v motorovej časti	6-37	Rotácia pneumatík	6-51
Funkcia separácie vody	6-27	Poistková skriňa v interiéri	6-37	Zimná pneumatika	6-51
Fungovanie nasávacieho čerpadla	6-27	Kontrola a výmena poistiek	6-38	Reťaz na pneumatiky	6-52
Podmienky fungovania	6-27	Kontrola a výmena svetiel	6-39	Upozornenia pri kontrole pneumatík a kolies	6-52
Spôsob fungovania	6-28	Špecifikácia svetiel a kontrola	6-39		
Brzdová a spojková kvapalina		Špecifikácia a počet svetiel a žiaroviek	6-39		
(manuálna prevodovka (M/T))	6-29	Kontrola svetiel	6-40		
Špecifikácia a výmena	6-29	Poloha vonkajších svetiel	6-41		
Kontrola hladiny a doplnenie	6-29	Výmena vonkajších svetiel	6-42		
Kvapalina do ostrekovača	6-30				

Manažment vozidla v zime 6-54

- Naštartovanie motora a jazda s vozidlom 6-54
- Manažment motorového oleja 6-54
- Manažment chladiacej kvapaliny motora 6-54
- Manažment kvapaliny do ostrekovača 6-54
- Inštalácia zimnej pneumatiky 6-54
- Manažment klimatizácie 6-55
- Manažment vozidla s naftovým motorom 6-55
- Iná údržba 6-55
- Upozornenia pre parkovanie v zime 6-56

Upozornenia pre používanie bionafty 6-57

Upozornenia týkajúce sa jazdy s vozidlom s turbodúchadlom 6-58

Varovania pre samoúdržbu 6-59

Regulácia systému výfukového plynu a príslušných systémov 6-60

- Manažment zníženia pevných častíc u vozidla s naftovým motorom 6-60
- Zariadenie na zníženie emisie 6-61
 - Filter katalyzátora pevných častíc nafty (DOC) – EU4 6-61
 - LNT (Pasca na chudobnú Zmes a NOx) DPF (Filter pevných častíc nafty) – EU6 6-61

- Proces regenerácie 6-61
- Keď bliká indikátor KONTROLY motora 6-61
- Systém úpravy výfukových plynov II (SCR)* 6-62
 - Varovanie v dôsledku nízkej hladiny roztoku močoviny 6-62
 - Varovanie v dôsledku chyby v systéme roztoku močoviny, nízkej hladiny roztoku močoviny a efektívnosti katalyzátora 6-63
 - Plnenie roztoku močoviny 6-66
 - Obmedzenie naštartovania v dôsledku nízkej hladiny roztoku močoviny 6-67
 - Ako vypnúť ochranu naštartovania 6-67
 - Uskladnenie roztoku močoviny 6-67
 - Upozornenia pre systém úpravy výfukového plynu (SCR) 6-68

7. Index

Želané informácie si môžete ľahko nájsť použitím obrázku, aj keď nevíete názov želanej informácie.

Predná časť

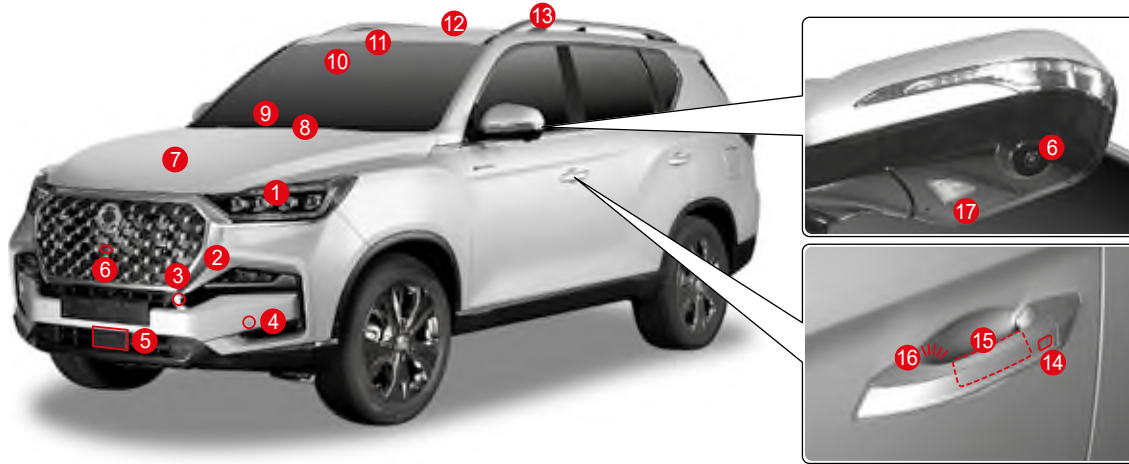

- | | | |
|--|--|---|
| <p>1 Predné svetlo (predné svetlo)3-41, 6-39</p> <ul style="list-style-type: none"> • Asistent diaľkových svetiel (HBA) 3-46 • Denné svetlo (DRL) 3-45 <p>2 Predné hmlové svetlo 3-41</p> <p>3 Predný ťahací hák 5-23</p> <p>4 Senzor detekovania prednej prekážky4-221</p> <p>5 Senzor diania pred vozidlom4-166</p> <p>6 Predná kamera, ľavá a pravá kamera4-227</p> <ul style="list-style-type: none"> • Systém monitorovania okolia vozidla (AVM)4-227 <p>7 Kapota motora 3-38</p> | <p>8 Stierač predného skla 3-57</p> <p>9 Vyhrievanie predného skla 3-70</p> <p>10 Modul prednej kamery (FCM)4-186</p> <ul style="list-style-type: none"> • Autonómny núdzový brzdný systém (AEBS)4-186 • Varovanie pred opustením jazdného pruhu (LDW)4-203 • Asistent udržiavania v jazdnom pruhu (LKA)4-208 • Asistent udržiavania v strede jazdného pruhu (CLKA)4-212 <p>11 Automatický senzor svetla/dažďa 3-51/3-58</p> | <p>12 Strešné okno 3-26</p> <p>13 Strešný držiak 3-98</p> <p>14 Dotykový snímač na kľučke dverí (uzamykanie) 4-25</p> <p>15 Dotykový snímač na kľučke dverí (odomkykanie) 4-25</p> <p>16 Osvetlenie kľučky dverí 3-48</p> <ul style="list-style-type: none"> • Automatické osvetlenie pri priblížení <p>17 Svetlo na vonkajšom spätnom zrkadle 3-49</p> <ul style="list-style-type: none"> • Automatické osvetlenie pri priblížení • Svetlo príchodu domov |
|--|--|---|

Zadná časť



- 1 Anténa (GPS, rádio, DMB)3-83
- 2 Tretie brzdoé svetlo3-41
- 3 Vyhrievanie zadného skla3-70
- 4 Stierač zadného skla3-58
- 5 Osvetlenie evidenčného čísla ····3-41, 6-41
- 6 Zadná kamera
 - Systém zadnej kamery4-226
 - Systém monitorovania okolia vozidla (AVM)4-227

- 7 Tlačidlo otvárania výklopných zadných dverí3-30, 3-32
- 8 Vyhrievané vonkajšie zrkadlo3-70
- 9 Zadné svetlá3-41, 6-39
- 10 Otvor pre palivo3-39
- 11 Otvor pre roztok močoviny6-66

- 12 Pneumatika a koleso6-50
 - Systém monitorovania tlaku v pneumatikách (TPMS)2-28
- 13 Senzor detekcie prekážky vzadu4-221
- 14 Zadný ťahací hák5-23
- 15 Smerové svetlo3-41, 6-41
- 16 Svetlo spiatocky3-41, 6-41

Sekcia dverí pri sedadle vodiča



- 1 Tlačidlo vypnutia systému elektronickej kontroly stability (ESP) 4-177
- 2 Tlačidlo riadenia jazdy z kopca (HDC) 4-178
- 3 Tlačidlo otvárania výklopných zadných dverí 3-31
- 4 Otočný regulátor uhla predných svetiel 3-44
- 5 Páčka otvárania dverí vodiča 3-2

- 6 Prepínač/tlačidlo pamäte sedadla vodiča
 - Ľahký prístup k sedadlu vodiča 3-19
 - Nastavenie pamäte sedadla vodiča a vonkajšieho spätného zrkadla 3-20
- 7 Tlačidlo okna 3-23
- 8 Spínač nastavenia uhla vonkajšieho zrkadla 3-59

- 9 Sklápanie/odklápanie vonkajšieho spätného zrkadla 3-59
- 10 Páčka/tlačidlo úpravy predného sedadla 3-7
- 11 Spínač ľahkého prístupu k prednému sedadlu spolucestujúceho 3-10

Sekcia volantu vodiča

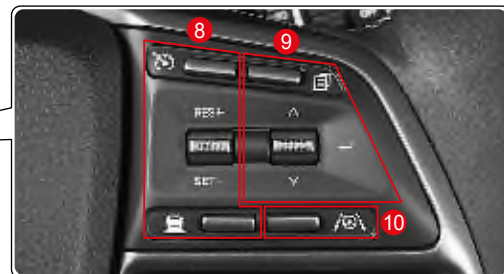

- ❶ Prístrojový panel 4-32
- ❷ Spínač svetiel 3-42
- ❸ Airbag vodiča 2-21
- ❹ Páčka vysúvania/sklápania volantu 3-79
- ❺ Vnútorňa poistková skriňa 6-37
- ❻ Páčka otvárania kapoty motora 3-38

- ❼ Nožná brzda 4-172
 - Elektronická distribúcia brzdovej sily (EBD) 4-174
 - Signál núdzového zastavenia (ESS) 4-175
- ❽ Spínač tempomatu 4-152
- ❾ Menu a tlačidlá prístrojového panela 4-56

- ❿ Tlačidlo varovania pred opustením jazdného pruhu (LDW) 4-203
- Asistent dodržania jazdného pruhu (LKA) 4-208
- Asistent udržiavania v strede jazdného pruhu (CLKA) 4-212
- ⓫ Tlačidlo audio systému 3-82
- ⓬ Spínač vyhrievania volantu 3-79

Sekcia strednej konzoly

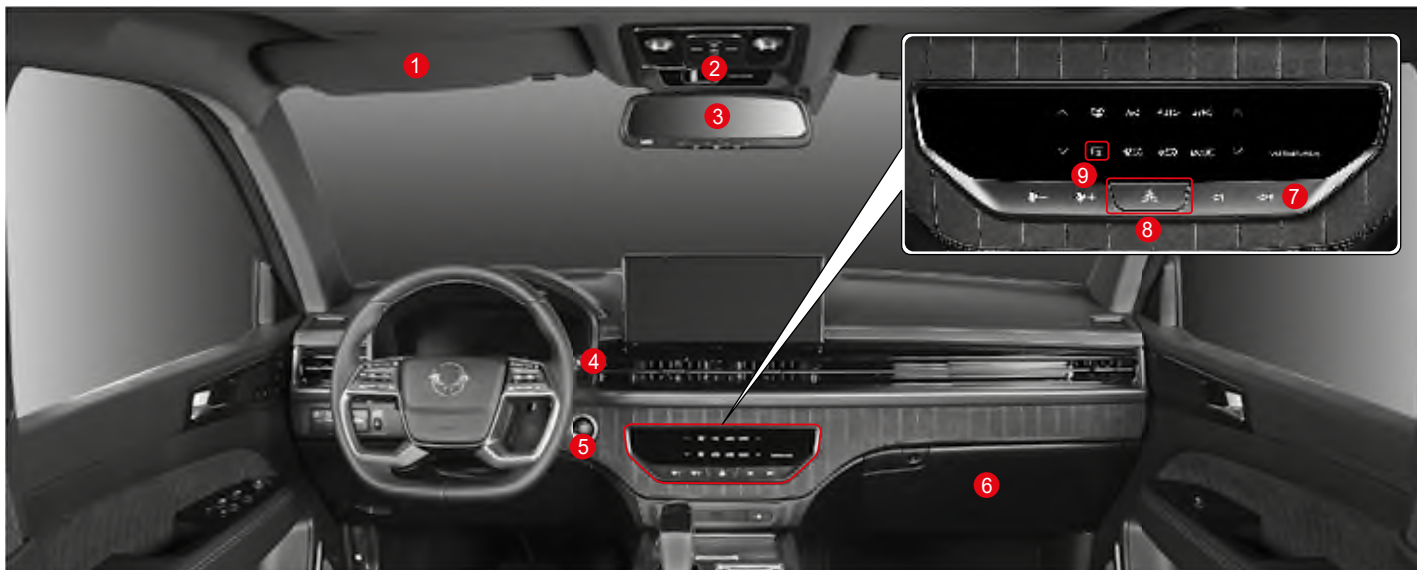

- | | | |
|---|---|---|
| 1 Slniečná clona 3-86 | 4 Predné ovládacie prvky nasmerovania
vzduchu a rýchlosti ventilátora 3-62 | 7 Kúrenie a ovládanie klimatizácie 3-65 |
| 2 Konzola nad hlavou 3-53 | 5 Spínač zapaľovania 4-9 | • Výmena filtra klimatizácie 6-48 |
| • Spínač posuvnej strechy 3-26 | 6 Odkladacia schránka 3-90 | 8 Tlačidlo výstražných svetiel 3-43 |
| • Predné interiérové svetlo 3-53 | | 9 Ovládanie vyhrievania skla 3-70 |
| 3 Interiérové spätné zrkadlo 3-60 | | |

Stredová konzola

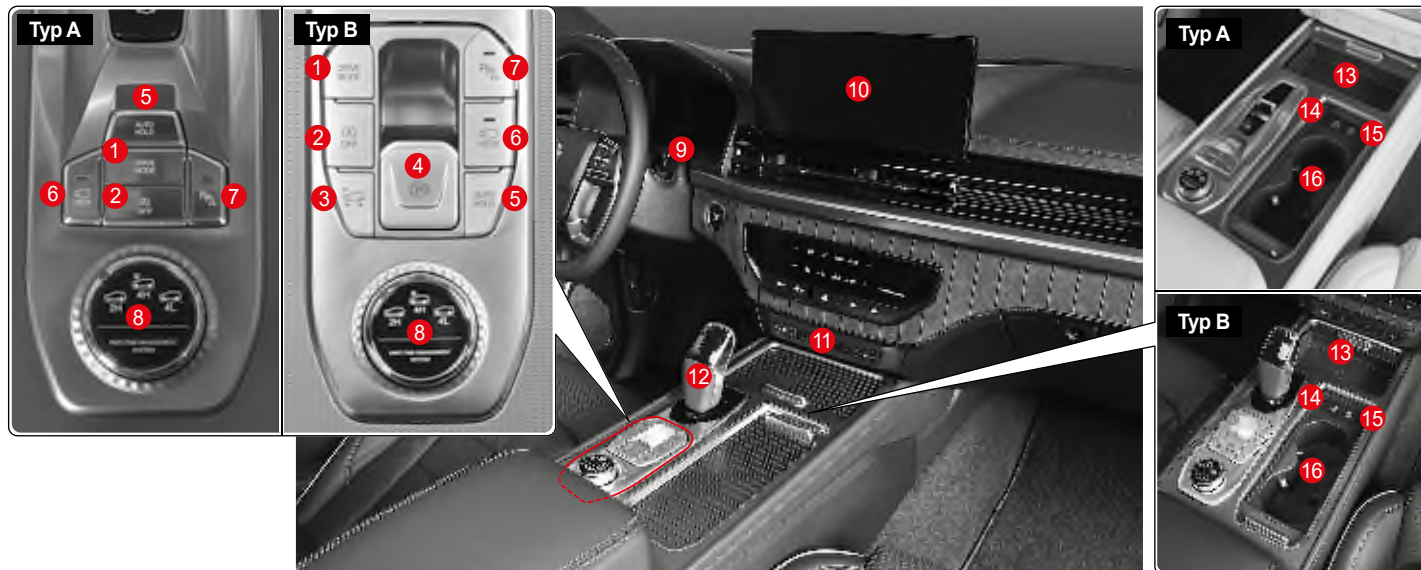

- ① Spínač módu jazdy
- ② Spínač ISG OFF 4-150
- ③ Tlačidlo uvoľnenia z polohy P (parkovanie) 4-231
- ④ Elektronická parkovacia brzda (EPB) · 4-180
- ⑤ Tlačidlo AUTO HOLD 4-183
- ⑥ Spínač funkcie celkového pohľadu ··· 4-227

- ⑦ Tlačidlo ZAP./VYP. detekcie prekážky vpredu 4-227
- ⑧ Otočný regulátor výberu 4WD 4-143
- ⑨ Páčka stieračov/ostrekovača skla 3-57
- ⑩ Smart audio, AV/navigácia (infotainment systém) 3-80
- ⑪ Tlačidlo vyhrievania a ventilácie predného sedadla 3-16

- ⑫ Radiaca páka automatickej prevodovky 4-127
- ⑬ Bezdrôtová nabíjačka 3-93
- ⑭ Multimediálny konektor (typ C) (stredová konzola) 3-81
- ⑮ Nabíjací port USB (typ C) 3-84
- ⑯ Držiak na pohár pri prednom sedadle ··· 3-89

Zadné sedadlá



- 1 Zadné sedadlá 1. radu 3-11, 3-15
- 2 Detská autosedačka 2-11
- 3 Roleta zadných dverí 3-88
- 4 Páčka na otvorenie dverí pri zadnom sedadle 3-2
- 5 Tlačidlo okna zadného sedadla 3-24
- 6 Prepínač vyhrievania zadných sedadiel 1. radu 3-18
- 7 Elektrická zásuvka (zadná strana stredovej konzoly) 3-85
- 8 Nabíjací port USB (typ C) (zadná časť stredovej konzoly) 3-84
- 9 Zadné vývody vzduchu 3-63
- 10 Bezpečnostný pás zadného sedadla 1. radu 2-5
- 11 Zadný držiak na pohár a laktová opierka 3-89

Batožinový priestor

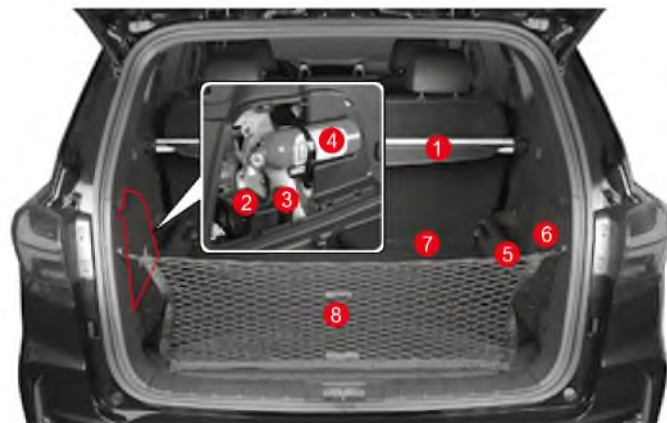

- 1 Horný kryt na batožinu 3-95
- 2 Servisná sada na opravu 5-10
- 3 Sada nástrojov 5-2
- 4 Hasiaci prístroj (7-miestna verzia) 5-31
- 5 Elektrická zásuvka (batožinový priestor) 3-85
- 6 Úložná schránka v batožinovom priestore 3-92
- 7 Kryt v batožinovom priestore 3-96
- 8 Sietka na batožinu 3-97

Motorová časť

Naftový motor

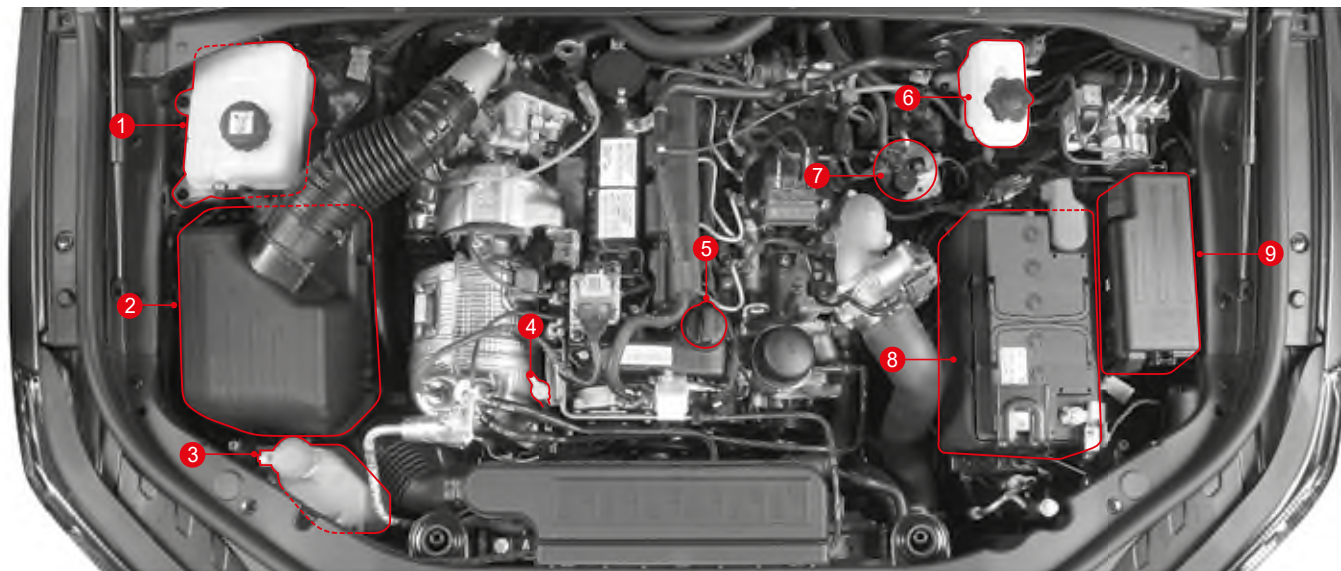

- | | | |
|--|--|---|
| 1 Nádrž chladiacej kvapaliny motora 6-23 | 4 Mierka na meranie motorového oleja 6-19 | 7 Palivový filter 6-27 |
| • Kontrola chladiacej kvapaliny motora · 6-23 | • Kontrola motorového oleja 6-19 | • Kontrola a výmena palivového filtra · 6-27 |
| 2 Vzduchový filter 6-25 | 5 Uzáver nalievacieho hrdla motorového oleja 6-19 | 8 Batéria 6-32 |
| • Čistenie filtra vzduchu a výmena filtra 6-25 | • Doplnenie a výmena motorového oleja 6-19 | • Kontrola a výmena batérie 6-32 |
| 3 Nádržka kvapaliny do ostrekovača 6-30 | 6 Nádrž brzdovej kvapaliny 6-29 | 9 Poistková a relé skriňa v motorovej časti · 6-37 |
| • Kontrola a doplnenie kvapaliny do ostrekovača 6-30 | • Kontrola brzdovej kvapaliny 6-29 | • Kontrola a výmena poistiek 6-38 |

Benzínový motor

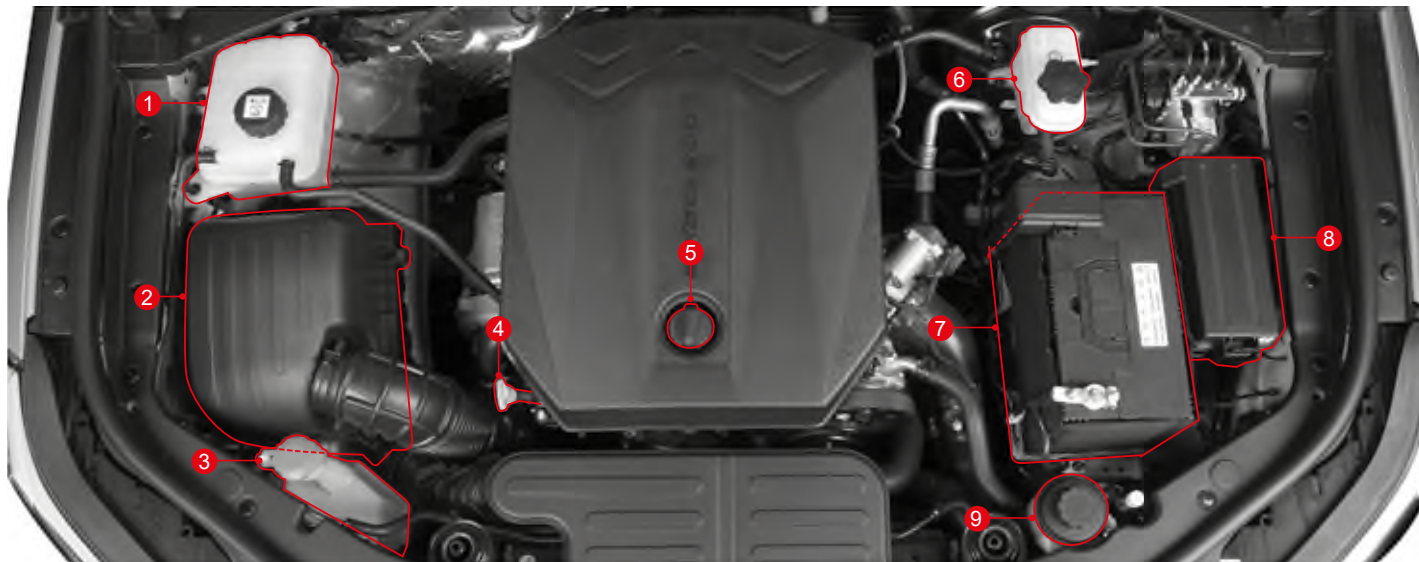







1	Kontrola chladiacej kvapaliny	6-23
2	Vzduchový filter	6-25
3	Kontrola a doplnenie kvapaliny do ostrekovača	6-30
4	Kontrola motorového oleja	6-19
5	Dopĺňanie motorového oleja	6-19

6	Kontrola brzdovej kvapaliny	6-29
7	Manažment batérie	6-32
8	Poistková skrinka a relé	6-37
9	Kvapalina posilňovača riadenia	6-31

Výstražné kontrolky a indikátory

Obrázok	Význam / príslušná strana
	Kontrolka bezpečnostného pásu 2-2, 4-40
	Kontrolka airbagu 2-19, 4-40
	Výstražná kontrolka TPMS 2-29, 4-48
	Kontrolka imobilizéra/ Smart kľúča 2-34, 4-52
	Kontrolka tlaku motorového oleja 4-40
	Kontrolka nabíjania 4-41
	Výstražná kontrolka otvorených dverí 4-41
	Indikátor otvorenej kapoty motory 4-42
	Kontrolka SCR 4-43

Obrázok	Význam / príslušná strana
	Kontrolka prehriatia motora 4-43, 5-6
	Kontrolka SSPS 4-43
	Kontrolka separátora vody 4-44, 5-8
BRAKE 	Kontrolka brzdy 4-44
	Kontrolka ABS (protiblokovací systém) 4-44, 4-174
	Kontrolka elektronickej distribúcie brzdovej sily (EBD) 4-45, 4-175
EPB	Kontrolka elektronickej parkovacej brzdy (EPB) 4-45, 4-181
AUTO HOLD	Indikátor / výstražná kontrolka AUTO HOLD 4-45, 4-171, 4-184

Obrázok	Význam / príslušná strana
	Indikátor kontroly motora 4-46, 5-8
4WD CHECK	Varovný indikátor 4WD CHECK 4-46, 4-145
4WD LOW	Indikátor 4WD LOW 4-46, 4-145
4WD HIGH	Indikátor 4WD HIGH 4-46, 4-144
	Indikátor vyhrievania volantu 4-46,
	Indikátor / kontrolka ESP ON 4-47, 4-176
	Indikátor ESP OFF 4-47, 4-176
	Kontrolka nízkej hladiny paliva 4-47
	Indikátor žhavenia 4-48

Obrázok	Význam / príslušná strana
	Kontrolka autonómneho núdzového brzdového systému (AEBS) 4-48, 4-186
AEBS OFF	Indikátor AEBS OFF .. 4-47, 4-176
	Indikátor/kontrolka HDC ON 4-49, 4-171, 4-179
	Indikátor/kontrolka opustenia jazdného pruhu 4-49, 4-203
	Indikátor zapnutého osvetlenia ON 4-51
	Indikátor zapnutia predného brzdového svetla 4-51
	Indikátor HBA 3-46, 4-51
	Indikátor diaľkových svetiel .. 4-52
	Smerovka/výstražné svetlá .. 4-52

Obrázok	Význam / príslušná strana
WINTER	Indikátor módu WINTER 4-53
SPORT	Indikátor módu ŠPORT 4-53
	Hlavný symbol 4-42
	Smart výklopné zadné dvere 3-34, 4-42
	Kontrolka Hands OFF 4-53
	Indikátor/kontrolka ISG 4-55, 4-149
	Indikátor ISG OFF 4-55, 4-150
KEY IN/OUT	Indikátor kontroly Smart kľúča 4-54
AUTO CRUISE	Indikátor kontroly tempomatu 4-54

Obrázok	Význam / príslušná strana
READY	Indikátor pripravenosti automatického tempomatu .. 4-54
120 km/h	Prekročenie rýchlosti (120 km/h) 4-36, 4-55
	Indikátor zapnutého zadného hmlového svetla 4-51
ESCL	ESCL (Výstražná kontrolka uzamknutia elektrického stípiu riadenia) 4-54
POWER	Indikátor režimu výkonu 4-53
ECO	ECO (iba GSL)
	Výstražná kontrolka upozornenia na pozornosť vodiča (DAW) 4-50
	Výstražná kontrolka poruchy upozornenia na pozornosť vodiča (DAW) 4-50

Obrázok	Význam / príslušná strana
	<p>Indikátor/výstražná kontrolka LKA</p> <ul style="list-style-type: none"> • Varovanie pred opustením jazdného pruhu (LDW)4-49, 4-203 • Asistent udržiavania jazdného pruhu (LKA)4-49, 4-208
	<p>Indikátor/výstražná kontrolka asistenta udržiavania v strede jazdného pruhu4-50, 4-212</p>

1. Informácie o vozidle a bezpečnostné opatrenia

Tu môžete nájsť ľahko a pohodlne užitočné informácie pre jazdu a manažment vozidla.

Obsahuje informácie o identifikácii vozidla, špecifikáciách, bodoch kontroly pred jazdou s vozidlom, bezpečnostné opatrenia počas jazdy a spôsoby údržby vozidla.

Inštalácia zariadenia EDR (Záznamník údajov o nehode) a ďalšie informácie

Toto vozidlo je vybavené zariadením EDR (Záznamník údajov o nehode).

EDR (Záznamník údajov o nehode) je zariadenie, ktoré zaznamenáva a kontroluje informácie o jazde vozidla (rýchlosť vozidla, stav brzdového pedála, rýchlostného pedála, atď.) počas určitého obdobia pred nehodou a po nehode, ako je napr. kolízia vozidla.

EDR (Záznamník údajov o nehode) pomáha lepšie pochopiť situáciu počas nehody.

Opatrenia týkajúce sa predmetov potenciálne nebezpečných pre bezpečnostný pás



Varovanie

Keď používate predmety potenciálne nebezpečné pre bezpečnostný pás, bude tým vážne ohrozená bezpečnosť cestujúcich. Nikdy nepoužívajte takéto predmety.

Nepoužívajte sponu na vypnutie alarmu bezpečnostného pásu



Keď je spona zasunutá do zámky bezpečnostného pásu, systém rozpozná, že bezpečnostný pás je zapnutý, pričom v takomto prípade sa neaktivuje varovná kontrolka a alarm bezpečnostného pásu.

Toto vedie k tomu, že bezpečnostný pás nie je zapnutý a v prípade nehody je veľmi nebezpečný.

Nepoužívajte stopku bezpečnostného pásu



Keď sa inštaluje na bezpečnostný pás, bráni normálnemu automatickému fungovaniu spätného navíjača, čo má za následok slabý výkon bezpečnostného pásu.

Nepoužívajte hraciu podložku



Keď sa inštaluje na zadné sedadlo, spôsobí to, že bezpečnostné pásy nebudú zapnuté, a v prípade nehody je to veľmi nebezpečné.

Opatrenia na zníženie počtu nebezpečných situácií bez nehody

Varovanie Pri otváraní alebo zatváraní dverí sa môže niektorá časť tela privrieť alebo udrieť, čo môže spôsobiť vážne zranenie. Postupujte opatrne.



- Pri otváraní a zatváraní dverí sa môže niektorá časť vášho tela ako napr. prst alebo hlava privrieť alebo udrieť, čo vám môže spôsobiť vážne zranenie. Keď otvárate alebo zatvárate dvere, dávajte pozor, aby ste sa neprivreli alebo neudreli.



- Pri otváraní alebo zatváraní kapoty (alebo výklopných zadných dverí) sa môže niektorá časť vášho tela ako napr. prst alebo hlava privrieť alebo udrieť a vy sa môžete zraniť. Otvárajte alebo zatvárajte kapotu (alebo výklopné zadné dvere) len vtedy, keď je to bezpečné.
- Kapota (alebo výklopné zadné dvere) sa otvára alebo zatvára automaticky pod alebo nad určitou úrovňou. Vždy dávajte pozor, aby ste si nezranili tvár alebo hlavu, alebo aby sa vám neprivrela ruka.



- Pri zatváraní okien sa ubezpečte, že cestujúci nemajú ruku alebo hlavu vyklonenú z okna. Toto je dôležité najmä u detí, ktoré môžu utrpieť vážne zranenie ako napr. udusenie v prípade, ak si privrú hlavu.
- Ak pri zatváraní okna držíte spínač stlačený v situácii, keď je tam niečo privreté a nepožijete zatváranie okna jedným dotykom, ochrana proti privretiu nebude fungovať.
- Najmä v prípade detí, aj ak je na okne niektorá časť ich tela, určitá sila (odpor) nepôsobí na okno, čo môže spôsobiť, že ochrana proti privretiu nebude fungovať. Skontrolujte všetko ešte pre zavretím okien.

Upozornenia týkajúce sa ochrany životného prostredia

Spoločnosť KG Mobility Corporation dodržiava politiku a postupy na ochranu životného prostredia. Toto je spôsob, akým môžeme chrániť prírodné zdroje, ktoré sú základom pre prežitie ľudstva na Zemi a na splnenie a zosúladienie požiadaviek prírody a ľudstva.

Vy môžete prispieť k ochrane životného prostredia, tak že budete jazdiť s vaším vozidlom eko-friendly spôsobom.

Spotreba paliva, rýchlosť motora, kontrola prevodovky, opotrebovanie bŕzd a pneumatík sú ovplyvnené podmienkami jazdy a zvykmi pri šoférovaní.

Dodržiavajte nasledovné pravidlá a zúčastnite sa na ochrane životného prostredia.

Podmienky jazdy

- Nejazdite na krátku vzdialenosť, pretože to zvyšuje relatívnu spotrebu paliva.
- Vždy skontrolujte predpísaný tlak v pneumatikách.
- Odstráňte z batožinového priestoru nepotrebné veci.
- Vždy kontrolujte ekonomickú spotrebu paliva.
- Pravidelne dávajte vozidlo do servisu.



Zvyky pri šoférovaní

- Pri štartovaní motora nestláčajte rýchlostný pedál až na zem.
- Vozidlo rozbiehajte pomaly.
- Dodržiavajte bezpečnú vzdialenosť od vozidla pred vami a jazdite opatrne.
- Vyhňte sa častému zrýchleniu alebo zníženiu rýchlosti.
- Vyhňte sa náhlemu zrýchleniu, zníženiu rýchlosti, alebo zastaveniu.
- V manuálnom móde preadaťte rýchlosť vo vhodnom čase a nepreháňajte (nevytáčajte) motor nad 2/3 maximálnych otáčok motora na každom prevodovom stupni.
- Pri zastavení vozidlo neprehrievajte motor.
- Keď zastavíte vozidlo na dlhší čas, vypnite motor.

Recyklovanie

- Informácie o ekologickom vývoji produktov a recyklovaní vozidla nájdete na web stránke KG Mobility Corporation www.kg-mobility.com/en

1. SYSTÉM MONITOROVANIA TLAKU V PNEUMATIKÁCH

CE	Spoločnosť KG Mobility Corporation týmto vyhlasuje, že rádiové systémy nainštalované vo vozidle zodpovedajú základným požiadavkám a iným príslušným ustanoveniam Smernice 1999/5/ES	EÚ
FCC	<p>Model: TSSSG4G5 a TSSRE4Db FCC ID: OYGTSSRE4DB OBJ. č.: 14778/DFRS19614/F-50</p> <p>Toto zariadenie zodpovedá Časti 15 pravidiel Federálnej komisie pre komunikácie (FCC).</p> <p>Prevádzka podlieha nasledovným dvom podmienkam:</p> <ol style="list-style-type: none"> (1) toto zariadenie nemôže spôsobiť nebezpečnú interferenciu, a (2) toto zariadenie musí akceptovať akúkoľvek prijímanú interferenciu, vrátane interferencie, ktorá môže spôsobiť neželanú prevádzku. <div style="border: 1px solid black; background-color: #f4a460; padding: 5px; text-align: center;"> <p> Varovanie</p> </div> <div style="border: 1px solid black; background-color: #f4a460; padding: 5px;"> <p>• Zmeny alebo modifikácie, ktoré nie sú schválené stranou zodpovednou za dodržiavanie, môžu spôsobiť neplatnosť oprávnenia užívateľa prevádzkovať zariadenie.</p> </div>	AMERIKA
CU TR	<p>LOGO</p>  <p>Certifikát v užívateľskom manuáli podľa veľkosti produktu.</p> <p>Systém monitorovania tlaku v pneumatikách</p> <p>Model: TSSRE4Db</p> <p>Zariadenie prešlo všetkými postupmi hodnotenia zhody pre CU TR.</p>  Značka EAC v užívateľskom manuáli podľa veľkosti produktu.	CIS

2. FOB/FOLDING – ĎIALKOVÉ OVLÁDANIE/ SKLADACÍ KLÚČ

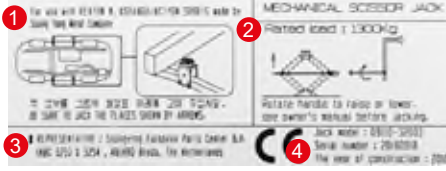

FCC	<p>FCC ID: DEO-MT-FLIP01</p> <p>Toto zariadenie zodpovedá Časti 15 pravidiel Federálnej komisie pre komunikácie (FCC).</p> <p>Prevádzka podlieha nasledovným dvom podmienkam:</p> <ol style="list-style-type: none"> (1) toto zariadenie nemôže spôsobiť nebezpečnú interferenciu, a (2) toto zariadenie musí akceptovať akúkoľvek prijímanú interferenciu, vrátane interferencie, ktorá môže spôsobiť neželanú prevádzku. <div style="border: 1px solid black; padding: 5px; margin-top: 10px;"> <p style="text-align: center;">⚠ Varovanie</p> <ul style="list-style-type: none"> • Zmeny alebo modifikácie, ktoré nie sú schválené stranou zodpovednou za dodržiavanie, môžu spôsobiť neplatnosť oprávnenia užívateľa prevádzkovať zariadenie. </div>	AMERIKA
TR	<p>LOGO</p>  <p>Certifikát v užívateľskom manuáli podľa veľkosti produktu.</p>	CIS

3. ŠTÍTOK ZDVIHÁKA

CE	 <ol style="list-style-type: none"> 1 Názov modelu 2 Maximálna prípustná hmotnosť 3 Zastupujúca spoločnosť a adresa 4 Dátum výroby <div style="border: 1px solid black; padding: 5px; margin-top: 10px;"> <p style="text-align: center;">⚠ Upozornenie</p> <ul style="list-style-type: none"> • Pri používaní tohto zdviháka zatahnite parkovaciu (ručnú) brzdu. • Pri používaní tohto zdviháka vypnite motor. • Keď je vozidlo na zdviháku, neľahnite si pod vozidlo. • Určené miesta sú pod rámom. • Pri zdvíhaní vozidla musí byť základná platňa zdviháka položená vertikálne na bod zdvíhania. • U vozidiel s manuálnou prevodovkou zaradíte spiatočku (R) a u vozidiel s automatickou prevodovkou dajte páku do polohy P (parkovanie). • Položte zdviháč na pevnú zem. </div>	EU
----	---	----

1

4. Kompresor, Zdvihák

CE	LOGO  (1) Popis modelu: CE originálne diely (2) Zastúpenie: KG Mobility European Parts Center B.V. (3) Adresa: IABC 5253&5254, 4814RD Breda, Holandsko	EÚ
UKCA	LOGO  (1) Popis modelu: UKCA originálne diely (2) Dovožca: KG Mobility UK Ltd (3) Adresa: G Offices, Parsonage Road, Stratton St. Margaret, Swindon, Wiltshire SN3 4RN	Anglicko

Identifikácia vozidla

Identifikačné čísla vrátane identifikačného čísla vozidla a čísla motora sú unikátne informácie o vozidle. Ak tieto informácie viete, je veľmi ľahké robiť dopyty na vozidlo alebo zadať objednávku na diel alebo príslušenstvo.

Výrobný štítok

Výrobný štítok obsahuje informácie vrátane identifikačného čísla vozidla, tlaku v pneumatikách, hmotnosti vozidla a farby, ktoré sú potrebné pre riadnu údržbu vozidla.

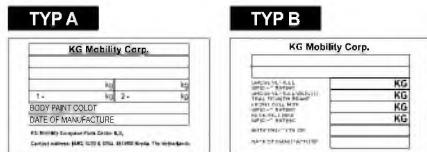

Výrobný štítok je umiestnený na parapete dverí vodiča (Stĺpik B).

Identifikačné číslo vozidla (VIN)

Identifikačné číslo vozidla (VIN) je identifikačné číslo, ktoré udáva model vozidla, krajinu výroby a rok výroby.



Štítok VIN



VIN je vyrazené na hornej strane prístrojového panela.

Číslo motora

Číslo motora je identifikačné číslo, vrátane typu paliva, typu motora a celkový objem motora, atď.

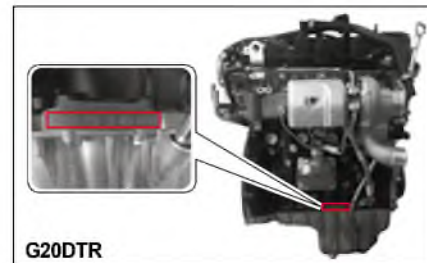

G20DTR

Benzinový motor: Číslo motora je vyrazené na spodnej časti valcového bloku na strane nasávacieho potrubia.

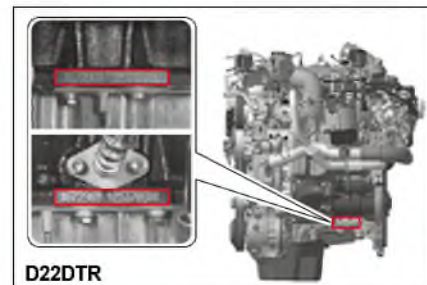

D22DTR

Naftový motor: Číslo motora je vyrazené na spodnej časti valcového bloku na strane nasávacieho potrubia.

Pohľad spredu



Pohľad zhora

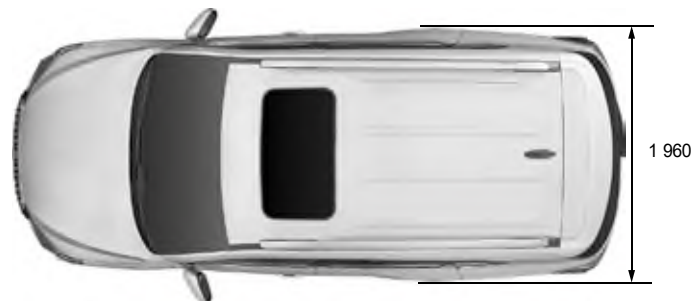

Pohľad zozadu



Pohľad z boku

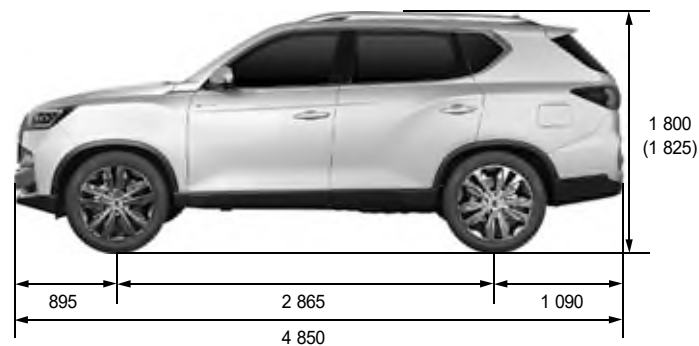

* (): Podľa výberu

Špecifikácie (I)

< >: GEN,* (): voliteľne, []: 2WD
D22DTR: diesel, G20DTR: benzín

Popis				D22DTR	G20DTR
Všeobecné	Celková dĺžka (mm)			4 850	←
	Celková šírka (mm)			1 960	←
	Celková výška (mm)			1 800 (1 825)	←
	Celková hmotnosť vozidla (kg)	A/T	5 miest na sedenie	2 800 [2 670] / <2 860 [2 750]>	2 840 [2 730]
			7 miest na sedenie	2 950 [2 820] / <2 960 [2 850]>	2 940 [2 830]
		Manuálna prevodovka (M/T)	5 miest na sedenie	-	[2 730]
			7 miest na sedenie	-	[2 830]
	Prevádzková hmotnosť vozidla (kg)	A/T	5 miest na sedenie	2 206 [2 096] / <2 275 [2 175]>	2 223 [2 123]
			7 miest na sedenie	2 241 [2 116] / <2 300 [2 200]>	2 248 [2 148]
		M/T	5 miest na sedenie	-	[2 104]
			7 miest na sedenie	-	[2 129]
	Palivo			Nafta	Benzín
Objem palivovej nádrže (ℓ)			70 l	←	
Minimálny polomer otáčania			5,5 m	←	

* () Možnosti výberu, hmotnosť a hrubá hmotnosť vozidla sú založené na maximálnych hodnotách a závisia od možností výberu a špecifikácií vozidla.

Špecifikácie (II)

* (): Podľa výberu

Popis		D22DTR	G20DTR	
Motor	Počet valcov/Kompresný pomer	4 / 15,5:1	4 / 9,6:1	
	Celkový objem motora (cc)	2 157	1 998	
	Ventilový rozvod	DOHC	←	
	Maximálny výkon	A/T	148,6 kW / 3 800 ot./min. (202 ps / 3 800 ot./min.)	165 kW / 5 500 ot./min. (225 ps / 5 500 ot./min.)
		Manuálna prevodovka (M/T)	-	
	Maximálny krútiaci moment	A/T	441 Nm / 1 600 až 2 600 ot./min.	350 Nm / 1 500 ~ 4 500 ot./min.
		Manuálna prevodovka (M/T)	-	
	Rýchlosť pri voľnobehu	720 ± 50 ot./min.	750 ± 50 ot./min.	
	Chladiaci systém	Chladený vodou / nútená cirkulácia	←	
	Objem chladiacej kvapaliny (ℓ)	10,2	11,0	
Typ mazadla	Zubová pumpa, nútená cirkulácia	←		
Max. objem oleja (ℓ) (pri preprave)	6,0	5,0		
Typ turbonabíjača a chladenia	Turbonabíjač, chladený vodou	←		
Manuálna prevodovka	Prevádzkový typ	-	Prevodové stupne	
	Prevodový stupeň	1.	-	4,489
		2.	-	2,337
		3.	-	1,350
		4.	-	1,000
		5.	-	0,784
		6.	-	0,679
Spiatočka	-	4,253		

Špecifikácie (III)

* (): voliteľne

Popis			D22DTR	G20DTR
Automatická prevodovka	Model		Elektronická, 8-stupňová	Elektronická, 6-stupňová
	Prevádzkový typ		Prevodové stupne	←
	Prevodový stupeň	1.	3,665	3,600
		2.	2,396	2,090
		3.	1,610	1,488
		4.	1,190	1,000
		5.	1,000	0,687
		6.	0,826	0,580
		7.	0,643	-
		8.	0,556	-
Spiatočka		2,273	3,732	
Rozsah	6,591	-		
Rozvodová skriňa	Model		Dočasný pohon	Dočasný pohon (iba A/T)
	Typ		Typ s planétovými prevodmi	←
	Prevodový stupeň	Vysoká rýchlosť (4H)	1,000 : 1	←
		Nízka rýchlosť (4L)	2,483 : 1	←
Spojka – manuálna prevodovka (M/T)	Prevádzkový typ		Hydraulický typ	←
	Typ disku		Suchý	←

1

Špecifikácie (IV)

* (): Podľa výberu

Popis			D22DTR	G20DTR
Posilňovač riadenia	Typ		Ozubnica a pastorek	←
	Riadiaci uhol	Vnúťomý	39,61°	←
		Vonkajší	33,65°	←
Predná náprava	Typ pohonného hriadeľa		Kardanový kĺb	←
	Kryt nápravy		Zástavbový typ	←
Zadná náprava	Typ pohonného hriadeľa		Čiastočne plávajúci (typ s guľovým kĺbom)	←
	Kryt nápravy		Zástavbový typ (typ IRS)	←
Brzda	Hlavný valec (Master)		Dvojitý	←
	Posilňovač		Posilňovač s pomocou vákuua	←
	Typ brzdy	Predné kolesá	Kotúčové	←
		Zadné kolesá	Kotúčové	←
	Parkovacia (ručná) brzda		EPB	←
Zavesenie kolies	Predné zavesenie		Dvojité trojuholníkové rameno + oceleová pružina	←
	Zadný záves		5-prvkový + oceleová pružina (multi-link + oceleová pružina)	←
Klimatizácia	Chladivo (množstvo)	Typ A	R-1234yf / 520 ±30 g (R-1234yf / 800 ±30 g)	←
		Typ B	R-134a / 550 ± 30 g (R-134a / 850 ± 30 g)	←
Elektrické	Typ batérie / Kapacita (V-AH)		MF / 12 – 90 (AGM 12 – 80)	←
	Kapacita štartéra (V-KW)		12 – 2,2 (2,0)	12 – 1,4
	Kapacita alternátora (V-A)		14 – 160	14 – 140

Opatrenia týkajúce sa úprav vozidla a konštrukčných zmien



Varovanie

Neautorizované modifikácie vozidla, konštrukčné zmeny a inštalácia komponentu môžu spôsobiť problémy s vozidlom alebo fatálnu nehodu. V prípade chybného fungovania produktu nebude poskytnutá záručná oprava.

- Vozidlo, ktoré ste kúpili, je vybavené veľkým počtom presných dielov, ktoré prešli mnohými experimentmi a skúškami a tieto diely sú hlboko a systematicky vzájomne prepojené.
- Neoprávnená modifikácia alebo zmena, alebo inštalácia neschváleného zariadenia môže spôsobiť problémy s vozidlom a môže ovplyvniť výkon, trvanlivosť a bezpečnosť. Toto môže viesť k fatálnej nehode.
- Záručná oprava nebude poskytnutá pre modifikovaný diel ani pre problém, ktorý vznikol v dôsledku modifikácie, a to ani počas záručnej lehoty.

Neinštalujte separátne príslušenstvo ani prídavné zariadenie do prevádzkového zariadenia vozidla.

- Predĺženie radiacej páky alebo inštalácia podložiek na rýchlostný pedál alebo brzdomý pedál, predávaných na trhu, môže spôsobiť prevádzkovú chybu v dôsledku zmeny prevádzkovej sily vozidla. V takomto prípade môže prísť k poškodeniu vozidla ako aj k vážnej fatálnej nehode.

Nemodifikujte motorový, jazdný a výfukový systém.

- Neupravujte nastavenú hodnotu systému prívodu paliva, nasávacieho, výfukového a elektrického systému, ani ich nevymieňajte, ani nepridávajte žiadne neštandardné diely, aby ste zvýšili výkon motora, alebo aby ste upravili zvuk výfuku. Ak tak urobíte, môže to spôsobiť vážny problém pre trvanlivosť vozidla. Je to nelegálne.
- Konkrétne, modifikácia vášho vozidla inštalovaním LPG môže negatívne ovplyvniť výkon a trvanlivosť vozidla. Zo záruky je vylúčený nielen motor, ale aj prevodovka a osi kolesa.

Nemodifikujte audio systém a neinštalujte ďalšie elektronické zariadenia, ako je bezkáblové komunikačné zariadenie, zadná kamera, TV a zariadenie na diaľkové štartovanie.

- Elektrický systém tohto vozidla obsahuje elektrické káble a poistky pre inštaláciu štandardných elektronických zariadení.
- Pripojenie niekoľkých elektrických káblov k existujúcemu káblu pre inštaláciu rôznych ďalších elektronických zariadení môže spôsobiť preťaženie, čo bude mať za následok poškodenie elektronických zariadení a riziko požiaru.
- Okrem toho, ak pre inštalovanie antény vyvrtáte diery, vozidlo môže začať hrdzaviť.

Nepoužívajte neštandardné pneumatiky, kolesá a iné súvisiace diely.

- Ak nainštalujete širšie alebo dlhšie pneumatiky, ako je špecifikácia vozidla, pneumatiky a súvisiace diely sa môžu dostať do kontaktu s inými dielmi a môžu opotrebovať a poškodiť systém prenosu hnacej sily, keď používate volant alebo keď idete po nevydláždenej ceste.
- Okrem toho sa môže výkon jazdy znížiť z dôvodu zvýšenej spotreby paliva a brzdovej dráhy, trasejnie vozidla a zníženie radiacej sily volantu. Vozidlo s automatickou prevodovkou môže dostať šok pri zmene rýchlosti.
- Okrem toho, môže to mať vplyv na tachometer a počítač kilometrov, ktoré zobrazia nesprávnu rýchlosť jazdy alebo dlhšiu dojazdovú vzdialenosť, než je skutočná dojazdová vzdialenosť.
- Ak nainštalujete prachový kryt na koleso, aby ste zlepšili vzhľad pneumatík, trecie teplo, ktoré vzniká počas brzdenia, sa neuvolní hladko a spôsobí jav ubúdania alebo uzamknutia pary. Toto môže viesť k zhoršenému výkonu brzdy a môže spôsobiť vážny problém.

Neinštalujte posuvnú strechu predávanú na trhu, ani farebné sklá podľa vášho výberu.

- Ak inštalujete posuvnú strechu tak, že narežete strechu vozidla, v reznej časti sa môže objaviť hrdza alebo pretekánie.
- Inštalácia farebných skiel pre lepšiu vzhľad a na zablokovanie ultrafialových lúčov po dodaní vozidla môže spôsobiť pretekánie. Takéto sklá neinštalujte.

Nemodifikujte podlahové rohožky vo vozidle podľa vášho výberu.

- Neinštalujte žiadne prídavné predmety, ako sú napr. rohožky na podlahe vo vozidle, aby sa zlepšilo pohodlie vankúša a uľahčilo čistenie vozidla. Ak tak urobíte, môžu sa poškodiť kontrolné jednotky rôznych elektronických systémov a elektrických káblov a môže to ovplyvniť aj funkciu drážok sedadiel, v ktorých sa sedadlá pohybujú dopredu a dozadu.
- Aj uzamykací systém na fixovanie polohy sedadiel bude fungovať nesprávne. V takomto prípade sa sedadlo môže pohnúť dopredu alebo dozadu, čo spôsobí nehodu pri jazde do kopca alebo z kopca.

Nevymieňajte sedadlo za nové s inou funkciou, ani neinštalujte separátne pot'ah na sedadlo.

- Existujú rôzne typy sedadiel podľa funkcie a úlohy dokonca aj pre rovnaký typ vozidla, takže elektrické káble boli namontované podľa toho.
- Nevkladajte, ani nadmerne nepoužívajte, ani nemodifikujte príslušný elektrický kábel, aby ste vymenili sedadlo za nové s inými funkciami. Môže to poškodiť elektronické zariadenia a spôsobiť riziko požiaru z dôvodu preťaženia.
- Nesprávna výmena pot'ahu sedadla môže poškodiť elektrické zariadenia v dôsledku skratu alebo odpojenia, alebo môže spôsobiť slabé vetranie, požiar a abnormálny hluk.

Neinštalujte chránič nárazníka ani tyčový chránič predávaný na trhu.

- Ak inštalujete chránič nárazníka alebo tyčový chránič podľa vášho výberu, môže to spôsobiť problémy pri parkovaní a zastavovaní v dôsledku väčšej dĺžky vozidla a zvýši náklady na palivo v dôsledku väčšej hmotnosti vozidla, pričom v dierach po montáži chrániča sa môže objaviť hrdza. Okrem toho môže prísť k vážnemu zraneniu pri nehode v dôsledku absencie tlmiča nárazov v chrániči nárazníka.

Neinštalujte funkčný produkt, ktorý môže znížiť odolnosť jazdy, ako sú nálepky, dekoratívne lišty, vzdúvacie laty alebo vetroodolné predmety.

- Lepidlá nálepiek môžu poškodiť potiahnutý povrch vozidla. Ak sa časti vozidla navrtávajú za účelom namontovania dekoratívnej lišty alebo iných funkčných dielov, plocha pri dierach zhrdzavie a počas jazdy sa môžu objaviť neznáme zvuky.
- Najmä v prípade, ak nie sú pripojené časti dobre upevnené, môže to poškodiť vozidlo alebo dokonca spôsobiť smrteľnú nehodu.

Kontrola pred jazdou

Denná kontrola



- Skontrolujte vozidlo raz denne pred jazdou.
- Skontrolujte chladiacu kvapalinu motora, motorový olej, brzdovú kvapalinu, kvapalinu do ostrekovača a bezpečnostné pásy.
- Skontrolujte, či neuniká kvapalina z batérie a z chladiča.
- Skontrolujte spodok vozidla, či tam neuniká olej alebo kvapalina.
- Umyte predné a zadné okno, zadné sklá, bočné zrkadlá a interiérové zrkadlo.
- Skontrolujte, či fungujú rôzne svetlá.
- Ubezpečte sa, že pri vozidle nie sú žiadne prekážky, ktoré by bránili jazde.

Kontrola motora

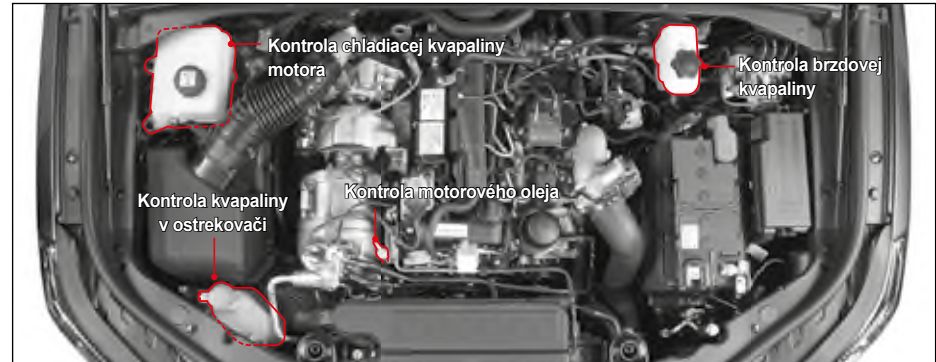

Kontrola chladiacej kvapaliny motora

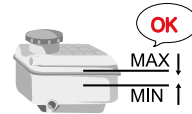

- Skontrolujte chladiacu kvapalinu motora po riadnom vychladnutí motora na rovnej zemi.
- Skontrolujte, či je hladina chladiacej kvapaliny medzi značkami „MAX“ a „MIN“ na nádrži chladiacej kvapaliny. Ak je hladina blízko značky alebo pod značkou „MIN“, chladiacu kvapalinu doplňte.

Kontrola motorového oleja



- Skontrolujte motorový olej po zastavení motora na rovnej zemi a počkajte najmenej 5 minút.
- Skontrolujte, či je hladina motorového oleja medzi značkami „MAX“ a „MIN“ na stupnici hladiny oleja. Ak je hladina blízko značky alebo pod značkou „MIN“, olej doplňte.

Kontrola brzdovej kvapaliny



Skontrolujte, či je hladina brzdovej kvapaliny medzi značkami „MAX“ a „MIN“. Ak je hladina blízko značky alebo pod značkou „MIN“, brzdovú kvapalinu doplňte.

Kontrola kvapaliny posilňovača riadenia



- Kvapalinu posilňovača riadenia kontrolujte na vodorovnej ploche.
- Skontrolujte, či je hladina kvapaliny posilňovača riadenia medzi značkami „MAX“ a „MIN“ na nádrže. Ak je hladina blízko značky alebo pod značkou „MIN“, kvapalinu doplňte.

Kontrola kvapaliny v ostrekovači

Skontrolujte hladinu kvapaliny v ostrekovači na nádržke ostrekovača a v prípade potreby doplňte.

! Upozornenie

- Ak hladina chladiacej kvapaliny motora a rôznych olejov klesne pod značku „MIN“, dajte si vozidlo skontrolovať u predajcu SsangYong alebo v autorizovanom servise SsangYong.

Kontrola remeňov

Naštartujte motor a presvedčte sa, či nevydáva abnormálny zvuk.

Dajte si remene skontrolovať v našom servise podľa pravidelnej kontroly a tabuľky intervalov výmeny.

Kontrola pneumatík

! Varovanie

- Udržiavajte predpísaný tlak v pneumatikách. Jazda s vozidlom vysokou rýchlosťou s nízkym tlakom v pneumatikách môže spôsobiť prasknutie pneumatiky v dôsledku efektu stálej vlny, čo má následok napr. riziko prevrátenia.
- Skontrolujte, či sú zatahnuté skrutky (matice) kolies. Nesprávne zatahnuté skrutky (matice) kolies môžu spôsobiť nehodu.
- Použitie kolesa alebo pneumatiky inej veľkosti, než je špecializovaná veľkosť, môže spôsobiť neobvyklé vlastnosti ovládania a slabú kontrolu nad vozidlom, čo môže mať za následok vážnu nehodu.
- Použitie pneumatiky iného rozmeru, než je špecializovaný rozmer, môže spôsobiť abnormálne fungovanie volantu, zvýšenú spotrebu paliva, zväčšenie brzdovej vzdialenosti, trasenie, nesprávne fungovanie ABS/ESP, alebo nerovnomerné opotrebovanie pneumatík. Môže poškodiť aj hnaciu silu vozidla.
- Pre všetky kolesá používajte len rovnaké pneumatiky od jedného výrobcu pneumatík. Inak sa môže poškodiť hnacia sila vozidla.

- Vždy skontrolujte dezén a bočnú stenu pneumatík, aby ste zistili, či tam nie sú znaky opotrebovania, praskliny alebo poškodenie.
- Skontrolujte stav a tlak dojazdovej (náhradnej) pneumatiky podľa potreby a vždy ju majte k dispozícii. Dojazdovú (náhradnú) pneumatiku vymeňte za riadnu pneumatiku čo najskôr.
- Skontrolujte stav sady nástrojov na opravu. Vzduchový kompresor a tesniaci/lepiaci materiál by mali byť vždy k dispozícii.
- Každý deň skontrolujte tlak a opotrebovanie pneumatík a v prípade potreby ich vymeňte.



Čo je to jav „stálej vlny“?

Jav stálej vlny znamená výskyt vlnovitej vrásky na pneumatike s nedostatočným tlakom počas jazdy vysokou rýchlosťou.

Počas jazdy pneumatika s normálnym tlakom opakuje kompresiu a obnovený pohyb, ale ak pneumatika s nedostatočným tlakom roluje na ceste vysokou rýchlosťou, objaví sa značná kompresia a príde do kontaktu s povrchom cesty ešte predtým, než je plne obnovená. Ak sa takáto situácia opakuje často, nastane jav stálej vlny.

Ak jav stálej vlny trvá po dlhší čas, na pneumatike sa vytvorí značný objem tepla a v konečnom dôsledku pneumatika praskne.

Kontrola prístrojového panela



Skontrolujte, či všetky indikátory a kontrolky na prístrojovom paneli riadne svietia, keď je spínač zapalovania v polohe ON.

Skontrolujte aj to, či všetky merače (merač paliva, merač rýchlosti vozidla, otáčkomer, atď.) fungujú riadne.

Kontrola parkovacej (ručnej) brzdy



Stlačte spínač EPB (Elektrická parkovacia brzda) a skontrolujte prevádzkový zvuk a prevádzkový stav.

Ak parkovacia (ručná) brzda nefunguje, dajte si vozidlo skontrolovať a vykonať servis v najbližšom autorizovanom servise SsangYong.

Kontrola pedálov

Skontrolujte, či funguje brzdový pedál, spojkový pedál a rýchlostný pedál.

Ak pedále nefungujú normálne, dajte si ich skontrolovať a opraviť u predajcu SsangYong alebo v autorizovanom servise SsangYong.

Čistenie priestoru okolo sedadla vodiča

Priestor okolo sedadla vodiča udržiavajte v čistote po celý čas. Nikdy tam nenechávajte predmety, ktoré by bránili v jazde.

Pred jazdou vždy vyčistite priestor okolo sedadla vodiča.

Varovanie

- **Prázdna fľaša alebo predmet pod pedálom bráni fungovanou pedála a môže spôsobiť nehodu.**
- **Ak podlahová rohožka nie je upevnená, alebo ak je príliš hrubá, bráni fungovanou pedála a môže spôsobiť nehodu.**

Odporúčaná poloha pri jazde



Udržiavajte odporúčanú polohu pre bezpečnú a pohodlnú jazdu.

- Sedzte vzpriamene na sedadle vodiča s bokmi opretými o operadlo sedadla.
- Upravte si polohu a výšku sedadla tak, aby ste mohli pohodlne zošliapnuť (stlačiť) brzdový pedál (spojkový pedál) až na dlážku.
- Keď máte chrbát opretý o operadlo, upravte si polohu a výšku operadla a volantú tak, aby ste si mohli položiť zápästia na volant.
- Upravte si výšku opierky hlavy tak, aby bol stred opierky na úrovni očí vodiča.

Varovanie

- **Nenoste šľapky ani topánky s vysokým opätkom, ktoré môžu brániť šoférovaniu. Takéto topánky môžu zablokovať rýchlostný pedál alebo brzdový pedál a spôsobiť nehodu.**

Úprava sedadla, opierky hlavy, volantú a zrkadiel

- Pred jazdou si upravte si sedadlo, opierku hlavy, volant a zrkadlá.
- Ak sa váš volant dá nastaviť, nastavte si ho na príslušnú výšku a uhol, aby vyhovoval vášmu telu a šoférovaniu.
- Upravte si zadné sklá, bočné zrkadlá a interiérové zrkadlo na taký uhol, aby ste mali dobrý výhľad dozadu.

Varovanie

- **Ak je počas jazdy potrebná ďalšia úprava, zastavte vozidlo na bezpečnom mieste a urobte úpravu. Úprava počas jazdy môže brániť šoférovaniu a spôsobiť nehodu.**

Správne zapnutý bezpečnostný pás



- Ubezpečte sa, že všetci spolucestujúci vo vozidle sú bezpečne pripútaní bezpečnostným pásom.
- Bezpečnostný pás si zapnite tak, aby ste sa pevne opierali o operadlo sedadla.
- Dieťa, ktoré nemôže mať zapnutý bezpečnostný pás, musí sedieť na zadnom sedadle v detskom záchytnom systéme.
- Vo vozidle, ktoré je vybavené nastaviteľným upevňovacím zariadením pre ramenný popruh, majte bezpečnostný pás zapnutý tak, že si nastavíte upevňovacie zariadenie podľa typu vašej postavy.

! Varovanie

- Nemajte bezpečnostný pás upevnený pod ramenom.



- Každý bezpečnostný pás je určený pre jednu osobu. Dve alebo viaceré osoby by nemali používať jeden bezpečnostný pás.



- Neupevňujte bezpečnostný pás svorkou alebo sponou.



- Sponu bezpečnostného pás zasúvajte len do príslušnej zámky.



Bezpečnosť a upozornenia týkajúce sa jazdy

! Nebezpečenstvo

Jazda bez požitia alkoholu, drog, nepozorná a neopatrná jazda (4D)



- Nešoférujte pod vplyvom omamných látok. Je to nezákonné počinanie, ktoré môže byť ešte nebezpečnejšie ako jazda pod vplyvom alkoholu alebo liekov.
- Nešoférujte pod vplyvom alkoholu. Váš úsudok je pod vplyvom alkoholu ohrozený, takže bezpečná jazda je nemožná. Je to trestný čin, ktorý ohrozuje aj životy cestujúcich v iných vozidlách.

- Nešoférujte, keď je vaša pozornosť ohrozená. Používanie mobilného telefónu alebo navigačného systému, pozerania DMB alebo jedenie počas jazdy môže zhoršiť vašu koncentráciu, čo zvyšuje riziko nehody. Najmä používanie mobilného telefónu alebo navigačného systému počas jazdy je trestným činom, ktorý ohrozuje bezpečnú jazdu. Ak je to nevyhnutné, vozidlo zastavte alebo zaparkujte na bezpečnom mieste a až potom použite príslušné zariadenie.
- Nešoférujte ospalý. Dlhá jazda bez prestávky môže viesť k ospalosti, čo môže spôsobiť nehodu. Pre vašu bezpečnosť si urobte prestávku každé 2 hodiny.

! Varovanie

Upozornenia pre airbag

- Systém airbagu je pomocné bezpečnostné zariadenie. Riadne zapnutý bezpečnostný pás môže minimalizovať zranenie.
- Nebúchajte do airbagu rukou ani iným predmetom. Môže to spôsobiť rozvinutie airbagu.
- Nedávajte žiaden predmet na miesto umiestnenia airbagu. Pri nafúknutí airbagu vás môžu tieto predmety zraniť.

- Cestujúci, ktorý je menší ako 140 cm, by mal sedieť na zadnom sedadle. Inak sa môže pri nafúknutí airbagu zraniť.
- Bezpečnostné zariadenie pre dojčatá a deti by malo byť umiestnené na zadnom sedadle. Jeho umiestnenie na prednom sedadle by mohlo pri nafúknutí airbagu spôsobiť vážne zranenie alebo smrť.
- Domáce zvierata by malo byť umiestnené na zadnom sedadle v určenom bezpečnostnom zariadení. Domáce zvierata na prednom sedadle by mohlo pri nafúknutí airbagu utrpieť zranenie.
- Po nafúknutí airbagu môžu byť príslušné komponenty horúce.
- Nafúknutý airbag už nemožno použiť. Dajte si ho vymeniť.
- Systém airbagu by sa mal kontrolovať alebo vymeniť každých 10 rokov od inštalácie aj v prípade, ak systém nevykazuje žiadnu abnormalitu. Systém airbagu by mal skontrolovať alebo vymeniť profesionálny technik u predajcu SsangYong alebo v autorizovanom servise SsangYong.
- Nemodifikujte žiadnu časť systému airbagu. K systému airbagu nepripájajte žiadne iné elektrické zariadenie.

! Varovanie

Opatrenia pre dočkáta, detí, starých ľudí alebo tehotné ženy



- Nikdy nenechávajte dočča, malé dieťa alebo starú osobu bez dozoru vo vozidle. Môžu sa dotknúť zariadenia vo vozidle, čo môže spôsobiť nehodu. Keď sú v lete dvere zamknuté a okná zatvorené, teplota vo vozidle stúpne a osoby sa môžu udusiť.
- Nedovoľte deťom používať kľúč zapalovania, rôzne spínače alebo tlačidlá a iné zariadenia bez povolenia. Ak tak neurobíte, môže to spôsobiť problémy s autom alebo aj nehodu. Ich telo sa môže zachytiť vo dverách, v okne, v posuvnej streche, čo spôsobí zranenie.
- Nedávajte dočča, dieťa alebo starú osobu sedieť na prednom sedadle. Náraz pri nafúknutí airbagu môže spôsobiť vážne zranenie alebo úmrtie. Dočča alebo malé dieťa by malo byť vždy pripútané bezpečnostným pásmom alebo záchytným zariadením na zadnom sedadle a sedieť s dospelým.

! Varovanie

Dočča alebo dieťa musí sedieť na zadnom sedadle s ochranným zariadením



- Dočča alebo malé dieťa by malo sedieť na zadnom sedadle s dospelým.
- Dočča alebo malé dieťa by malo byť pripútané bezpečnostným pásmom alebo riadnym záchytným zariadením. Ak tak neurobíte, môže spôsobiť vážne zranenie alebo úmrtie v prípade náhleho zabrzdzenia alebo zrážky.
- Použite detský zamykací ochranný systém v zadných dverách, aby deti na zadných sedadlách nemohli otvoriť zadné dvere.
☞ Vid' „Bezpečnostný detský zámok“ (str. 3-4)

! Varovanie

Zákaz spánku v uzamknutom vozidle

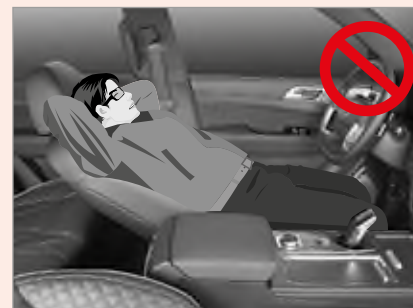

- Nikdy nespíte v zaparkovanom vozidle so zavretými oknami. Ak zaspíte v aute so zapnutou klimatizáciou alebo kúrením, môžete sa zadusiť z dôvodu nedostatku kyslíka.
- Spánok v uzavretom priestore s naštartovaným motorom znamená pre vás vysoké riziko zadusenia výfukovými plynmi.
- Počas spánku sa môžete náhodne dotknúť riadiacej páky alebo rýchlostného pedála, čo môže spôsobiť nehodu.
- Počas spánku v aute s naštartovaným motorom môžete náhodne stúpiť na rýchlostný pedál, čo môže prehriať motor a výfuk, a tak spôsobiť požiar.

! Varovanie

Nejazdite s otvorenými dverami alebo výklopnými zadnými dverami



- Nejazdite s otvorenými dverami. Cestujúci môže vypadnúť z vozidla a utrpieť vážne zranenie.
- Ak náhodne potiahnete páčku otvorenia dveri počas jazdy, môže spôsobiť riziko vážnej nehody. Najmä nedovoľte deťom, aby chytali páčku otvorenia dveri počas jazdy.
- Nejazdite s otvorenými výklopnými zadnými dverami. Dovnútra môže prúdiť výfukový plyn, čo môže mať za následok otravu plynom.
- Ak budete jazdiť s otvorenými výklopnými zadnými dverami, z vozidla môže vypadnúť akýkoľvek predmet, ktorý spôsobí nehodu.

! Varovanie

Nevystrkujte žiadnu časť vášho tela z okna alebo z posuvnej strechy



- Pri jazde alebo zastavení nevystrkujte žiadnu časť vášho tela ako ruku alebo hlavu z okna alebo posuvnej strechy. Môže vás zraniť obchádzajúce vozidlo alebo prekážka.
- Najmä nedovoľte deťom alebo domácemu zvierat'u, aby vystrkovali ruku alebo hlavu z okna.

! Varovanie

Pri zatváraní elektricky ovládaného okna dávajte pozor, aby ste nezachytili žiadnu časť vášho tela



- Používajte elektricky ovládané okno len po skontrolovaní, že všetci cestujúci sú v bezpečí.
- Pred zatvorením okna skontrolujte, či niekto cestujúci nevykláňa časť tela ako ruku alebo hlavu z okna a upozornite ho, že idete zavrieť okno.
- Ak na zadnom sedadle sedí malé dieťa, stlačte zámok na uzamknutie okna, aby spínače zadných okien neboli funkčné.
 Vid' „Funkcia uzamknutia okna pri zadnom sedadle (str. 3 – 25)“

! Varovanie

Pri vystupovaní dávajte pozor na obchádzajúce vozidlá alebo osoby



- Pri vystupovaní skontrolujte zadnú a prednú stranu vozidla, či tam neprechádzajú vozidlá alebo chodci. Najmä otvorenie dverí bez skontrolovania vozidla alebo motocyklu, ktorý prichádza zozadu, môže spôsobiť poškodenie vozidla a zranenie.
- Upozorníte aj ostatných cestujúcich, aby si pred otvorením dverí skontrolovali okolie.

! Varovanie

Bezpečné parkovanie a zastavenie

- Nikdy nenechávajte dočľa alebo dieťa bez dozoru vo vozidle so zamknutými dverami a oknami po zaparkovaní alebo zastavení vozidla. Teplota vo vozidle môže stúpnuť, čo môže mať za následok zadusenie alebo nehodu.
- Pri parkovaní alebo zastavení vždy použite parkovacu (ručnú) brzdzu. Aj rovný povrch môže obsahovať svah. Zaradte riadiacu páku do polohy P (parkovanie) a použite parkovacu (ručnú) brzdzu.
- Nezastavujte ani neparkujte na strmom svahu. Brzdový systém sa môže uvoľniť a vozidlo sa môže pohnúť.
- Pri zaparkovaní vozidla na kopci zatiahnite parkovacu (ručnú) brzdzu a pod kolesá dajte kliny alebo nastavte kolesá smerom k stene.
- V tomto prípade zaradte riadiacu páku do polohy P (parkovanie) pri automatickej prevodovke a 1. riadiaci stupeň (do kopca) alebo spiatocku (z kopca) pri manuálnej prevodovke.
- Ak sa pri vozidle s automatickou prevodovkou nepoužije poloha P (parkovanie) ako alternatíva parkovacej (ručnej) brzdy, ubezpečte sa, že parkovacia (ručná) brzda je určite použitá počas parkovania.
- Neparkujte ani nezastavujte na mieste s horľavými látkami. Horúci výfuk môže spôsobiť požiar.

- Ak je zadná časť vozidla príliš blízko pri stene, zahrievanie vozidla po dlhý čas alebo voľnobeh vysokou rýchlosťou môže spôsobiť znečistenie steny alebo požiar horúcim výfukovým plynom. Dodržiavajte primeranú vzdialenosť.
- Ak je to možné, neparkujte vozidlo vo vlhkom alebo v slabo vetranom prostredí.

! Varovanie

Správne zahrievanie motora

- Nezačnite jazdu bez zahriatia motora. Jazda bezprostredne po naštartovaní motora môže znížiť jeho predpokladanú životnosť.
- Zahrievajte motor len dovtedy, kým sa nepohne ručička ukazovateľa teploty chladiacej kvapaliny. Dĺžka zahrievania sa môže líšiť podľa vonkajšej teploty.
- Počas zahrievania nezošľapujte (nestláčajte) rýchlostný pedál a prudko nezvyšujte otáčky motora (ot./min.). Môže to poškodiť motor.
- Prílišné zahriatie motora zvyšuje spotrebu paliva a znečistenie vzduchu.
- Nezahrievajte vozidlo v tesnom prostredí. Výfukové plyny môžu prúdiť dovnútra a spôsobiť otravu plynom.



Varovanie

Počas jazdy nevypínajte motor

- Nevypínajte motor počas jazdy. Volant bude ťažšie ovládateľný a výkon brzdy bude nižší, čo je mimoriadne nebezpečné.

Ak však musíte vypnúť motor v núdzovej situácii počas jazdy v dôsledku nehody alebo poškodenia vozidla, prečítajte si nasledovnú kapitolu.

☞ Vid' „Vypnutie motora počas jazdy (v prípade núdze) (str. 4 – 12)



Varovanie

Žiadne prudké štartovanie, zrýchlenie alebo brzdenie

- Neštartujte, nezrýchľujte a nebrzdíte vozidlo prudko. Môže to spôsobiť zvýšenú spotrebu paliva alebo nehodu.
- Rýchlosť pridávajte a uberajte jemne.



Varovanie

Jazda na nespevnených alebo horských cestách

- Pred jazdou skontrolujte podmienky na ceste, napr. či cesta náhle nekončí, alebo či je v strede cesty dostatok miesta na otočenie späť.
- Na ceste posypanej pieskom alebo na suchej ceste sa vozidlo môže ľahko pokázať. Dodržiavajte stále nízku rýchlosť.
- Na horských cestách jazdte opatrne, pretože povrch cesty sa môže nečakane prepadnúť.
- Pri jazde z kopca zaradte na nižší rýchlostný stupeň a choďte dolu pomaly s používaním motorovej brzdy.



Varovanie

Vo vysokohorskej oblasti

- Vo vysokohorskej oblasti nad 2500 metrov nie je zaručená prevádzková stabilita naftového motora. Krátka cesta v tejto oblasti, ako je jazda cez tunel, je akceptovateľná. Nikdy tam však nejazdite príliš dlho. Ak idete s vozidlom vo veľmi vysokej výške po dlhý čas, motor sa môže poškodiť. Výkon motora, schopnosť ísť do kopca a emisie závisia od nadmorskej výšky.



Varovanie

Jazda na zasneženej alebo ľadovej ceste

- Ak je to možné, jazdte pomaly.
- Pretože vaša brzdná dráha je dlhšia ako obvykle, nechajte si od ďalšieho vozidla dlhšiu vzdialenosť.
- Ak pridáte rýchlosť alebo zabrzdíte príliš rýchlo, vaše vozidlo dostane šmyk, čo môže spôsobiť nehodu.
- Keď idete po ľadovej alebo kizkej ceste, použite motorovú brzdú a spomaľte na menšiu rýchlosť. Náhle použitie motorovej brzdy môže spôsobiť šmyk vášho vozidla, čo môže viesť k nehode.
- Brzdy použite po spomalení na nižšiu rýchlosť a použite motorovú brzdú.
- Keď idete na zasneženej alebo ľadovej ceste, použite pre bezpečnú jazdu snežné pneumatiky.



Varovanie

Jazda na pieskovej alebo zablätenej ceste

- Dodržiavajte čo najmenšiu stabilnú rýchlosť.
- Náhla zvýšenie rýchlosti alebo zastavenie počas jazdy môže spôsobiť to, že vaše vozidlo sa zaborí do piesku alebo do blata.
- Ak sa vaše vozidlo zaborí do piesku alebo do blata, dajte pod koleso kameň alebo kus dreva, a vyjdite z piesku alebo blata. Alebo pomaly stlačte rýchlostný pedál a jemne sa posúvajte dozadu a dopredu spätným a predným chodom zotrvačnou silou.
- Ak pri výjazde z piesku alebo blata prudko stlačíte rýchlostný pedál, pneumatiky môžu prekĺznuť a spôsobia poškodenie prevodu a príslušných hnacích systémov. Ak je to možné, nechajte si vozidlo odtiahnuť iným vozidlom.



Varovanie

Jazda na strmej ceste z kopca a do kopca

- Preradte na nižšiu rýchlosť podľa podmienok na ceste.
- Ak pri ceste do kopca alebo z kopca náhle použijete motorovú brzdú, môže sa poškodiť motor. Spomaľte a preradte na nižšiu rýchlosť.
- Pri jazde na dlhej ceste z kopca používajte brzdový pedál a motorovú brzdú súčasne. Stále zošliapnutý (stlačený) brzdový pedál na dlhej ceste z kopca môže prehriať brzdový systém, čo zníži výkon brzdy a môže spôsobiť nehodu.



Varovanie

Jazda na ceste s kalužami alebo riekou

- Ak je to možné, vyhnite sa ceste s kalužami alebo riekou. Ak sa do motora alebo elektrických systémov dostane voda, môže vážne poškodiť vaše vozidlo.
- Ak sa ceste s kalužami alebo riekou nedá vyhnúť, nájdite plytké miesto, kde sa výfuk nedostane pod hladinu vody a jazdite pomaly stálou rýchlosťou.
- Pred jazdou cez rieku vystúpte z vozidla a skontrolujte dno rieky. Nechodte cez vodu v prípade, ak je dno pieskové alebo pokryté vysokými skalami.
- Ak ide cez vodu niekoľko vozidiel spolu, prvé vozidlo môže zapadnúť do dna. Ak je to možné, prechádzajte cez vodu na inom mieste.

Upozornenia pre prechádzanie

- Ak sa motor pri jazde na ceste s kalužami alebo riekou zastaví, nepokúšate sa ho opätovne naštartovať a nechajte si vozidlo odtiahnuť.
- Dávajte si dobrý pozor, aby voda neprešla do motora cez vzduchový filter.
- Pri jazde na ceste s kalužami alebo riekou nikdy nemeňte rýchlosť.

Kontrola vozidla po prejení

- Ak sa do brzdového systému dostane voda, účinnosť brzd klesne. Po jazde na ceste s kalužami alebo riekou sa pohybujte pomaly a niekoľkokrát zošliapnite (stlačte) brzdový pedál. Choďte normálne po vysušení brzdových diskov trecím teplom a po skontrolovaní, či brzdy riadne fungujú.
- Skontrolujte časti na spodnej strane vozidla, či neuniká olej alebo kvapalina. Ak zistíte nejaké problémy, dajte si vozidlo okamžite skontrolovať.
- Skontrolujte svetlá a iné elektrické zariadenia a ak je to potrebné, vymeňte ich.
- Skontrolujte, či nie je poškodená karoséria vozidla alebo spodok vozidla. Ak zistíte nejaké problémy, dajte si vozidlo okamžite skontrolovať.
- Ak je vaše vozidlo silne znečistené, umyte ho, aby ste chránili karosériu vozidla.



Varovanie

Počas jazdy nepoužívajte mobilný telefón, ani nepozerajte DMB ani DVD

- Používanie mobilného telefónu alebo pozeranie DMB (vrátane DVD) počas jazdy odvedie vašu pozornosť a môže spôsobiť nehodu. Ak je to potrebné, odstavte vaše vozidlo na bezpečnom mieste, aby ste mohli použiť mobilný telefón.



Varovanie

Jazda na rýchlostnej ceste

- Pred jazdou si vopred pozrite správy o počasí a skontrolujte stav paliva, brzdový systém, chladiaci systém, úroveň opotrebovania pneumatík a tlak v pneumatikách a dobre skontrolujte celé vozidlo.
- Ak je to možné, 2 km po štarte jazdite pomaly.
- Vždy dodržiavajte predpísanú rýchlosť a nejazdite príliš rýchlo.
- Dodržiavajte bezpečnú vzdialenosť od vozidla vpredu.
- V prípade zlého počasia dodržiavajte najmenej dvojnásobnú vzdialenosť od vozidla vpredu a znížte rýchlosť vozidla o viac ako polovicu.
- Nedávajte do vozidla nepotrebné predmety.
- Vozidlo pravidelne kontrolujte a udržiavajte, aby bolo v čo najlepšom stave.



Varovanie

Prechod cez križovatku alebo železničný prechod

- Pri prechádzaní križovatky alebo železničného prechodu zastavte vozidlo, aby ste skontrolovali bezpečnosť a prejdite ich čo najrýchlejšie s použitím nízkeho prevodového stupňa a bez pohnutia riadiacej páky.
- Ak sa motor zastaví v strede križovatky alebo železničného prechodu, rýchlo odthiahnite vozidlo do bezpečia. Ak je to možné, požiadajte okoloidúcich o pomoc.



Varovanie

Žiadne prudké manévrovanie s volantom

- Rýchle otáčanie volantu spôsobuje, že vozidlo nie je stabilné, čo môže viesť k riziku nehody.



Varovanie

Nezahrievajte motor ani nekontrolujte vozidlo v uzavretom priestore

- Nezahrievajte motor ani nekontrolujte vozidlo v tesnom alebo zle vetranom priestore. Výfukový plyn z vozidla môže spôsobiť otravu plynom.



Varovanie

Nenakladajte nebezpečné látky

- Do vozidla nedávajte žiadne horľavé látky, ako je napr. benzín, propan-butan alebo ručný plynový zapaľovač, ani výbušné látky. Ak vo vozidle stúpne teplota, kontajner môže prasknúť a spôsobiť požiar.



Varovanie

Použitie motorovej brzdy

- Keď idete dolu z dlhého kopca, používajte motorovú brzdú a nožnú brzdú zároveň. Keď zaradíte nižší rýchlostný stupeň podľa podmienok jazdy, bude fungovať motorová brzda.
- Prílišné používanie nožnej brzdy môže spôsobiť jav ubúdania pary alebo uzamknutia pary v dôsledku prehriatia brzdového systému, čo znižuje výkon brzdy.

Čo je jav vädnutia brzd?

Jav vädnutia brzd je zníženie brzdiacej sily v dôsledku menšej trecej sily spôsobené zvýšením teploty na trecom povrchu brzdy, keď sa pri jazde z kopca používa brzda príliš často.

Čo je jav uzamknutia pary?

Uzamknutie pary znamená stav, keď sa brzda pri jazde z kopca používa príliš často a v brzdovej kvapaline v brzdovom valci alebo brzdových linkách vzniknú bubliny, v dôsledku čoho sa hydraulický brzdový tlak nemôže preniesť a brzda nebude fungovať napriek úplne stlačenému brzdovému pedálu.



Varovanie

Špeciálne upozornenia pri kontrole chladiacej kvapaliny

- Nikdy neotvárajte uzáver nádrže s chladiacou kvapalinou, keď je motor horúci. Horúca para alebo kvapalina môže vystreknúť, čo vám spôsobí popáleniny na tele, vrátane rúk alebo tváre.



Varovanie



Nikdy neodstraňujte uzáver nádrže s chladiacou kvapalinou, keď je motor alebo chladič horúci. Po odstránení uzáveru môže chladiaci systém vystreknúť horúcu kvapalinu, čo spôsobí vážne zranenie.



Varovanie

Upozornenia týkajúce sa príslušenstva

- Na okná vozidla nedávajte žiadne príslušenstvo ani zbytočné predmety. Môžu vám spôsobiť problémy pri jazde, a ak pripojené príslušenstvo funguje ako lupá (zväčšovacie sklo), môže to spôsobiť požiar alebo nečakanú nehodu.



Upozornenie

Upozornenia týkajúce sa vetrania vozidla

- V novom vozidle zakúpenom do 1 roka môžu v kabíne vozidla emitovať prchavé organické zlúčeniny (VOC) škodlivé pre ľudské telo. Dlhšia jazda s vozidlom na priamom slnku alebo bez riadneho vetrania môžu spôsobiť bolesť hlavy, závrat alebo nevoľnosť.
- Zapnite mód prúdenia čerstvého vzduchu alebo pravidelne otvárajte okná, aby ste vyvetrali vzduch vo vozidle pre zdravie cestujúcich a príjemné prostredie vo vozidle.



Upozornenie

Funkcia ochrany systému (oneskorená reakcia rýchlostného pedála)

- Pri jazde so zošliapnutým (stlačeným) rýchlostným pedálom nezošľapujte (nestláčajte) brzdový pedál. Môže to ovplyvniť hnací systém vozidla a reakcia rýchlostného pedála môže byť oneskorená.
- Tento symptóm predstavuje bezpečnostnú funkciu, ktorá chráni systém vozidla. Tento symptóm zmizne, keď zošliapnete (stlačíte) rýchlostný pedál raz bez zošliapnutia (stlačenia) brzdového pedála.



Upozornenie

Umiestnenie hasiaceho prístroja

- Hasiaci prístroj je zariadenie potrebné na rýchle uhasenie požiaru. Odporúčame kúpiť si ho v obchode s hasiacimi prístrojmi a dať so ho do vozidla.

Autorizované servisy SsangYong a partneri pre údržbu

Autorizované servisy SsangYong a partneri na kontrolu a opravu vozidla. Ak využijete iné servisy alebo neautorizované dielne, nebude platiť záručná oprava a v prípade ďalších problémov nebude poskytnutá záruka.

Upozornenia týkajúce sa vybitia batérie pri pripájaní záložného zdroja k systému čiernej skrinky

Ak s vozidlom nebudete jazdiť po dlhší čas s neprerušiteľnou dodávkou elektriny do systému čiernej skrinky, batéria vozidla sa môže vybiť.

Ak s vozidlom nebudete jazdiť po dlhší čas, vypnite systém čiernej skrinky.

Správny zábeh nového vozidla

U nového vozidla nie je potrebný zábeh. Podmienky jazdy počas prvých 1000 km však môžu značne ovplyvniť životnosť a výkon vozidla. Počas tohto obdobia venujte pozornosť nasledovnému:

- Dbajte na to, aby motor pred jazdou dosiahol normálnu prevádzkovú teplotu.
- Nejazdite rýchlo, nepridávajte rýchlosť ani nebrzdíte prudko, ani nenechávajte naštartovaný motor na voľnobeh príliš dlho.
- Rýchlosti preraďujte podľa rýchlosti jazdy.
- Keď idete po strmej ceste, nepreťažujte motor.
- Počas prvých 1000 km neťahajte prives.
- Ak počas prvých 1000 km ťaháte prives, nejazdite rýchlosťou viac ako 80 km/h alebo na plnú rýchlosť. Môže to poškodiť motor alebo iné prvky v dôsledku preťaženia.
- Počas prvých 5000 km prevádzky často kontrolujte hladinu motorového oleja a ak je to potrebné, olej doplňte.

Používanie originálnych dielov

Pre udržanie bezpečnosti a najlepšieho výkonu vozidla vždy používajte originál diely. V prípade použitia dielov, ktoré nie sú originál, vám v prípade problémov s vozidlom nebude poskytnutá záručná oprava.

Originálne diely si môžete overiť podľa hologramu a štítku s číslom produktu.



Upozornenie

- Záruka nepokrýva problémy spôsobené použitím dielov, ktoré nie sú originál diely SsangYong.
- Právý originál diel SsangYong rozpoznáte podľa hologramu.

Umývanie vozidla

Po jazde na pobrežnej ceste (cesta pokrytá soľou), na ceste, kde bola použitá technická soľ, v oblasti s nadmerným dymom alebo uhoľným dechtom, alebo v bahnitej alebo prašnej oblasti, alebo ak je vozidlo znečistené miazgou zo stromov, hmyzom alebo vtáčim trusom, vozidlo okamžite umyte, aby ste zabránili korózii karosérie.

- Neumývajte vozidlo na priamom slnku ale umývajte ho v tieni. Ak bolo vaše vozidlo zaparkované na priamom slnku, pred umytím ho nechajte dostatočne vychladnúť.
- Opláchnite vozidlo studenou vodou.
- V kýblíku zmiešajte studenú vodu a detergent a vozidlo umyte od vrchu smerom nadol mäkkou kefou, špongiou alebo handrou.
- Odstráňte z vozidla všetky cudzie materiály bez poškodenia lakovaného povrchu.
- Ak na lakovanom povrchu nájdete odierky alebo škrabance, natrite ich farbou určenou pre opravy.
- Odstráňte vlhkosť suchou mäkkou handričkou.
- Po umytí jazdite s vozidlom normálne a pri pomalšej jazde skontrolujte, či fungujú brzdy.



Upozornenie

- **Dávajte pozor, aby ste pri umývaní vozidlo v automatickej umývárke nepoškodili vzduchový spojler.**
- **Ak umývate spodok vozidla alebo výfuk vodou (vrátane vysokotlakovej hadice), dávajte pozor, aby ste nepoškodili senzory alebo konektory pripojené k výfuku a zabráníte prenikaniu vody. V prípade chyby vám neposkytneme záruku.**
- **Neumývajte vozidlo vodou, keď sú brzdové disky horúce. Horúce brzdové disky sa pri kontakte s vodou môžu zdeformovať alebo poškodiť.**
- **Ak je to možné, pri údržbe a manažmente výkonu vozidla neumývajte vozidlo vysokotlakovou hadicou.**
- **Umývanie vysokotlakovou hadicou môže poškodiť komponenty a senzory inštalované na exteriéri vozidla a náter na povrchu panelov. Najmä dávajte pozor, aby sa voda nedostala do elektrických zariadení a senzorov na spodku vozidla.**
- **Ak musíte použiť vysokotlakovú hadicu, udržiavajte dostatočnú vzdialenosť medzi hubicou vysokotlakovej hadice a vozidlom. Ak je vzdialenosť príliš malá, senzory na nárazníku môžu fungovať chybne, alebo sa v dôsledku vysokého tlaku môže poškodiť povrchový náter panelov.**



- **Nepoužívajte abrazívny vosk a silné čistiace materiály ako je oceľová vlna, ktoré poškriabu karosériu vozidla a nárazník.**
- **Neumývajte motorovú časť tekutými látkami, ako je voda alebo vosk. Ak sa do motora dostane tekutina cez elektrické zariadenia (senzory) alebo vedenia vzduchu umiestnené v motorovej časti, rôzne elektrické zariadenia budú fungovať chybne, alebo prevádzka vozidla nebude možná.**

Umývanie nárazníka

- Odstráňte cudzie materiály mäkkou špongiou.
- Ak je nárazník kontaminovaný motorovým olejom alebo mazadlami, očistite ho vodou a jemným mydlom.



Upozornenie

- Na čistenie nárazníka alebo karosérie vozidla nepoužívajte abrazívny vosk alebo kefu. Môže to poškodiť nárazník alebo karosériu vozidla (povrchový náter).

Umývanie kolies

Aby ste zabránili korózii kolies, po ceste posypanej soľou očistite kolesá.



Upozornenie

- **Nepoužívajte abrazívne látky, leštidlá, rozpúšťadlá, drôtené kefy a vysokorychlostné umývacie kefy, pretože môžu poškodiť povrch vozidla.**
- Použitie kyslých alebo zásaditých detergentov by mohlo poškodiť povrch kolesa (povrchový náter), takže na čistenie kolies používajte neutrálne detergenty.
- Požitie silných čistiacich prostriedkov môže poškodiť farbu povrchu kolesa. Preto používajte len naturálne čistiace prostriedky. Koleso s poškodenou farbou v dôsledku nedbalosti nie je pokryté bezplatnou záručnou opravou.

Upozornenia týkajúce sa leštenia vozidla

- Pred voskovaním odstráňte prach alebo vlhkosť z vozidla.
- Na mäkkú handričku naneste trochu vosku, rovnomerne ho rozotrite po celej karosérii vozidla a vyleštite karosériou pohybmi v rovnakom smere.
- Po navoskovaní odstráňte z vozidla všetok prebytočný vosk.



Upozornenie

- **Neleštite ani neumývajte karosériu vozidla voskom, ktorý obsahuje abrazívne látky. Môže to poškodiť povrch karosérie vozidla (povrchový náter).**

1

Čistenie a údržba skiel

- Očistite vnútorné a vonkajšie stany čističom na okná s mäkkou handričkou.
- Pri čistení okien dávajte pozor, aby ste nepoškodili elektrický kábel odrosovania.
- V automatickej umyvárke môže pokrývajúci náter (vosk), ktorý je obsiahnutý v čistiacej kvapaline, priľnúť k povrchu skla a keď uschne, nebude ľahké ju odstrániť. Nastriekajte čistiacu kvapalinu a nechajte dvakrát – trikrát bežať stierače, čím sa odstráni pokrývajúci náter (vosk) s použitím čistiacich látok, ktoré sú obsiahnuté v čistiacej kvapaline.
- Nečistite povrch skla uterákom, na ktorom je nanosený olej alebo vosk. Pri spustení stieračov to môže spôsobiť vibrácie alebo abnormálny zvuk a za dažďa sa zadné a predné okno sa nebude dať poriadne umyť. V noci môže prísť aj k odrazu svetla, čo spôsobí slabú viditeľnosť a ovplyvní bezpečnosť jazdy.

Upozornenia týkajúce sa farebnej fólie na okná

- Všetky vozidlá z nášho závodu majú farebné predné sklo a zadné sklo, ktoré zodpovedá špecifikovanému percentu transmisie viditeľného svetla (VLT). Nefarbte okná vozidla. Môže to znížiť percento VLT, ktoré môže byť legálnou požiadavkou.
- Tmavé farebné predné a zadné sklo môže znížiť viditeľnosť vpredu a vzadu v noci alebo za dažďa, čo spôsobí nečakané riziko.
- Pri aplikovaní farebnej fólie na predné a zadné sklo sa ubezpečte, že do elektrických a elektronických zariadení neprenikol žiaden alebo zlyhanie elektrických a elektronických zariadení.
- Ak modifikujete alebo aplikujete farebnú fóliu na predné a zadné sklo podľa vlastného rozhodnutia, nôž alebo pracovný nástroj môže poškodiť elektrický prvok odrosovania.
- Ak je predné a zadné sklo prekryté alebo je na ňom farebná fólia (metalický film farebnej fólie), systém Hi-Pass, dažďový senzor a rádio nemusia normálne fungovať.
- Nedávajte farebnú fóliu na citlivú časť prednej kamery. Môže to spôsobiť chybu v príslušnom systéme.

Starostlivosť o interiér a čistenie

- Pri bežnom čistení používajte suchú handričku.
- Syntetickú látku ako napr. plast umývajte vlažnou vodou a mydlom a utrite ju mokrou handričkou bez mydla.
- Povrch utierajte suchou handričkou.
- Prach zo sedadiel a rohožíek odstráňte vysávačom.
- Ak sú rohožky veľmi znečistené, nastriekajte na ne čistiacu látku a utrite handričkou.



Upozornenie

- Keď používate na čistenie interiéru chemikálie, môže to zmeniť farbu alebo tvar interiéru.
- Nepoužívajte chemikálie ako napr. acetón, riedidlá smaltu, odfarbovače.
- Údržba kožených sedadiel sa musí robiť štvrtročne určeným mliekom alebo krémom na kožu, aby sa oživila koža, aby sa vyplnili praskliny na sedadlách a aby sa zachoval pôvodný vzhľad a komfort sedadla.



Varovanie

- Aby ste zabránili spáleniu a elektrickému šoku, pred čistením interiéru vozidla vypnite interiérové svetlá.

Starostlivosť o bezpečnostný pás

- Pásky udržiavajte čisté a suché.
- Bezpečnostné pásky čistíte len jemným mydlom a vlažnou vodou.
- Neprefarbujte ani neodfarbujte pásky, pretože ich to môže veľmi oslabiť.

Upozornenia týkajúce sa používania kľúča od vozidla

- Dávajte pozor, aby ste kľúč nestratili.
- Ak kľúč stratíte, vymeňte celú sadu kľúčov, aby ste zabránili krádeži vozidla.
- Váš kľúč nehádzte, nepúšťajte na zem. Môže to poškodiť kľúč. Nehádzte kľúč do vody.
- Pre kľúč používajte len rovnakú štandardnú batériu a dávajte pozor, aby ste pri vkladaní batérie nevymenili polaritu.

Ochrana proti korózii

Vaše auto bolo navrhnuté tak, aby odolalo korózii. Pri výrobe vášho auta boli použité špeciálne a ochranné povrchové úpravy na väčšine dielov, aby sa udržal jeho dobrý vzhľad, sila a spoľahlivá prevádzka. Niektoré časti, ktoré nie sú bežne viditeľné (napr. niektoré diely v motorovej časti a na podvozku vozidla), sú také, že hrdza na povrchu neovplyvní ich spoľahlivosť. Preto na tieto diely netreba použiť žiadnu ochranu proti korózii.

Poškodenie kovových plechov

Ak bude vaše auto poškodené a bude potrebovať opravu alebo výmenu častí karosérie, ubezpečte sa, či váš servis používa riadny antikorozyzny materiál na opravované alebo vymieňané diely, aby sa zachovala ochrana proti korózii. (Vid' aj časť „Poškodenie povrchovej úpravy“ na ďalšej strane).

Nánosy cudzích látok

Kalcium chlorid a iné soli, odmrazovače, olej a smola na ceste, miazga zo stromov, vtáčí trus, chemikálie z priemyselných komínov a iné cudzie látky, ktoré ostanú na povrchu s náterom, môžu poškodiť povrchovú úpravu vozidla. Okamžité umytie však nemusí všetky tieto nánosy odstrániť. Možno budú potrebné aj iné čistiace prostriedky. Keď použijete chemické prostriedky, ubezpečte sa, že ich možno bezpečne použiť pre povrchy s náterom.

Poškodenie vonkajšej úpravy

Akkoľvek odierky po kameňoch, praskliny alebo hlboké škrabance obratom opravte. Obnažený kov rýchlo skoroduje a môže mať za následok veľké výdavky na opravu. Malé odierky a škrabance možno opraviť príslavnými materiálmi. Väčšie poškodenia vonkajšej úpravy môžu opraviť v karosárni vášho predajcu.

Údržba podvozku

Na podvozku sa môžu nahromadiť korozívne materiály, ktoré sa používajú na odstránenie snehu a ľadu a utretie prachu. Ak sa tieto materiály neodstránia, na častiach podvozku, ako sú napr. palivové trubky, rám, podlahový panel a výfukový systém, sa môže objaviť postupná korózia (hrdza) napriek tomu, že boli vybavené antikoroziou ochranou. Tieto materiály očistíte z podvozku čistou vodou najmenej každú jar. Umyte každú plochu, kde by sa mohlo nazbierať blato alebo iné sutiny.

Pred umytím vozidla odstráňte nánosy z uzavretých plôch rámu. Ak si to želáte, túto službu vám môže urobiť váš predajca SsangYong alebo autorizovaný servis SsangYong.



Upozornenie

- Keď sa umýva motor, odstraňujú sa zvyšky paliva, mastnoty a oleja. Preto treba využiť len čerpaciu stanicu, predajcu SsangYong alebo autorizovaný servis SsangYong, ktorý má v umyvárke zariadenie na separáciu oleja.
- Použitý motorový olej, brzdová kvapalina, kvapalina v prevodovke, rozmrazovač, batérie a pneumatiky by sa mali odovzdať do miestnych autorizovaných skládok odpadu alebo predajcovi a servisu, ktorý má po ich výmene zákonnú povinnosť ich odobrať.
- Žiadnu z týchto položiek nedávajte do nádob na komunálny odpad, ani ich nevyliievajte do kanalizácie.
- Každý by sa mal starať o ochranu životného prostredia.
- Pomáhajte aj vy vašim príspevkom.
- Ak používate na vyčistenie povrchu lakovanej karosérie, bočných zrkadiel, predného skla, plastov alebo kože silný mnohoúčelový, kyselinový alebo alkalický detergent, môžu sa objaviť zmeny, vyblednutie farby alebo hrdza.

- Ak sa umyje predné sklo handrou obsahujúcou olej alebo vosk, na povrchu predného skla môžete pri zapnutí stieračov počuť čudné zvuky a vibrácie. Môže prísť aj k zníženej viditeľnosti, odrazu v noci alebo horšiemu odstraňovaniu vody z predného skla. Nečistite predné sklo handrou obsahujúcou olej alebo vosk.
- Abrazívny detergent môže poškodiť náter vášho vozidla, vrátane nárazníka. Nečistite ani nelešтите vaše vozidlo abrazívnym detergentom.
- Kyselinový alebo alkalický detergent môže poškodiť náter hliníkových alebo zliatinových kolies.
- Ak sa na čistenie interiéru používajú chemické produkty, tieto môžu zmeniť niektoré farby alebo tvar niektorých interiérových častí.
- Pri čistení interiérových častí nepoužívajte chemické produkty, ako je napr. aceton, riedidlá smaltu alebo odfarbovač.

Mód bezpečnosti systému

Ak sa v systéme objaví kritická chyba alebo nesprávna funkcia v hlavnom elektrickom alebo palivovom systéme, existujú ochranné opatrenia vrátane osvetlenia výstražnej kontrolky motora a zníženého výkonu motora (v najhoršom prípade vypnutie motora). To znamená, že systém vstúpil do módu bezpečnosti, aby ochránil hnací systém vozidla.



Nebezpečenstvo

- Pri aktivácii módu bezpečnosti okamžite odbočte a zastavte vozidlo na bezpečnom mieste a kontaktujte vášho predajcu SsangYong alebo autorizovaný servis SsangYong. Potom šoférujte pomaly, alebo nechajte vozidlo odtiahnuť predajcovi SsangYong alebo do autorizovaného servisu SsangYong podľa inštrukcií predajcu alebo servisu a nechajte si vozidlo skontrolovať mechanikom.
- Ak budete naďalej jazdiť v tomto stave, nemožno dodržať normálnu jazdu z dôvodu fixných otáčok motora a vozidlo sa môže zastaviť. Ale čo je dôležitejšie, ďalšia jazda v tomto stave môže poškodiť hnací systém.

Tankovanie do vozidla zo sudov alebo kontajnerov

Z bezpečnostných dôvodov (najmä keď použijete nekomerčné tankovacie systémy) musia byť palivové kontajnery, pumpy a hadice riadne uzemnené.

Za určitých atmosférických podmienok a podmienok prietoku paliva môže vzniknúť statická elektrina, ak sú k pumpe vydávajúcej palivo pripojené neuzemnené hadice, najmä plastové.

Preto sa odporúča používať uzemnené pumpy s integrálne uzemnenými hadicami, pričom skladovacie kontajnery by mali byť počas všetkých nekomerčných operácií s palivom uzemnené.

Odporúčané palivá

Vhodné sú komerčne dostupné, vysokokvalitné palivá. Kvalita paliva má rozhodujúci vplyv na výstupný výkon, jazdné vlastnosti a životnosť motora. Aditíva obsiahnuté v palive hrajú v tejto súvislosti dôležitú úlohu. Preto by ste mali používať len vysokokvalitné palivá.

Naftový motor

Používajte naftu 50 cetánovú alebo viac.

Benzínový motor

Palivo s príliš nízkym oktánovým číslom môže spôsobiť predčasnú zapaľovanie (detonáciu). Spoločnosť KG Mobility Corporation nezodpovedá za žiadnu následnú škodu.

Odporúčané palivá

Typ	Bezolovnatý benzín (Oktánové číslo 95 alebo vyššie)
-----	--



Upozornenie

- Správne oktánové číslo alebo použitie iného benzínu (bezolovnatého) konzultuje s autorizovaným servisom SsangYong.



Upozornenie

Motor a výfukový systém sa poškodia.

- Pre vozidlo nastavené na bezolovnatý benzín nepoužívajte olovnatý benzín.
- Používajte palivo so špecifickým alebo vyšším oktánovým číslom, ktorý pre vašu krajinu odporúča spoločnosť KG Mobility Corporation.

Toto nie je pokryté zárukou.

Nepoužívajte metanol

Vo vašom vozidle Rexton by ste nemali používať palivo, ktoré obsahuje metanol (drevný alkohol), ktorý nemá kvalifikáciu normy EN228 a EN590. Tento typ paliva môže znížiť výkon vozidla a poškodiť prvky palivového systému.

Záruka nepokrýva poškodenie palivového systému a problémy s výkonom, ktoré sú spôsobené použitím metanolu alebo paliva s obsahom metanolu.

Používanie bionafty a nízkokvalitného paliva

Palivový systém bežného motora s priamym vstrekaním je presne fungujúci komponent. Použitie paliva nižšej kvality a nadmerné použitie bionafty môže spôsobiť motoru vážnu škodu následkom vody, nečistoty alebo častíc plávajúcich v palive.

Používanie paliva s príliš veľkým množstvom bionafty môže spôsobiť zanesenie palivového filtra, stratu výkonu, problémy s voľnobehom motora, zastavenie motora, ťažkosť pri naštartovaní motora v studenom počasí, ako aj poškodenie motora a palivového systému v dôsledku prirodzene vyprodukovaných plávajúcich častíc.

V súčasnosti je vozidlo SsangYong navrhnuté tak, aby sa pre bezpečnosť mohlo používať palivo, ktoré je zmesou bionafty a nafty s pomerom zmiešania v rámci špecifického rozsahu. Ak sa používa produkt, v ktorom je bionafta, ktorá prevyšuje celkový objem paliva, alebo ak sa do bežného paliva pridá bionafta, môže to viesť k nesprávnym funkciám vozidla, čo nie je pokryté zárukou.

Čo je „bionafta“?

Bionaftové palivo sa vyrába reaktíváciou rastlinného oleja extrahovaného z fazule, repky olejnej, ryžových otrúb, atď. s alkoholom. Toto sa môže používať samostatne alebo v zmesi s naftou pre naftový motor, pretože jeho fyzikálne a chemické vlastnosti sú podobné naftě. Dnes sa považuje za alternatívnu energiu k naftě.

Indikátor kontroly motora

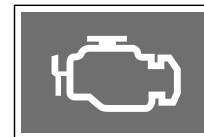

Indikátor kontroly motora na prístrojovom paneli sa rozsvieti vtedy, keď palivový systém motora alebo hlavný elektrický systém nepracuje riadne. Dôsledkom je to, že výstupný výkon motora môže klesnúť, alebo motor prestane pracovať.

V takomto prípade si vozidlo dajte skontrolovať u predajcu SsangYong alebo v autorizovanom servise SsangYong.

Iná údržba

Po jazde na ceste posypanej soľou (kalcium chlorid) umyte spodok vášho vozidla čo najskôr, aby ste zabránili zhrdzaveniu.

Keď parkujete na ceste pokrytej snehom, na brzdný systém sa môže nalepiť trocha ľadu. Ľad zníži brzdiacu schopnosť vášho vozidla. Ak sa to stane, jazdíte nízkou rýchlosťou a často používajte brzdú, čo odstráni ľad. Po znovunadobudnutí brzdiacej schopnosti jazdite normálnou rýchlosťou.



Varovanie

- Ak je na stieračoch ľad, spustenie stieračov môže spôsobiť nadmernú záťaž motora stieračov a môže ho poškodiť. Ak je na stieračoch ľad, stierače nepúšťajte.
- Pri jazde na ceste pokrytej snehom sa v každom priestore kolesa môže vytvoriť veľká snehová vrstva. To spôsobí, že volant sa nemôže voľne pohybovať. Preto vrstvu snehu často odstraňujte.

Nafta v zime

V mimoriadne chladný deň sa môže parafín, čo je jedna z chemikálií v naftovom palive, oddeliť od naftového paliva. Toto oddelenie spôsobí ťažkosti pri štartovaní vozidla. Počas sezóny sa na niektorých trhoch pridáva do paliva kerosén, aby sa zabránilo oddeleniu parafínu a aby sa zabezpečil stabilný prietok paliva cez palivový filter. Objem kerosénu pridaného do paliva sa môže líšiť podľa miesta a priemernej zimnej teploty. Preto, aby ste zabezpečili v chladný deň ľahké naštartovanie, zaparkujte vaše vozidlo v garáži. Ak je to možné, naplňte palivovú nádrž po každej jazde, aby ste zabránili tvorbe ľadu v palivovom systéme.



Upozornenie

- Vymieňajte motorový olej a palivový filter podľa harmonogramu. Kontaminovaný motorový olej stratí viskozitu, zanesie olejový filter a spôsobí problémy pri štartovaní vozidla.
- Pre lepšie štartovanie nepridávajte žiadne aditíva, iné než je originál palivo. Aditívum môže znížiť lubrikačnú schopnosť interného palivového systému; aditívum môže mať iný bod odparovania. Toto poškodí palivový systém alebo vyprodukuje nadmerný výfukový dym.

2. Bezpečnostné jednotky

Tu môžete nájsť informácie o jednotkách, ktoré vám umožňujú bezpečnú jazdu s vozidlom a ako tieto zariadenia používať.

Obsahuje informácie o bezpečnostných pásoch, detskom záchytnom systéme pre dočatá a malé deti, airbagoch, systéme ochrany proti krádeži a varovných systémoch.

Bezpečnostný pás

Bezpečnostný pás je základné bezpečnostné zariadenie, ktoré chráni cestujúceho a zabraňuje zraneniam, alebo znižuj riziko zranení v prípade nehody.

Ak si nepripevníte bezpečnostný pás, alebo ak si ho pripevníte nesprávne, nebude fungovať riadne a môže vás aj zraniť.

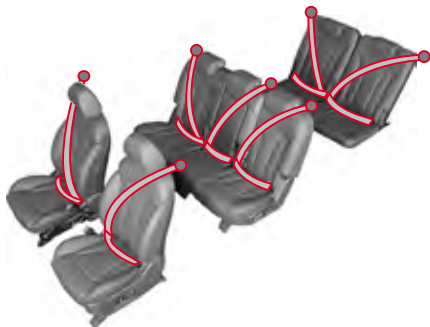

Varovanie

- **Všetci cestujúci si musia pred jazdou pripnúť bezpečnostné pásy. Ak tak neurobíte, môže zo viesť k smrteľnej nehode v prípade núdze alebo v prípade prudkého zabrzdzenia.**
- **Airbag môže zaručiť bezpečnosť len v prípade, keď je bezpečnostný pás zapnutý správne. Keď sa airbag nafúkne v prípade, keď nemáte zapnutý bezpečnostný pás, alebo ak ho máte zapnutý nesprávne, môže vás nafúknutý airbag zraniť.**

Upozornenie pre bezpečnostný pás

Ak si cestujúci na sedadle vodiča a na prednom sedadle nezapnúť bezpečnostný pás, kontrola na prístrojovom paneli bude blikať a ozve sa varovný zvukový signál.

Upozornenie na zadné sedadlo (vzadu 1. rad, vzadu 2. rad) rozsvieti kontrolku alebo zapne zvukový signál podľa stavu vo vozidle a podľa toho, či na sedadle niekto sedí alebo nie.

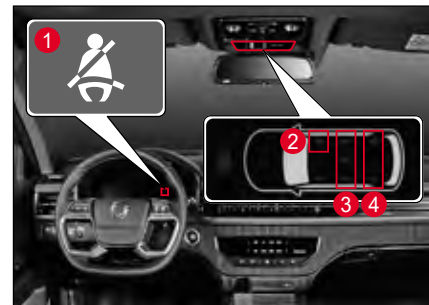

- 1 Kontrolka pre vodiča a cestujúceho na prednom sedadle.
- 2 Kontrolka cestujúceho na prednom sedadle (rozsvieti sa zároveň s kontrolkou prístrojového panela).
- 3 Kontrolka zadného sedadla v 1. rade (ľavého, stredného a pravého).
- 4 Kontrolka zadného sedadla v 2. rade (ľavého a pravého).

Upozornenie na bezpečnostný pás predného sedadla (vodič/cestujúci)

- Kontrolka a zvukový signál upozornenia na bezpečnostný pás sa zapnú len po zapnutí kľúča zapalovania alebo po naštartovaní motora.
- Keď zapnete kľúč zapalovania alebo naštartujete motor bez pripevneného bezpečnostného pásu, zaznie zvukový signál a kontrolka bude blikať asi 6 sekúnd. Keď si vtedy pripevníte bezpečnostný pás, zvukový signál sa vypne a po zvyšný čas bude svietiť kontrolka.
- Keď zapnete kľúč zapalovania alebo naštartujete motor s pripevneným bezpečnostným pásom, bude blikať len kontrolka asi 6 sekúnd.
- Keď si pripnete a potom odopnete bezpečnostný pás, zaznie zvukový signál a kontrolka bude blikať asi 6 sekúnd. V prípade sedadla cestujúceho však kontrolka a zvukový signál nebudú fungovať ani keď sa bezpečnostný pás zapne a odopne.
- Keď idete s vozidlom rýchlosťou asi 10 km/h alebo viac a nemáte zapnutý bezpečnostný pás, kontrolka sa rozsvieti asi na 100 sekúnd a zaznie zvukový signál. Po 100 sekundách sa varovný signál vypne a bude svietiť len kontrolka.

Upozornenie na bezpečnostný pás zadného sedadla (ľavé/stredné/pravé)*

- Kontrolka upozornenia na bezpečnostný pás zadného sedadla sa po zapnutí kľúča zapalovania rozsvieti na 70 sekúnd bez ohľadu na to, či na sedadlách niekto sedí alebo nie, ale zvukový signál nezaznie.
- Senzor cestujúceho sediaceho na zadnom sedadle rozoznáva, či na príslušnom sedadle (v 1. alebo 2. rade vzadu) niekto sedí, keď sa po zapnutí kľúča zapalovania zapne a potom odopne bezpečnostný pás.
- Keď sa bezpečnostný pás zapne po rozsvietení kontrolky na 70 sekúnd po zapnutí kľúča zapalovania, príslušná kontrolka zhasne.
- Keď sa bezpečnostný pás zapne a potom odopne, keď idete s vozidlom rýchlosťou asi 10 km/h alebo menej, príslušná kontrolka bude naďalej svietiť, až kým sa nebude bezpečnostný pás nezapne. Vtedy nezaznie zvukový signál.
- Keď sa bezpečnostný pás zapne a potom odopne pri rýchlosti vozidla 10 km/h alebo viac, príslušná kontrolka bude naďalej blikať až dovtedy, kým sa bezpečnostný pás nezapne a zvukový signál bude znieť 70 sekúnd.
- Obsadenie zadného sedadla sa resetuje, keď: sa zadné dvere otvoria a zatvoria, pričom vozidlo stojí (rýchlosť 0 km/h) a spínač zapalovania je zapnutý.



Upozornenie

- **Varovanie pre bezpečnostný pás cestujúceho funguje len vtedy, keď je detekovaný cestujúci na prednom sedadle. Keď cestujúci na prednom sedadle sedí neprimerane alebo je príliš malý, senzor ho nemusí detekovať.**
- **Ak na predné sedadlo cestujúceho položíte nejaký predmet, senzor detekcie sa môže spustiť a zapne sa varovanie pre predné sedadlo.**
- **Ak kontrolka svieti a zvukový signál znie aj po zapnutí bezpečnostného pásu, nechajte vozidlo skontrolovať v autorizovanom servise SsangYong.**

Poznámka

- **Varovanie pre bezpečnostný pás funguje až do zapnutia bezpečnostného pásu podľa podmienok vo vozidle.**
- **Keď je riadiaca páka v polohe spiatka (R) na 1,5 sekundy alebo dlhšie, varovanie (upozornenie) na bezpečnostný pás nefunguje.**

Zapnutie bezpečnostného pásu

- 1 Na sedadle sed'ite vo vzpriamenej polohe, aby ste mali bedrá opreté o operadlo.
- 2 Chyťte sponu bezpečnostného pásu a pomaly ju ťahajte smerom k zámke.

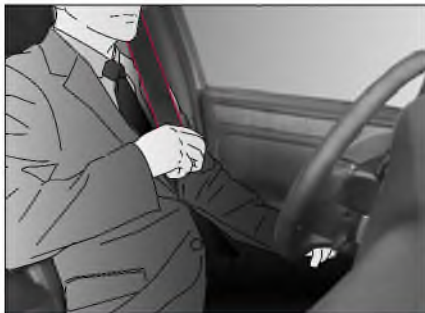

! Varovanie

- Bezpečnostný pás nesmie byť pokrútený. Ak je bezpečnostný pás pokrútený, nemôže v prípade nehody riadne distribuovať náraz.

Poznámka

- Keď je bezpečnostný pás zamknutý a nejde s ním pohnúť, trochu ho uvoľnite a potiahnite ho pomaly alebo silno. V niektorých prípadoch budete musieť potiahnuť bezpečnostný pás silno asi na 2-3 sekundy, aby sa pohol.

- 3 Keď je popruh bezpečnostného pásu natiahnutý cez hrudník a spodný popruh cez bedrá, vložte sponu do zámky, až kým necvakne.



! Varovanie

- Bezpečnostný pás si upevnite tak, aby ramenný popruh viedol okolo hrudníka. Keď budete mať ramennú časť bezpečnostného pásu okolo krku, v prípade nehody vám bezpečnostný pás môže spôsobiť vážne zranenie.
- Umiestnite popruh bezpečnostného pásu čo najnižšie pod brušnú oblasť. Keď bude bezpečnostný pás viesť cez brušnú oblasť, v prípade nehody vznikne náraz, čo bude mať za následok vážne zranenie.
- Potiahnite sponu bezpečnostného pásu, aby ste sa ubezpečili, že je pevne upevnená v zámke.

- 4 Ak je to potrebné, upravte výšku popruhu bezpečnostného pásu upravovacím zariadením.
- 5 Upravte si popruh bezpečnostného pásu na hrudníku a na bedrách, aby nebol príliš voľný.



! Varovanie

- Nedávajte si bezpečnostný pás vyššie, ako je telo, ani ho nemajte uvoľnený. V prípade zrážky alebo nehody môže telo vykĺznuť spod pásu, čo bude mať za následok zranenie.

Odopnutie bezpečnostného pásu

- 1 Keď chcete bezpečnostný pás odopnúť, stlačte červené tlačidlo na zámke a vytiahnite sponu zo zámky.



- 2 Podržte sponu pásu a nechajte popruh pomaly sa navinúť.

Práca s bezpečnostným pásom

Úprava výšky predného bezpečnostného pásu

Vy si môže nastaviť výšku ukotvenia ramenného pásu tak, aby vám pás nešiel cez krk.

Varovanie

- Výšku bezpečnostného pásu si nastavujete pred jazdou.

- 1 Stlačte vrchnú časť zariadenia nastavujúceho výšku bezpečnostného pásu a držiak bezpečnostného pásu posúvajte smerom hore alebo dole.



- 2 Uvoľnite ho v želanej polohe. Teraz je držiak bezpečnostného pásu upevnený.

Uloženie bezpečnostného pásu zadných sedadiel 1. radu

Ak zadné bezpečnostné pásy nepoužívate, alebo ak chcete sklopiť operadlo zadného sedadla, vložte bezpečnostný pás do úchytky na stene, ako to vidíte na obrázku.



Upozornenie

- Ak chcete bezpečnostný pás opäť použiť, najprv vytiahnite popruh z úchytky. Ak potiahnete bezpečnostný pás, keď je popruh stále v úchytke, môže to poškodiť popruh alebo bezpečnostný pás.

Uloženie spony bezpečnostného pásu zadných sedadiel 1. radu

Ak zadné bezpečnostné pásy nepoužívate, vložte sponu do otvoru pre sponu, ako to vidíte na obrázku.



Uloženie bezpečnostného pásu stredného zadného sedadla 1. radu

Ak zadný stredný bezpečnostný pás nepoužívate, vždy uložte pomocnú sponu do pomocnej zámky.



Uvoľnenie bezpečnostného pásu stredného zadného sedadla 1. radu

1 Stlačte drážku (1) na pomocnej zámke strednou sponou na zadnom sedadle.



2 Podržte pomocnú sponu (2) a nechajte pás pomaly zvinúť.

Varovanie

- Keď sa pomocná spona navíja príliš rýchlo, môže zraniť vedľa sediaceho spolucestujúceho.
- Nedovoľte, aby dieťa opakovane vytáhovalo a uvoľňovalo pomocnú sponu.

Ako zapnúť (2-bodový) bezpečnostný pás na zadných sedadlách 1. radu

- 1 Vytiahnite pás so sponou na bočnej strane sedadla.

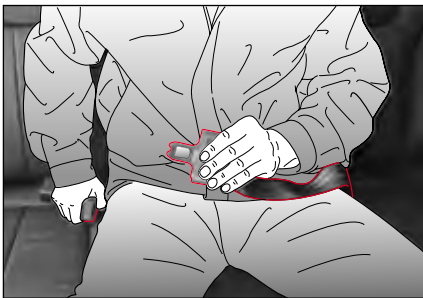

⚠ Varovanie

- Pretiahnite si bedrovú časť pásu čo najnižšie cez bedrá. Nedávajte si ho cez pás. V prípade nehody môže bezpečnostný pás vyvinúť tlak na vaše brucho. Toto môže spôsobiť vážne vnútorné zranenia.

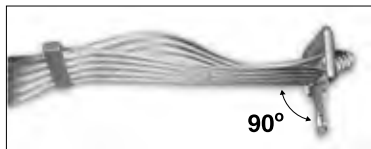

Ak chcete bezpečnostný pás predĺžiť, podržte kovovú sponu v pravom uhle k pásu a pás potiahnite. Ak chcete bezpečnostný pás skrátiť, potiahnite voľný koniec pásu smerom od spony, potom potiahnite svorku pásu a vyrovnajte prevísajúcu časť.

- 2 Zasuňte kovovú sponu do zámky, až kým necvakne. Pretiahnite si pás čo najnižšie cez bedrá, nikdy nie okolo vášho brucha.

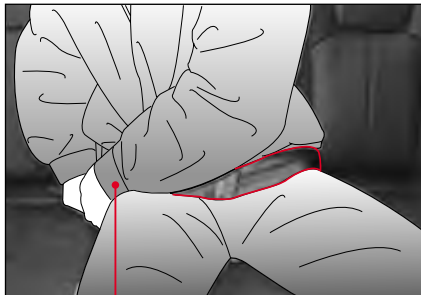

- 3 Ak je pás príliš pevný, alebo ak je na vašich bedrách uvoľnený, upravte si ho.
- 4 Keď chcete bezpečnostný pás odopnúť, stlačte červené tlačidlo na zámke.

Ako zapnúť (3-bodový) bezpečnostný pás na zadných sedadlách 1. radu

- 1 Vytiahnite sponu z navijáča. Keď sa bezpečnostný pás pri vytiahnutí zablokuje, úplne ho vytiahnite z navijáča a potom ho potiahnite do želanej dĺžky.



- 2 Zasuňte kovovú sponu do favej mini zámky, až kým necvakne.

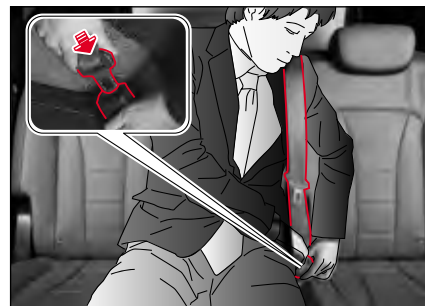

- 3 Pretiahnite si ramennú časť pásu cez telo a bedrovú časť pásu čo najnižšie cez bedrá. Zasuňte kovovú sponu do zámky, až kým necvakne.
- 4 Potiahnite sponu, aby ste sa ubezpečili, že je riadne zamknutá. Uvoľnený pás dramaticky znižuje ochranu cestujúceho.
- 5 Keď chcete bezpečnostný pás odpnúť, stlačte červené tlačidlo na zámke.

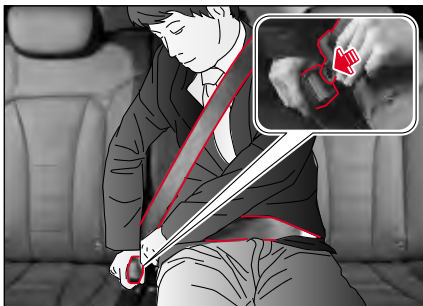

Varovanie

- Aby bezpečnostný pás fungoval riadne, upevnite si ho v určenom poradí.
- Aby bezpečnostný pás nebuchol do zadného okna, pri odpínaní bezpečnostný pás držte v ruke.
- Tento bezpečnostný pás je určený len pre cestujúceho, ktorý sedí na strednom zadnom sedadle.
- Bezpečnostný pás potiahnite, aby ste sa ubezpečili, že je bezpečne uzamknutý v zámke.
- Presvedčte sa, či bezpečnostný pás nie je pokrútený.
- Nesprávne zapnutý bezpečnostný pás zvyšuje riziko zranenia alebo úmrtia v prípade nehody.
- Dávajte pozor, aby váš bezpečnostný pás nevedol cez krk a brucho.

Upozornenie

- Keď bezpečnostný pás nepoužívate, zastrčte ho do konzoly.

Predpínač bezpečnostného pásu a obmedzovač zátáže

Predpínač bezpečnostného pásu a obmedzovač zátáže sú zariadenia, ktoré sa aktivujú zároveň pri nafúknutí airbagov pred sedadlom vodiča a cestujúceho na prednom sedadle, čo zvyšuje bezpečnostný účinok bezpečnostného pásu a airbagu.

Predpínač

Predpínač bezpečnostného pásu je ochranné zariadenie, ktoré okamžite potiahne späť bezpečnostný pás na hrudníku a bedrách cestujúceho a pritiahne cestujúceho k sedadlu, takže zabráni tomu, aby cestujúci prepadol smerom dopredu v prípade silnej čelnej zrážky.

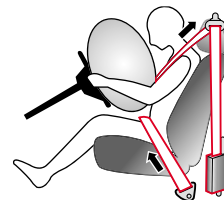

Nebezpečenstvo

- Predpínač bezpečnostného pásu je navrhnutý tak, že sa aktivuje len raz. Po jeho aktivácii vymeňte bezpečnostný pás.

Obmedzovač záťaže

Obmedzovač záťaže bezpečnostného pásu je ochranné zariadenie, ktoré uvoľňuje bezpečnostný pás okamžite po zrážke vozidla, čím zabráni druhotnému zraneniu v dôsledku úderu pásu.

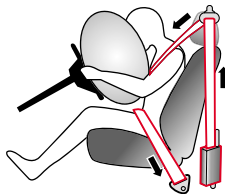

Zapnutie bezpečnostného pásu v tehotenstve

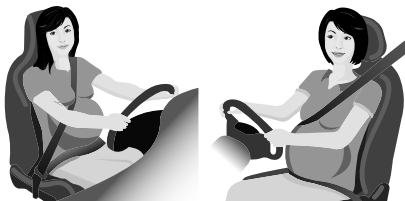

! Varovanie

- Pre tehotnú ženu je šoférovanie nebezpečné, takže ak môžete, v tomto stave nešoférujte. Ak sa tomu nemožno vyhnúť, poraďte sa s vaším lekárom o opatreniach a upevnení bezpečnostného pásu počas tehotenstva.
- Bezpečnostný pás si zapnite pred jazdou. Nehoda bez zapnutého bezpečnostného pásu môže byť nebezpečná pre ženu aj pre plod.
- Keď si tehotná žena zapína bezpečnostný pás, pás nesmie prechádzať cez brucho. Ak pás stlačí brucho tehotnej ženy, zrážka vozidla alebo náhle zabrzdzenie môže byť nebezpečné pre tehotnú ženu aj pre plod.

Varovania pre bezpečnostný pás

! Varovanie

Dojčatá, malé deti, tehotné ženy alebo pacienti

- Pre dojča alebo malé dieťa by sa mal používať detský záchytný systém. Trojbodový bezpečnostný pás je navrhnutý pre osobu, ktorá je vyššia ako 140 cm.
- V prípade náhleho zastavenia alebo nehody, ak je tehotná žena alebo pacient pripútaný bezpečnostným pásom, na brucho alebo iné časti tela môže pôsobiť veľká sila. Pred použitím bezpečnostného pásu sa treba poradiť s lekárom.

Poloha a spôsob zapnutia bezpečnostného pásu

- Bezpečnostný pás je navrhnutý len pre jednu osobu. Dve alebo viaceré osoby by nemali používať jeden bezpečnostný pás.
- Ak je poloha bezpečnostného pásu nesprávna, nemožno ho zapnúť správne. Pred jazdou vždy upravte sedadlá do normálnej polohy.
- Bezpečnostný pás si zapnite vo vzpriamenej polohe na sedadle a opierajte sa bedrami o podušku operadla. Ak je bezpečnostný pás príliš vysoko, alebo je voľný, telo môže vyklízuť z popruhu na ramene alebo na brucho, čo môže mať za následok vážne zranenie alebo úmrtie.

- V prípade silného nárazu, keď je bezpečnostný pás zapnutý a operadlo sedadla je sklopené príliš nízko, telo môže vypadnúť spod pásu, čím sa pás dostane okolo krku, čo môže spôsobiť vážne zranenie.
- Ak bezpečnostný pás prechádza okolo krku, v prípade nehody môže spôsobiť vážne zranenie. Ubezpečte sa, že trojbodový bezpečnostný pás je zapnutý tak, aby popruh viedol cez hrudník k bedrám.
- Nedávajte si ruku ponad bezpečnostný pás. V takomto prípade nebude môcť pri nehode bezpečnostný pás účinne zablokovat' telo pred prepadnutím dopredu. Môže prísť k zraneniu hlavy alebo krku a náraz na rebrá, ktoré sú slabšie kľúčna kosť, sa môžu zranit'.
- Keď ramenný popruh pásu vedie cez brucho, telo môže vypadnúť spod pásu, alebo na brucho bude pôsobiť silný náraz, čo môže spôsobiť vážne zranenie, napr. pretrhnutie čriev.
- Keď vložíte sponu do inej zámky, než je príslušná zámka, bezpečnostný pás nebude upevnený správne a nemôže účinne ochrániť telo.
- Okrem toho, ak je bedrový popruh dvojbodového bezpečnostného pásu príliš voľný, alebo ak je bezpečnostný pás upevnený nesprávne, napr. ak je pokrútený, v prípade nehody môže spôsobiť smrteľné zranenie.

Zákaz modifikácie bezpečnostného pásu a zákaz pripojenia nelegálnych predmetov

- Modifikovaný bezpečnostný pás nemôže zaručiť bezpečnosť. Bezpečnostný pás nikdy nemodifikujte.
- Manipulácia s bezpečnostnými zariadeniami môže negatívne ovplyvniť alebo narušiť ich fungovanie. Servis bezpečnostných zariadení zverte autorizovanému servisu SsangYong, ktorý má potrebné odborné znalosti, vedomosti a špeciálne nástroje.
- Ak pripojíte na bezpečnostný pás pomocné zariadenie alebo iné príslušenstvo, bezpečnostný pás nebude fungovať riadne. Nikdy nepripájajte na bezpečnostný pás pomocné zariadenie alebo iné príslušenstvo.
- Neuvolňujte bezpečnostný pás tak, že ho pripevníte svorkou alebo sponou. V prípade nehody to môže spôsobiť smrteľné zranenie v dôsledku druhotného nárazu.

Kontrola a fungovanie bezpečnostného pásu a význam bezpečnej jazdy

- Dávajte pozor, aby sa do zámky bezpečnostného pásu nedostali cudzie látky.
- V prípade, že dôjde k poškodeniu bezpečnostného pásu a príslušných komponentov, bezpečnostný pás nemusí fungovať správne. Bezpečnostný pás pravidelne kontrolujte, aby ste včas zistili prípadné poškodenie a bolo zabezpečené jeho správne fungovanie. Ak zistíte akúkoľvek abnormalitu, nechajte bezpečnostný pás ihneď skontrolovať v autorizovanom servise SsangYong.

- Ak bol v prípade nehody vyvinutý silný náraz na bezpečnostný pás, atď., dajte si bezpečnostný pás skontrolovať a v prípade potreby ho vymeňte za nový, a to aj vtedy, keď nevidíte žiadnu abnormalitu. Ak vidíte abnormalitu, skontrolujte a vymeňte aj predpínač a ukotvenie bezpečnostného pásu.
- Dávajte pozor, aby bezpečnostný pás nebol znečistený lakom, olejom, chemikáliami a najmä kyselinou z batérie. Bezpečnostný pás čistite pozorne s použitím neutrálneho detergentu a vody. Ak je popruh rozstrapkaný, kontaminovaný alebo poškodený, vymeňte ho.
- Do šiat alebo do vrečka si nedávajte žiaden tvrdý ani ostrý predmet, ktorý by sa mohol dostať do kontaktu s bezpečnostným pásom.
- Bezpečnostný pás môže znížiť riziko vážneho zranenia. Nemôže však celkom odblokovat' smrteľné a iné zranenia. Toto si dobre uvedomte a jazdite opatrne.

Detský záchytný systém pre dojča alebo malé dieťa

Dojča alebo malé dieťa, ktoré nemôže používať trojbodový bezpečnostný pás, musí sedieť na zadnom sedadle v detskom záchytnom systéme pre dojča alebo malé dieťa, kvalita ktorého je certifikovaná vládou.

Ak dojča alebo malé dieťa sedí na prednom sedadle, nemôže byť ochránené pred nafúknutým airbagom alebo iným nárazom v prípade zrážky vozidla.

Varovanie

Sedenie dojčaťa alebo malého dieťaťa

- Nenechávajte dojča alebo malé dieťa sedieť na prednom sedadle. Môže to v prípade zrážky spôsobiť vážne zranenie alebo úmrtie pri náraze nafúknutého airbagu pri prednom sedadle.
- Nešoférujte s dojčaťom alebo malým dieťaťom v náručí alebo na vašom lone. Môže to spôsobiť v prípade zrážky smrteľné zranenie dojčaťa alebo malého dieťaťa.
- Ak je cestujúci, ktorý je menší ako 140 cm, pripútaný trojbodovým bezpečnostným pásom, bezpečnostný pás nemôže plne fungovať. V takomto prípade použite a inštalujte detský záchytný systém, ktorý je vhodný pre fyziognómiu cestujúceho.

Inštalácia detského záchytného systému

- Nikdy nepoužívajte vpredu na sedadle detský záchytný systém otočným dozadu, keď je aktívny AIRBAG, môže to spôsobiť SMŔŤ alebo VÁŽNE ZRANENIE DIEŤAŤA.
- Použite detský záchytný systém pre dojča alebo malé dieťa, ktorý prešiel certifikáciou a bezpečnosťou kontrolou vykonanou štátnou certifikačnou agentúrou. Pri inštalácii a opatreniach pre detský záchytný systém sledujte manuál výrobcu.
- Ak je detský záchytný systém pre dojča alebo malé dieťa inštalovaný nesprávne, nemôže poskytovať príslušnú ochrannú funkciu. V takomto prípade to môže mať v prípade nehody za následok vážne riziko.
- Ak nie je detský záchytný systém pre dojča alebo malé dieťa kompletne upevnený, v prípade zrážky môže dojča alebo malé dieťa utrpieť vážne alebo smrteľné zranenie.
- Nikdy nedávajte detský záchytný systém otočený dozadu na predné sedadlo s airbagom.
- Položte detský záchytný systém pre dojča alebo malé dieťa na ľavú alebo pravú stranu zadného sedadla, kde je trojbodový bezpečnostný pás. Ak ho položíte na predné sedadlo, nafúknutý airbag môže spôsobiť smrteľné zranenie.
- Keď je detský záchytný systém pre dojča alebo malé dieťa inštalovaný na zadnom sedadle vozidla s bočným airbagom, položte systém čo najďalej od dverí. V opačnom prípade môže nafúknutý airbag spôsobiť dojčaťu alebo malému dieťaťu vážne alebo smrteľné zranenie.
- Keď je detský záchytný systém pre dojča alebo malé dieťa inštalovaný na zadnom sedadle vozidla s trojbodovým bezpečnostným pásom, dávajte pozor, aby bezpečnostný pás nevedol cez krk alebo tvár dojčaťa alebo malého dieťaťa.

Použitie detského záchytného systému

- Keď sa používa detský záchytný systém pre dojča alebo malé dieťa, dodržiavajte inštrukcie výrobcu. Ak tak neurobíte, môže to mať v prípade nehody za následok smrteľné zranenie.
- Po inštalovaní detského záchytného systému pre dojča alebo malé dieťa sa zabezpečte, že je správne upevnené.
- Ubezpečte sa, že detský záchytný systém je správne upevnený tak, že ním budete hýbať rôznym smerom ešte predtým, než do neho posadíte dojča alebo malé dieťa.

Práca s detským záchytným systémom

- Nevozte detský záchytný systém pre dojča alebo malé dieťa vo vozidle bez inštalácie alebo upevnenia. Ak tak neurobíte, náraz voľného detského záchytného systému môže v prípade prudkého zabrzdzenia alebo nehody spôsobiť zranenie cestujúcim.

Upozornenie

- Tieto informácie vám majú pomôcť pochopiť potrebu používania detského záchytného systému pre dojča alebo malé dieťa. Využívajte tieto informácie pre referenčné účely.
- Keď sa používa detský záchytný systém pre dojča alebo malé dieťa, inštalujte a používajte ho podľa manuálu výrobcu, ktorý poskytnete výrobcu.

Bezpečnosť dojčťa a dieťaťa

Detské sedadlo

Deti, ktoré sú príliš malé na to, aby mohli použiť bezpečnostný pás, musia byť riadne pripútané v detskom záchytnom systéme.

Varovanie

- Nikdy nedávajte detský záchytný systém otočený dozadu na predné sedadlo s predným airbagom.
- Nafúknutý airbag pred sedadlom cestujúceho môže spôsobiť náraz do detského záchytného systému otočeného dozadu a usmrtiť dieťa.
- Používajte len kvalifikované detské záchytné systémy. Dodržiavajte inštrukcie výrobcu pre inštaláciu a používanie detského záchytného systému.
- Pri jazde si nedávajte dieťa na kolená. Nebudete môcť odolať tlaku v prípade nehody. V takomto prípade môže byť dieťa stlačené medzi vami a časťami vozidla.
- Pamätajte si, že detský záchytný systém v uzavretom vozidle sa môže veľmi rozhorúčiť. Pred posadením dieťaťa do detského záchytného systému skontrolujte povrch sedadla.
- Keď detský záchytný systém nepoužívate, odneste ho z vozidla, alebo ho pripútajte bezpečnostným pásom, aby sa neprevrátil v prípade náhleho zastavenia alebo nehody.
- Keď inštalujete detský záchytný systém, dbajte na to, aby bezpečnostný pás nešiel cez krk dieťaťa.

Tabuľka informácií v manuáli vozidla pre inštaláciu vhodných detských záchytných systémov pre rôzne polohy sedenia



Detské sedadlo otočené dozadu



Detské sedadlo otočené dopredu



TYP A



TYP B

Podsedák

Hmotnostná skupina	Obrázok záchytného zariadenia	Predné sedadlo	Stredné zadné sedadlo 1. radu	Krajné zadné sedadlo 1. radu	Spôsob montáže do vozidla
0 ~ do 10 kg (0 až 9 mesiacov)	Detské sedadlo otočené dozadu	X	U	U	3-bodový pás s otočením dozadu
0+ ~ do 13 kg (0 až 2 roky)	Detské sedadlo otočené dozadu	X	U	U	3-bodový pás s otočením dozadu
I ~ 9 až 18 kg (9 mesiacov ~ 4 roky)	Detská sedačka otočená dopredu	X	U	U	3-bodový pás
II ~ 15 až 25 kg (4 až 12 rokov)	Podsedák	X	U	U	3-bodový pás
III ~ 22 až 36 kg (4 až 12 rokov)	Podsedák	X	U	U	3-bodový pás

U: Vhodný pre „univerzálnu“ kategóriu záchytných systémov, schválený pre použitie v danej hmotnostnej skupine.

UF: Vhodný pre „univerzálnu“ kategóriu záchytných systémov otočených dopredu, schválený pre použitie v danej hmotnostnej skupine.

L: Vhodný pre konkrétne detské záchytné systémy uvedené v pripojenom zozname. Tieto záchytné systémy môžu predstavovať „polouniverzálne“ kategórie.

X: Poloha sedadla nie je vhodná pre deti v danej hmotnostnej skupine.

Inštalácia CRS upevnených bezpečnostným pásmom

Detské sedadlo otočené dopredu



Pripútajte detský záchytný systém bezpečnostným pásmom, ako to vidíte na obrázku.

! Upozornenie

- Pri inštalácii detského záchytného systému dodržiavajte inštrukcie výrobcu.

! Varovanie

Sedadlo v aute použite len v prípade, ak sú splnené nasledovné podmienky. Detské sedadlo sa nemusí správať tak, ako je to uvedené, čo môže viesť k vážnemu zraneniu.

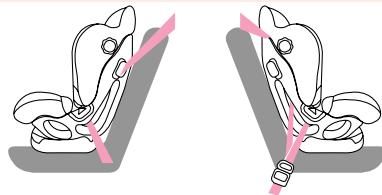

- Presvedčte sa, že zámok bezpečnostného pásu je riadne vysunutý.
- Presvedčte sa, či nie je bezpečnostný pás príliš voľný alebo pokrútený.
- Presvedčte sa, či sa sedadlo pri hre dieťaťa nehýbe všetkými smermi.
- Uhol operadla nemôžete nastaviť v prípade, ak je na sedadle detská sedačka. Ak sa tak pokúsíte urobiť, bezpečnostný pás bude uvoľnený, čo môže spôsobiť zranenie. Uhol operadla nastavujte vždy pred inštalovaním detskej sedačky.

Detské sedadlo otočené dozadu

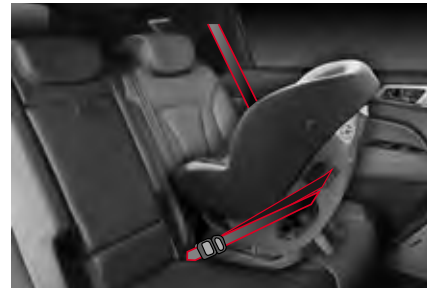

Pripútajte detský záchytný systém bezpečnostným pásmom, ako to vidíte na obrázku.

! Upozornenie

- Nikdy neinštalujte detský záchytný systém smerujúci dozadu na predné sedadlo bez toho, aby ste sa ubezpečili, že predný airbag je deaktivovaný. Spoločnosť KG Mobility Corporation odporúča umiestniť detský záchytný systém na zadné sedadlo.

Pri inštalácii detského záchytného systému upravte uhol operadla podľa potreby.

Varovanie

Detský záchytný systém používajte len v prípade, keď sú splnené nasledovné podmienky.

Detský záchytný systém nemusí fungovať tak, ako je to stanovené, takže môže spôsobiť vážne zranenie.

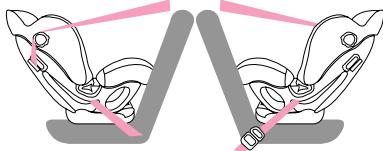

- Presvedčte sa, že zámok bezpečnostného pásu je riadne vysunutý.
- Presvedčte sa, že bezpečnostný pás nie je uvoľnený ani prekrútený.
- Skontrolujte, či je uhol operadla nastavený na polohu 4.
- Presvedčte sa, či sa sedadlo pri hre dieťaťa nehýbe všetkými smermi.
- Presvedčte sa, že bezpečnostný pás vedie oproti operadlu a že je upevnený v zámke.

Zabezpečenie detského záchytného systému systémom „ISOFIX“

Systém ISOFIX je štandardný spôsob upevnenia detského sedadla, ktorý eliminuje potrebu používať štandardný bezpečnostný pás pre dospelých na zabezpečenie sedadla vo vozidle. Toto umožňuje oveľa bezpečnejšie a pozitívne umiestnenie s ďalšou výhodou, ktorou je ľahšia a rýchlejšia inštalácia.

Ako používať spodné ukotvenie ISOFIX

- Spodné ukotvenia ISOFIX sú umiestnené pri ľavom a pravom zadnom bočnom sedadle. Ich umiestnenia (1) sú uvedené na ilustrácii.
- Zasuňte sponu detského bezpečnostného systému do spodného ukotvenia ISOFIX, až kým neklikne.
- Na inštaláciu detského bezpečnostného systému ISOFIX nepoužívajte bezpečnostný pás.
- Na zadnom strednom sedadle nie je spodné ukotvenie ISOFIX.

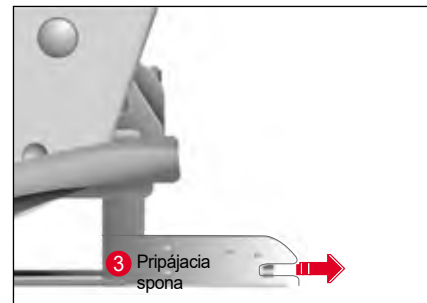

Varovanie

- Keď používame systém spodného ukotvenia „ISOFIX“, všetky nepoužívané kovové platničky spony bezpečnostného pásu pri zadnom sedadle alebo pútka musia byť bezpečne upevnené v zámkoch bezpečnostných pásov a popruh bezpečnostného pásu musí viesť za detským záchytným systémom, aby dieťa nemohlo dosiahnuť a chytiť neupevnené bezpečnostné pásy. Nezachytené kovové platničky spony bezpečnostného pásu alebo pútka môžu umožniť dieťaťu, aby dosiahlo na neupevnené bezpečnostné pásy, čo môže mať za následok uškrtenie a vážne zranenie alebo úmrtie dieťaťa v detskom záchytnom systéme.
- Ukotvenia detského záchytného systému sú navrhnuté tak, aby vydržali len také zaťaženie, ktoré vyvinú správne upevnené detské záchytné systémy. V žiadnom prípade sa nesmú používať pre bezpečnostné pásy dospelých alebo pre postroje alebo na upevnenie iných položiek alebo zariadení vo vozidle.

Ako používať zadné ukotvenie

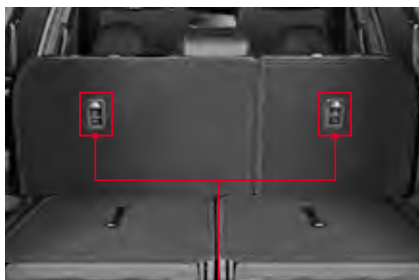

Konektor systému Top Tether

- 1 Zo sedadla v druhom rade odstráňte opierku hlavy.
- 2 Umiestnite detský záchytný systém na sedadlo v druhom rade.
- 3 Pripojte konektor Tethera v detskom záchytnom systéme do zadného ukotvenia. Bezpečne upevnite detský záchytný systém úpravou popruhu konektora Tethera.

2

Upozornenia pre sedačku ISOFIX



Upozornenie

- Zadné ukotvenie je prídavné zariadenie, ktoré zabezpečuje detský záchytný systém po jeho upevnení spodnými sponami. Preto neupevňujte detský záchytný systém len kotvami na operadle zadného sedadla. Zvýšená záťaž môže spôsobiť, že háky alebo ukotvenia prasknú a môžu spôsobiť vážne zranenie alebo úmrtie.
- Ak detský záchytný systém nie je riadne pripevnený vo vozidle a dieťa nie je riadne zapásané v detskom záchytnom systéme, dieťa môže utrpieť vážne alebo smrteľné zranenie. Vždy dodržiavajte inštrukcie pre inštaláciu od výrobcu.
- Ubezpečte sa, že spony detského záchytného systému sú upevnené v spodnom ukotvení. V takomto prípade budete počuť „kliknutie“.
- Nesprávne nainštalovaný detský záchytný systém môže spôsobiť nečakané zranenie osoby.

- Ukotvenia detského záchytného systému sú navrhnuté tak, aby vydržali len také zaťaženie, ktoré vyvinú správne upevnené detské záchytné systémy.
- Popruh Tethera nemusí fungovať správne, ak je pripojený na inom mieste, než je správne zadné ukotvenie.
- Detský záchytný systém pokývajte, aby ste skontrolovali, či je bezpečne nainštalovaný. Prečítajte si inštrukcie od výrobcu detského záchytného systému.
- Neinštalujte detský záchytný systém tak, aby bránil manipulácii s predným sedadlom.
- Všetky tu opísané postupy vám majú pomôcť, aby ste správne pochopili detský záchytný systém. Používajte ich len ako referenciu. Pri inštalácii detského záchytného systému vo vašom vozidle dodržiavajte návod na inštaláciu uvedený v manuáli výrobcu.

Tabuľka informácií v manuáli vozidla pre inštaláciu vhodných detských záchytných systémov ISOFIX pre rôzne polohy ISOFIX

Hmotnostná skupina	Veľkostná trieda	Upevnenie	Polohy ISOFIX vo vozidle		
			Cestujúci na prednom sedadle	Stredné zadné sedadlo 2. radu	Krajné zadné sedadlo 2. radu
DETSKÉ VAJÍČKO	F	ISO/L1	X	X	X
	G	ISO/L2	X	X	X
SKUPINA 0 DO 10 KG	E	ISO/R1	X	X	IL
SKUPINA 0+ DO 13 KG	E	ISO/R1	X	X	IL
	D	ISO/R2	X	X	IL
	C	ISO/R3	X	X	IL
SKUPINA I 9 AŽ 18 KG	D	ISO/R2	X	X	IL
	C	ISO/R3	X	X	IL
	B	ISO/F2	X	X	IUF
	B1	ISO/F2X	X	X	IUF
	A	ISO/F3	X	X	IUF

POZNÁMKA: Vysvetlivky písmen v hore uvedenej tabuľke.

IUF: Vhodné pre detské záchytné systémy ISOFIX otočené dopredu univerzálnej kategórie, schválený pre použitie v danej hmotnostnej skupine.

IL: Vhodné pre konkrétne detské záchytné systémy ISOFIX (CRS), ktoré sú uvedené v pripojenom zozname.

Tieto ISOFIX CRS sú pre kategórie „špecifické vozidlo“, „obmedzené“ alebo pre „polouniverzálne“ kategórie.

X: Poloha ISOFIX, ktorá nie je vhodná pre detské záchytné systémy ISOFIX v tejto hmotnostnej skupine a/alebo v tejto veľkostnej triede.

Zoznam vhodných univerzálnych detských záchytných systémov (CRS)

Prečítajte si prosím pozorne inšalačný manuál vášho detského záchytného systému.

Hmotnostná skupina	Detský záchytný systém	Vlastnosti	
0	<10 kg	-	
0+	< 13 kg	Maxi Cosi CabrioFix	S pásom, v smere jazdy
I	9 až 18 kg	Römer King II LS	S pásom, v smere jazdy
II	15 až 25 kg	Römer KidFix XP	S pásom, v smere jazdy
III	22 až 36 kg	Römer KidFix XP	S pásom, v smere jazdy

Zoznam vhodných detských záchytných systémov ISOFIX (CRS)

Prečítajte si prosím pozorne inšalačný manuál vášho detského záchytného systému.

Hmotnostná skupina	Detský záchytný systém	Vlastnosti	
0	<10 kg	-	
0+	< 13 kg	Maxi Cosi CabrioFix & FamilyFix	ISOFIX s podporným stojanom, proti smeru jazdy
I	9 až 18 kg	Römer Duo+	ISOFIX a Top Tether, v smere jazdy
II	15 až 25 kg	Römer KidFix XP	ISOFIX a pás, v smere jazdy
III	22 až 36 kg	Römer KidFix XP	ISOFIX a pás, v smere jazdy

Varovanie pre detský záchytný systém

- **Používajte len oficiálne schválený detský záchytný systém.**
Spoločnosť KG Mobility Corporation nezodpovedá za zranenie osôb ani za škody na majetku spôsobené chybou detského záchytného systému.
- **Používajte detský záchytný systém len takého typu a veľkosti, ktoré sú vhodné pre vaše dieťa.**
- **Používajte detský záchytný systém len v príslušnom mieste.**
- **Detský záchytný systém má 5 kategórií podľa hmotnosti, ako je to uvedené ďalej:**
SKUPINA 0: 0 ~ 10 kg
SKUPINA 0+: 0 ~ 13 kg
SKUPINA I: 9 ~ 18 kg
SKUPINA II: 15 ~ 25 kg
SKUPINA III: 22 ~ 36 kg
- **Skupina 0 a 0+**
Detský záchytný systém otočený dozadu na zadnom sedadle
- **Skupina I**
Detský záchytný systém otočený dopredu na zadnom sedadle
- **Skupina II a III**
Podsedať na zadnom sedadle so zapnutým bezpečnostným pásom. Vždy dodržiavajte inštrukcie výrobcu podsedača.



Varovanie

- **Potraste pásom, aby ste sa ubezpečili, že hák pásu detského bezpečnostného systému je pevne upevnený v kotve na zadnej opierke.**
- **Nepoužívajte detský bezpečnostný systém ISOFIX upevnený len do kotvy na zadnej opierke bez upevnenia do spodnej spony. Keď bude kotva poškodená v dôsledku zvýšenej záťaže na kotvu, existuje riziko ohrozenia života a zranenia.**

Airbag*

Airbag je doplnkové bezpečnostné zariadenie, ktoré sa okamžite nafúkne v prípade zrážky vozidla a chráni cestujúceho pred nárazom.

Systém airbagu pozostáva zo senzoru nárazu, kontrolného modulu a airbagu.

Airbag sa aktivuje podľa niekoľkých faktorov, vrátane sily a smeru zrážky vozidla, sily zrážky s objektom, rýchlosti vozidla a stavu cestujúceho.

! Varovanie

- Airbag je pomocná jednotka, ktorá dopĺňa ochrannú funkciu bezpečnostného pásu, ale nenahrádza bezpečnostný pás. Počas jazdy musia byť zapnuté bezpečnostné pásy.
- Airbag obsahuje elektrické senzory a kontrolné moduly a aktivuje sa len po otočení kľúča zapalovania do polohy ON, alebo keď motor naštartovaný.
- Airbag je inštalovaný v časti, ktorá je označená slovom „AIRBAG“. Na miesto, kde je inštalovaný airbag, nevyvíjate žiaden tlak, nedávajte tam žiaden predmet ani prislúšenstvo. Ak tak urobíte nafúknutý airbag môže spôsobiť vážne zranenie.
- Ak po nainštalovaní airbagu uplynulo 10 rokov, nechajte airbag skontrolovať v autorizovanom servise SsangYong, a to aj v prípade, že vizuálne nevidíte žiadnu abnormalitu.

Varovný štítok airbagu

Varovný štítok airbagu, ktorý zobrazuje riziko druhej škody v prípade nafúknutia airbagu a bezpečnostné informácie, je umiestnený na slnečnej clone na strane spolucestujúceho. Tieto bezpečnostné informácie si prečítajte pred jazdou.



! Varovanie

- Airbag je zariadenie, ktoré exploduje určitý druh strelného prachu a okamžite nafúkne airbag, aby ochránilo cestujúceho. Preto v dôsledku explózie pri nafúknutí airbagu vznikne hluk, žiara a dym.
- Cestujúci môže pri nafúknutí airbagu utrpieť popáleniny. V niektorých prípadoch môže cestujúci z nafúknutého airbagu utrpieť zranenia ako je napr. pomliaždenina, zlomenina kostí, odreninu alebo úder do tváre a môžu vzniknúť druhotné škody ako napr. rozbité sklo.

Výstražná kontrolka airbagu

Kontrolka airbagu sa rozsvieti po otočení kľúča zapalovania do polohy ON a zhasne v prípade, ak v systéme airbagu nie je žiadna abnormalita.



! Varovanie

- Ak kontrolka airbagu stále svieti, znamená to, že v airbagu alebo v systéme predpínača bezpečnostného pásu je abnormalita. Vozidlo nechajte ihneď skontrolovať a vykonať servis v autorizovanom servise SsangYong.

Senzor nafúknutia airbagu a kontrolný modul airbagu

Vozidlo je vybavené senzormi, ktoré vedia detekovať zrážku a modulom, ktorý kontroluje fungovanie airbagu.



- 1 Kontrolný modul airbagu
- 2 Senzor predného nárazu (typ G-senzora)
- 3 Senzor bočného nárazu (typ tlakového senzora)
- 4 Senzor bočného nárazu (typ G-senzora)

Konfigurácia airbagu



- 1 Airbag vodiča
- 2 Airbag spolucestujúceho na prednom sedadle
- 3 Bočný hlavový airbag
- 4 Bočný airbag pri prednom sedadle
- 5 Bočný airbag pri zadnom sedadle
- 6 Kolenný airbag vodiča

Prepínač ON/OFF airbagu spolujazdca



Airbag spolucestujúceho na prednom sedadle bude vypnutý (nenafúkne sa), keď otočíte spínač ON/OFF airbagu spolucestujúceho do polohy OFF. Tento spínač sa nachádza na pravej strane prístrojového panela a uvidíte ho vtedy, keď otvoríte predné dvere spolucestujúceho. Keď chcete tento spínač použiť, stlačte ho a otočte. Poloha OFF: funkcia je vypnutá (nenafúkne sa) Poloha ON: funkcia je zapnutá (nafúkne sa)

Airbag vodiča

Airbag vodiča chráni jeho hlavu v prípade zrážky vpredu.

Airbag vodiča je umiestnený v strede volantu.



Varovanie

- Vodič by mal sedieť čo najďalej od volantu tak, aby bol schopný kontrolovať vozidlo. Ak vodič sedí príliš blízko volantu, môže utrpieť smrteľné zranenie pri nafúknutí airbagu.
- Na kryt airbagu (kryt volantu) nedávajte žiaden predmet ani príslušenstvo, ani tam nelepte žiadnu nálepku. Toto môže zabrániť normálnej funkcii airbagu a zvýšiť riziko zranenia pri nafúknutí airbagu.

Kolenný airbag vodiča

Kolenný airbag vodiča sa aktivuje zároveň s airbagom vodiča v prípade zrážky vpredu a chráni kolena vodiča.

Kolenný airbag vodiča je inštalovaný v palubnej doske pod volantom.



Airbag cestujúceho na prednom sedadle

Airbag cestujúceho na prednom sedadle chráni hlavu cestujúceho na prednom sedadle v prípade zrážky vpredu.

Airbag cestujúceho na prednom sedadle je umiestnený v palubnej doske pred predným sedadlom.



Varovanie

- Sedte čo najďalej od palubnej dosky v prípade, ak je vo vozidle inštalovaný airbag pre cestujúceho na prednom sedadle. Ak cestujúci na prednom sedadle sedí príliš blízko palubnej dosky, pri nafúknutí airbagu môže utrpieť smrteľné zranenie.

Poznámka

- Airbag cestujúceho na prednom sedadle sa aktivuje zároveň s airbagom vodiča.

Bočný airbag pri prednom sedadle

Bočný airbag pri prednom sedadle chráni bočnú stranu cestujúceho na prednom sedadle v prípade bočnej zrážky, ktorá spĺňa podmienku pre nafúknutie airbagu.

Bočný airbag pri prednom sedadle je inštalovaný na boku operadla sedadla vodiča a na boku operadla sedadla cestujúceho.



Varovanie

- Na sedadlá, kde je inštalovaný bočný airbag **nevešajte žiadne šaty, nedávajte tam príslušenstvo ani pokrývky.**
- Na oblasť senzora detekcie nárazu pre bočný airbag (bočný panel) **nevyvíjajte žiaden tlak. Môže to spôsobiť nesprávne fungovanie bočného airbagu.**

Bočný airbag pri zadnom sedadle

Bočný airbag pri zadnom sedadle chráni cestujúceho na zadnom sedadle z boku v prípade bočnej zrážky, ktorá spĺňa podmienku pre nafúknutie airbagu.

Bočný airbag zadného sedadla je nainštalované v bočnej strane operadla zadného sedadla.



Varovanie

- Na sedadlá, kde je inštalovaný bočný airbag **nevešajte žiadne šaty, nedávajte tam príslušenstvo ani pokrývky.**
- Na oblasť senzora detekcie nárazu pre bočný airbag (bočný panel) **nevyvíjajte žiaden tlak. Môže to spôsobiť nesprávne fungovanie bočného airbagu.**

Bočný hlavový airbag

Bočný hlavový airbag chráni hlavu cestujúcich na prednom sedadle a cestujúcich na zadnom sedadle v prípade bočnej zrážky, ktorá spĺňa podmienku pre nafúknutie airbagu.

Bočný hlavový airbag je umiestnený hore medzi prednými a zadnými dverami a okrajom strechy vozidla na oboch stranách.

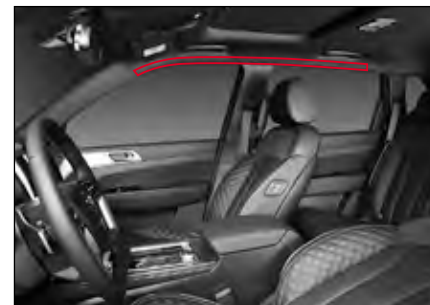

Varovanie

- Na oblasť senzora hlavového airbagu (bočný panel) **nevyvíjajte žiaden tlak. Môže to spôsobiť nesprávne fungovanie airbagu.**
- **Nezatvárajte dvere prudko. Môže to spôsobiť nesprávne fungovanie airbagu.**

Poznámka

- Bočné airbagy a hlavové airbagy sa aktivujú zároveň v prípade bočnej zrážky, ale ľavé a pravé bočné airbagy a hlavové airbagy sa aktivujú samostatne.

Prípady, kedy sa airbag nenafúkne

Airbag sa nenafúkne pri všetkých zrážkach. Airbag sa nemusí nafúknuť v niektorom z nasledovných prípadov:

V prípade ľahkej zrážky

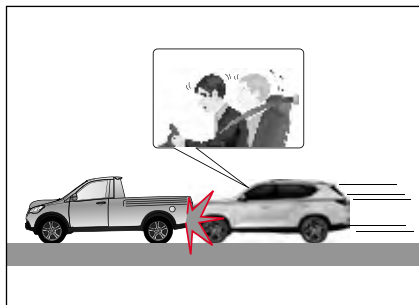

Airbag sa nemusí nafúknuť v prípade ľahkej zrážky, ktorú senzor detekcie zrážky nevie detekovať, alebo ak je zrážka príliš slabá.

V takomto prípade poskytuje bezpečnostný pás dostatočnú ochranu a ak by sa airbag aktivoval, môže to spôsobiť cestujúcemu druhotné zranenie, ako napr. popálenie alebo zranenie.

V prípade zrážky vzadu

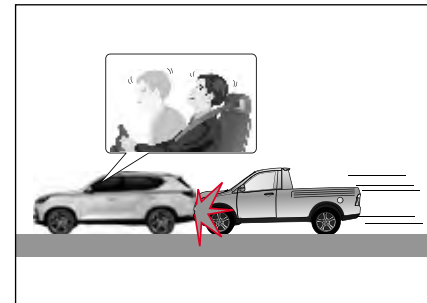

V prípade zrážky vzadu iným vozidlom sa telá cestujúcich pohnú smerom dozadu, takže airbag neposkytuje dostatočnú ochranu ani v prípade, keď sa nafúkne. V takomto prípade sa airbag nemusí nafúknuť.

V prípade bočnej zrážky



V prípade bočnej zrážky nemusia byť cestujúci chránení prednými airbagmi, takže airbagy sa nemusia nafúknuť.

Bočné hlavové airbagy a bočné airbagy sa však v prípade bočnej zrážky aktivujú v závislosti od veľkosti nárazu, čím chránia cestujúceho na prednom sedadle.

V prípade diagonálnej zrážky

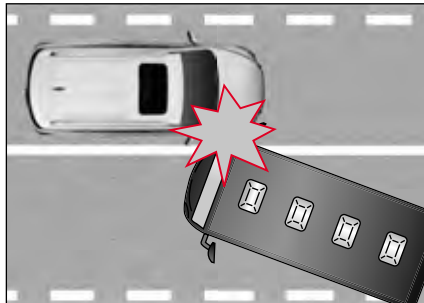

Pretože náraz zrážky diagonálnom smere je slabší ako náraz zrážky vpredu alebo na boku, airbag sa nemusí nafúknuť.

V prípade zrážky s úzkym predmetom



V prípade zrážky s úzkym predmetom, ako je napr. semafor, stĺp alebo strom, nemusí byť veľkosť nárazu na senzor dostatočná, takže airbag sa nemusí nafúknuť.

V prípade, keď sa vozidlo dostane pod iné vozidlo

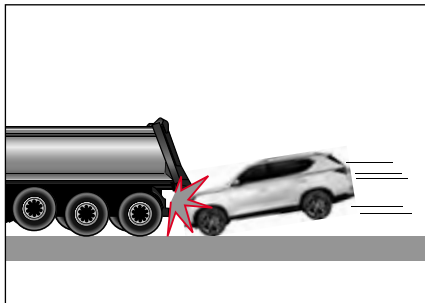

Vo všeobecnosti, v prípade zrážky väčšina vodičov prudko zabrzdí, takže predná časť vozidla sa nakloní smerom dolu. Preto sa v prípade nehody s vysokým vozidlom, ako je autobus alebo nákladné auto vozidlo často dostane pod vozidlo vpredu. V takomto prípade sa airbag nemusí nafúknuť.

V prípade prevrátenia



Ak sa vozidlo prevráti nabok alebo na strechu, cestujúci nemôže byť plne chránený samotným airbagom. V takomto prípade sa airbag nemusí nafúknuť.

Bočný hlavový airbag alebo bočný airbag sa však môžu nafúknuť podľa veľkosti nárazu na boku, keď sa vozidlo prevráti.

Druhotné zranenie v dôsledku nafúknutia airbagu



Ak modul kontroly airbagu detekuje náraz počas nehody, prenesie signál na nafúknutie airbagu. Tento signál spustí explóziu prášku, ktorý sa nachádza v module airbagu a airbag sa veľmi rýchlo nafúkne, čím chráni cestujúcich. Pri nafúknutí airbagu sa vyvinie silný hluk, záblesk a dym. Nafúknutý airbag môže spôsobiť druhotné zranenia, ako napr. odierky, modrinu, popáleninu alebo zranenie rozbitým sklom.

Iné prípady



Prípady, kedy sa airbagy pri sedadle vodiča/cestujúceho na prednom sedadle nenafúknu

- Keď svieti kontrolka airbagu.
- Keď padajúca skala, atď. narazí na kapotu motora.
- Keď vozidlo spadne do odtokového kanála alebo do diery na ceste.

Prípady, kedy sa bočné airbagy alebo bočné hlavové airbagy nenafúknu

- Keď svieti kontrolka airbagu.
- V prípade zrážky vpredu alebo vzadu.
- Keď sa vozidlo prevráti na bok alebo na strechu v bočnom smere pri miernom náraze.

Varovania pre airbag



Varovanie

Sedenie dojčat'a alebo malého dieťaťa

- Nenechávajte dojča alebo malé dieťa sedieť na prednom sedadle, ani nešoférujte s dojčat'om alebo malým dieťaťom v náručí. Pri nafúknutí airbagu môže dojča alebo malé dieťa utrpieť vážne alebo smrteľné zranenie.
- Na predné sedadlo nedávajte detský záchytný systém pre dojča alebo malé dieťa. Pri nafúknutí airbagu môže dojča alebo malé dieťa utrpieť vážne alebo smrteľné zranenie v dôsledku nárazu.
- Keď inštalujete detský záchytný systém pre dojča alebo malé dieťa na zadné sedadlo vozidla, kde je inštalovaný bočný hlavový airbag, dajte ho čo najďalej od dverí. Ak sa bočný hlavový airbag nafúkne, môže dojča alebo malé dieťa utrpieť vážne alebo smrteľné zranenie.

Poloha pri šoférovaní

- Pri šoférovaní držte len okraj volantu. Toto zabezpečí, že airbag sa pri aktivácii plne nafúkne.
- O volant sa neopierajte, ani nedržte ruky v polohe „X“. V prípade problému pri aktivácii airbagu, alebo ak sa airbag nafúkne, môžete utrpieť vážne zranenie.
- Nešoférujte nahnutý dopredu, ani nesaďte príliš blízko volantu. Airbag vás pri nafúknutí môže udrieť a spôsobiť vážne zranenie vašej hlavy a krku, alebo vás môže aj usmrtiť.
- Ak máte zapnutý bezpečnostný pás v nestabilnej polohe, alebo ak sa nakláňate na jednu stranu, airbag vám neposkytne dostatočnú ochranu. Airbag vás dokonca môže aj vážne zraniť.
- Nedávajte si nohy ani ruky na palubnú dosku. Nafúknutý airbag vás môže vážne zraniť.
- Neopierajte sa o dvere, ani nevystрукujte ruku von z okna. Nafúknutý bočný hlavový airbag vás môže vážne zraniť.

Manipulácia s airbagom

- Na zariadenia súvisiace s airbagom, vrátane volant, častí s inštalovaným airbagom, káble a systém predpínača bezpečnostného pásu nevyvíjajte žiaden tlak. Pri náhlom nafúknutí airbagu môžete utrpieť vážne zranenie.
- Na operadlo sedadla, kde je inštalovaný bočný airbag, nevyvíjajte žiaden tlak. Môže to spôsobiť nesprávne fungovanie bočného airbagu.
- Pri zatváraní nebúchajte dverami. Môže to spôsobiť nesprávne fungovanie bočného airbagu alebo predného airbagu.
- Nedávajte žiaden predmet medzi airbag a cestujúceho. Môže to sťažiť funkciu airbagu a pri nafúknutí airbagu vás môže tento predmet zraniť.
- Po aktivácii airbagu a predpínača bezpečnostného pásu sú ich príslušné komponenty veľmi horúce. Tieto komponenty chytajte až po vychladnutí.

Fungovanie airbagu

- Airbag je zariadenie, ktoré chráni život cestujúceho pri náhlej nehode a rýchlo sa nafúkne horúcim plynom. Cestujúci môže v prípade nafúknutia airbagu utrpieť zranenie, ako napr. popáleninu, odreninu alebo pomliaždeninu podľa okolností.
- Pri aktivácii airbagu alebo predpínača bezpečnostného pásu môže vzniknúť hluk, prach, dym, alebo plyn, čo je normálne.
- Plyn, ktorý sa generuje pri aktivácii airbagu alebo predpínača bezpečnostného pásu, je netoxický, ale podráždi vašu kožu, oči alebo nos. Preto ich umyte čistou vodou. Ak symptómy pretrvávajú, poraďte sa s lekárom.
- Treba dávať pozor, pretože predné sklo a ostatné sklá sa môžu rozbiť v dôsledku nárazu airbagu na prednom sedadle alebo hlavového airbagu.

Nemodifikujte airbag ani nemeňte štruktúru

- Nemodifikujte ani nemeňte štruktúru zariadení airbagu, vrátane volant, častí s airbagom alebo káble. Nekontrolujte okruh airbagu skúšačkou. Môže to spôsobiť chybu alebo zlyhanie systému airbagu, čo môže mať za následok zranenie alebo škodu na majetku.
- Nevymieňajte volant za produkt, ktorý nie je originál produktom SsangYong. Môže to spôsobiť to, že airbag vo volante nebude fungovať správne.

System monitorovania tlaku v pneumatikách (TPMS)*

System monitorovania tlaku v pneumatikách (TPMS) je pomocné bezpečnostné zariadenie, ktorí detekuje, či je tlak v pneumatikách abnormálne vysoký alebo nízky a oznamuje túto skutočnosť vodičovi, čím sa zabráni nehode, ktorá by mohla vzniknúť v dôsledku tlaku v pneumatikách.

- Ak je tlak v pneumatikách abnormálny, rozsvieti sa výstražná kontrolka TPMS (⚠).
- Okrem toho v prípade, ak sa vyskytuje abnormalita v systéme monitorovania tlaku v pneumatikách (vrátane senzora), výstražná kontrolka TPMS (⚠) zabliká a zostane svietiť.



Elektronická riadiaca jednotka TPMS dostáva rôzne údaje, vrátane tlaku v pneumatikách a teploty z modulu kolesa, ktorý je nainštalovaný na každom kolese, a zobrazuje tieto údaje na prístrojovom paneli.

- Normálny tlak v pneumatikách: 34 psi (2,3 baru)
- Normálny tlak v pneumatikách je hodnota nameraná pri izbovej teplote (20°C) za podmienky prázdneho vozidla, keď sú pneumatiky úplne vychladené.

Poznámka

- Ak vozidlo ide po naštartovaní motora rýchlosťou 30 km/h alebo rýchlejšie, tlak v pneumatikách sa detekuje po 5 minútach, hoci sa môže trochu líšiť v závislosti od stavu systému. Ak tlak v pneumatikách nemožno zistiť, zobrazí sa znak „-“.

⚠ Upozornenie

- Tlak v pneumatikách zobrazení na prístrojovom paneli sa môže meniť v závislosti od rôznych environmentálnych faktorov, vrátane momentálnej jazdy vozidla a stavu v púšťania vzduchu do pneumatík.
- Ak sa do pneumatiky vpušťa vzduch, vzduch s rôznou teplotou sa zmiešava, takže tlak v pneumatike sa môže meniť až dovtedy, kým sa nedosiahne vyrovnanie teploty.

Kontrola tlaku v pneumatikách

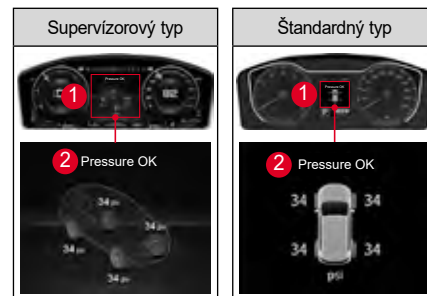

Keď si vyberiete z hlavného menu (1) funkciu TPMS, môžete skontrolovať tlak vo všetkých pneumatikách na displeji (2) prístrojového panela.

Ak je tlak v pneumatikách alebo TPMS abnormálny



Supervízorový typ



Štandardný typ

Ak je tlak v pneumatikách abnormálny, rozsvieti sa výstražná kontrolka TPMS.

- Abnormálny tlak v pneumatikách (nízky/vysoký/prázdna pneumatika): rozsvieti sa výstražná kontrolka TPMS.
- Abnormalita v systéme monitorovania tlaku v pneumatikách (vrátane senzora): výstražná kontrolka TPMS bude blikať približne 70 sekúnd a potom zostane svietiť.







! Varovanie





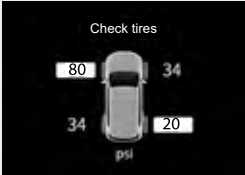

- Ak sa na prístrojovom paneli rozsvieti výstražná kontrolka TPMS, tlak v pneumatikách je nedostatočný, nadmerný alebo nerovnomerný. Zaparkujte vozidlo na bezpečnom mieste a skontrolujte tlak v pneumatikách.
- Ak bude aj po skontrolovaní tlaku v pneumatikách, naštartovaní motora a jazde s vozidlom viac ako 10 minút rýchlosťou vyššou ako 30 km/h kontrolka TPMS svietiť, nechajte vozidlo skontrolovať a vykonať servis v autorizovanom servise SsangYong.
- Náhle poškodenie pneumatiky v dôsledku vonkajších faktorov, ako je napr. klinec alebo nečistoty na ceste, atď. nemusí byť detekované okamžite. Ak bude počas jazdy vozidlo nestabilné, spomaľte, zaparkujte na bezpečnom mieste a vozidlo skontrolujte.
- Nemodifikujte ani neupravujte vaše vozidlo spôsobom, ktorý môže brániť fungovaniu TPMS.
- Pre vašu bezpečnosť vždy používajte originál kolesá s inštalovaným senzorom monitorovania tlaku v pneumatikách.

! Upozornenie

- Tlak v pneumatikách upravujte vtedy, keď sú pneumatiky studené (2-3 hodiny po jazde).
- Aj v prípade, ak bol tlak v pneumatikách upravený na normálnu hodnotu, môže sa rozsvietiť výstražná kontrolka TPMS (!!) v dôsledku rozdielu medzi tlakom v pneumatikách a tlakom vzduchu. Tento jav znamená, že tlak v pneumatikách klesne v pomere k teplote a neznamená to, že TPMS nefunguje.
- Pri jazde za podmienok, že okolitá teplota prudko stúpne alebo klesne, skontrolujte a upravte tlak v pneumatikách na predpísaný tlak ešte pred jazdou.
- Pre bezpečnú jazdu pravidelne kontrolujte tlak v pneumatikách a nespoliehajte sa len na TPMS.

Zobrazenie stavu TPMS na prístrojovom paneli

Položka	Supervízorový typ	Štandardný typ	Podmienky fungovania
Tlak v pneumatikách je OK			<ul style="list-style-type: none"> Zobrazí sa vtedy, keď je tlak v pneumatikách normálny.
Nízky tlak			<ul style="list-style-type: none"> Aby mohol senzor TPMS v kolese správne detegovať, či je tlak v pneumatike správny alebo nízky, musí byť nainštalovaný v každom kolese. Po zapnutí zapalovania trvá niekoľko sekúnd, kým riadiaca jednotka systému TPMS a senzory TPMS v kolesách nadviažu komunikáciu, pričom sa postupne zobrazí stav jednotlivých senzorov.
			<ul style="list-style-type: none"> Zobrazí sa vtedy, keď je tlak v pneumatikách príliš nízky a treba ho skontrolovať. Údaj o tlaku príslušnej pneumatiky je zvýraznený a rozsvieti sa výstražná kontrolka TPMS.
Skontrolujte pneumatiky			<ul style="list-style-type: none"> Zobrazí sa vtedy, keď je tlak v pneumatikách taký nízky, že ho treba skontrolovať. Údaj o tlaku príslušnej pneumatiky sa zvýrazní a rozsvieti sa výstražná kontrolka TPMS.

Položka	Supervízorový typ	Štandardný typ	Podmienky fungovania
Prázdna pneumatika			<ul style="list-style-type: none"> Zobrazí sa vtedy, keď tlak v pneumatikách prudko klesne, alebo keď je pneumatika prázdna. Údaj o tlaku príslušnej pneumatiky je zvýraznený a rozsvieti sa výstražná kontrolka TPMS.
Vysoký tlak			<ul style="list-style-type: none"> Zobrazí sa vtedy, keď je tlak v pneumatike príliš vysoký. Údaj o tlaku príslušnej pneumatiky je zvýraznený a bliká.
Nerovnováha tlaku			<ul style="list-style-type: none"> Zobrazí sa vtedy, keď je rozdiel v tlaku ľavej a pravej pneumatiky 5 psi (0,34 baru) alebo viac a údaj o tlaku príslušnej pneumatiky je zvýraznený a bliká.

Poznámka

Ak je tlak v pneumatike zobrazený znakom „-“, a tlak v iných pneumatikách je normálny, modul TPMS kolesa príslušnej pneumatiky môže byť chybný. Dajte si vozidlo okamžite skontrolovať a vykonať servis u predajcu SsangYong alebo v autorizovanom servise SsangYong.

Pri zistení nízkeho tlaku v pneumatikách

Keď sa detekuje pneumatika s mimoriadne nízkym tlakom, rozsvieti sa výstražná kontrolka TPMS (!) a na prístrojovom paneli sa zvýrazní príslušná pneumatika s nízkym tlakom.

V takom prípade spomalte, choďte s vaším vozidlom do autorizovaného servisu SsangYong a nechajte si vozidlo skontrolovať a vykonať servis.



Upozornenie

- Ak budete jazdiť s vozidlom po dlhší čas na pneumatike s nízkym tlakom, môže sa znížiť brzdná sila a efektívnosť paliva.
- Ak nemôžete prísť s vozidlom do autorizovaného servisu SsangYong, dohustíte pneumatiku s použitím súpravy na opravu defektu.
☞ Chodte na „Nafúknutie pneumatiky“ (str. 5 – 15)

Keď ste rotovali pneumatiky

Keď ste rotovali pneumatiky, TPMS resetuje polohu pre každú pneumatiku.

Keď idete s vozidlom rýchlosťou 30 km/h alebo viac, systém dokončí resetovanie do 5 minút, hoci môže byť trochu iné v závislosti od stavu systému.

☞ Vid' „Rotácia pneumatík“ (str. 6 – 51)



Varovanie

- Ak vymeníte pneumatiku, do ktorej bol pri oprave vstreknutý lepiaci tmel, nechajte v autorizovanom servise SsangYong skontrolovať okolie senzora TPMS a systém TPMS, či fungujú normálne.



Upozornenie

- Keď ste rotovali pneumatiky alebo vymenili modul kolesa vrátane senzora detekcie tlaku v pneumatikách, na začiatku jazdy nemusí byť poloha pneumatiky rozpoznaná správne, takže sa môže zobrazíť predchádzajúci tlak v pneumatike a môže sa rozsvietiť výstražná kontrolka TPMS (!). Toto je dočasný stav, nie chyba.
- Čas potrebný na resetovanie polohy pneumatiky sa môže líšiť podľa jazdy vozidla.

Upozornenia pre TPMS



Upozornenie

- Ak sa na vozidlo namontuje koleso bez tlakového modulu (senzor detekcie tlaku v pneumatikách), rozsvieti sa výstražná kontrolka TPMS a TPMS nebude fungovať.
- Nespoliehajte sa príliš na TPMS a pred jazdou s vozidlom tlak v pneumatikách skontrolujte.
- TPMS funguje tak, že komunikuje s modulom kolesa bezdrôtovým spojením. Preto ak sa do vozidla inštaluje elektronické zariadenie, ako napr. mobilný kamerový detektor rýchlosti, ktorý môže vytvárať interferenciu vln, TPMS nemusí fungovať normálne.
- V oblasti so silným elektromagnetickým poľom (policačné stanice, štátne úrady, rozhlasové stanice, vojenské zariadenia, vysielacie, atď.), môže systém TPMS zlyhať a môže sa rozsvietiť výstražná kontrolka TPMS (!).

- Ak sa pri jazde na zablatojenej alebo zasneženej ceste dostane cudzí objekt do vysielача pripojeného ku kolesu, čo sťaží komunikáciu s prijímačom vozidla, príde k interferencii vln v dôsledku silných vonkajších vln alebo ak je blízko TPMS kovový predmet, tlak v pneumatikách sa môže zobraziť s časovým oneskorením, alebo sa nezobrazí normálne.
- Ak jazdíte s vozidlom s inštalovanými snežnými reťazami, snežné reťaze môžu sťažiť komunikáciu medzi modulom kolesa a anténou, takže TPMS nemusí fungovať normálne. Toto však neohrozi prevádzku vozidla.
- Keď vpustíte vzduch do pneumatiky, tlak v pneumatike zobrazený na zariadení pre vpust vzduchu sa môže líšiť od tlaku v pneumatike, ktorý je zobrazený na TPMS. Tento rozdiel je spôsobený faktormi ako je stav jazdy vozidla, počet cestujúcich vo vozidle a stav vzduchu vpusteného do pneumatiky, ale neznamená to chybné fungovanie TPMS.

- Dávajte si pozor, aby ste pri výmene pneumatík nepoškodili modul kolesa. Ak modul kolesa utrpí náraz, alebo ak je poškodený pri výmene pneumatík, funkcia detekcie tlaku v pneumatikách nebude fungovať.
- Ak ste si nechali pneumatiky vymeniť v dielni, ktorá nie je autorizovaným servisom SsangYong, informujte sa, či boli do kolies nainštalované senzory TPMS.
- Životnosť batérie v senzore detekcie tlaku v pneumatikách (modul kolesa) sa môže skrátiť v prípade častých abnormalít, ako napr. kontrola tlaku v pneumatike, nízky tlak, vysoký tlak a nerovnováha tlaku.

System imobilizéra

System imobilizéra je systém ochrany vozidla pred krádežou, ktorý naštartuje motor len v prípade použitia povoleného kľúča.

Motor možno naštartovať len vtedy, keď bol kód transpondéra v Smart kľúči overený jeho porovnaním s kódom kontrolnej jednotky motora.



Upozornenie

- **System imobilizéra sa nesmie z vozidla odstrániť za žiadnych okolností. Ak nepovolene odstránite alebo poškodíte systém imobilizéra, nebudete môcť naštartovať motor. System imobilizéra nikdy neodstraňujte, nepoškodzujte ani nemodifikujte.**
- System imobilizéra môže opravovať len kvalifikovaný technik v autorizovanom servise SsangYong.
- Keď sa vymazáva kód v transpondéri, alebo ak sa registruje ďalší kľúč, zúčastnite sa tohto procesu osobne.
- Blízko Smart kľúča alebo kľúča zapalovania nedávajte žiaden kovový objekt. Takéto príslušenstvo mení signál, ktorý prichádza do spínača zapalovania a motor sa nenaštartuje.
- Nepúšťajte Smart kľúč na zem, ani ho nebúchajte. Toto môže poškodiť transpondér.
- Nemodifikujte nepovolene vozidlo inštalovaním diaľkového štartovacieho zariadenia. Toto môže spôsobiť problém pri štartovaní motora alebo smrteľnú nehodu.

Kontrolka imobilizéra/Smart kľúča

Ak systém imobilizéra alebo Smart kľúča funguje abnormálne, kontrolka imobilizéra/Smart kľúča bude blikať.

Supervízorový typ



Poznámka

- Čas komunikácie medzi imobilizérom/Smart kľúčom a kontrolnou jednotkou motora sa môže líšiť v závislosti od daného prípadu. Ak je čas komunikácie krátky, kontrolka sa nemusí rozsvietiť.

Ked' motor nenaštartuje

Motor nemožno naštartovať, ak došlo ku chybe v komunikácii medzi imobilizérom/smart kľúčom a riadiacou jednotkou motora z dôvodu vnútornej systémovej chyby alebo vonkajšej komunikačnej chyby.

V takomto prípade bude blikať kontrolka imobilizéra.

Vozidlo so systémom imobilizéra nemusíte naštartovať v jednom z nasledovných prípadov:

- Keď sa dostanú do vzájomného kontaktu dva alebo viaceré Smart kľúče.
- Keď sa smart kľúč používa blízko zariadenia, ktoré vysiela alebo prijíma elektromagnetické pole alebo vlny.
- Keď sa Smart kľúč používa blízko elektrických alebo elektronických zariadení, ako napr. svetelné zariadenia, bezpečnostné kľúče alebo bezpečnostné karty.
- Keď sa smart kľúč používa blízko retiazky na kľúče, magnetu, kovového predmetu alebo batérie.



Upozornenie

- **Nemusi sa vám podariť naštartovať motor v dôsledku vonkajších faktorov (retiazka na kľúče, magnet, atď.) alebo pri predčasnom štartovaní motora pred skončením zahrievania, čo spôsobí zlyhanie komunikácie s imobilizérom. V takomto prípade eliminujte faktor, ktorý bráni naštartovaniu motora, dajte Smart kľúč mimo operačného rozsahu antény na cca. 10 sekúnd alebo dlhšie a opätovne naštartujte motor.**
- **Ak kontrolka imobilizéra/Smart kľúča stále bliká a motor sa nenaštartuje ani po eliminovaní vonkajšieho faktora, nechajte vozidlo skontrolovať a vykonať servis v autorizovanom servise SsangYong.**

Ked' je transpondér poškodený

Vozidlo nebudete môcť naštartovať s kľúčom, ktorého transpondér je poškodený. V takomto prípade vymeňte Smart kľúč za nový, a nechajte zaregistrovať príslušný kód do kontrolnej jednotky motora.

Ked' stratíte kľúč

Keď stratíte kľúč, kód transpondéra strateného kľúča, ktorý je zaregistrovaný v kontrolnej jednotke motora, treba vymazať.

Zabezpečte si u predajcu SsangYong alebo v autorizovanom servise SsangYong vykonanie opatrení, ktoré zabránia krádeži vozidla strateným kľúčom.

System ochrany proti krádeži

System ochrany proti krádeži aktivuje alarm v prípade otvorenia dverí, výklopných dverí batožinového priestoru alebo kapoty motora inak ako po odomknutí vozidla pomocou diaľkového ovládania alebo smart kľúča s cieľom zabrániť od cudzeniu vozidla.

Zapnutie módu monitorovania krádeže

Keď sa tlačidlo zamknutia dverí (vrátane tlačidla zamknutia/odomknutia dverí na prednej strane dverí) na kľúči diaľkového ovládania alebo Smart kľúči stlačí a všetky dvere, výklopné zadné dvere a kapota motora sú zavreté, systém sa prepne na mód monitorovania krádeže.

- Keď sa systém prepne na mód monitorovania krádeže, kontrolka zabliká dvakrát a výstražný zvukový signál zaznie raz.
- **Kľúč diaľkového ovládania:** Keď sa zapne systém ochrany proti krádeži, výstražné svetlá bliknú dvakrát. Ak však opäť stlačíte toto tlačidlo raz po 4 sekundách, výstražné svetlá bliknú dvakrát a výstražný zvukový signál zaznie raz.
- **Smart kľúč:** Keď sa zapne systém ochrany proti krádeži, výstražné svetlá bliknú dvakrát a výstražný zvukový signál zaznie raz.
- Keď uplynulo približne 30 sekúnd bez otvorenia dverí po odomknutí kľúčom diaľkového ovládania alebo Smart kľúčom v móde ochrany proti krádeži, všetky dvere sa opätovne zamknú a systém sa prepne na mód monitorovania krádeže.



Upozornenie

- Keď vložíte kľúč do otvoru na dverách a dvere zamknete, dvere sú zamknuté, ale systém ochrany proti krádeži sa neaktivuje.
- Systém sa prepne na mód monitorovania krádeže len v prípade, keď je spínač zapalovania v polohe OFF a všetky dvere, výklopné zadné dvere a kapota motora sú úplne zavreté.
- Ak je spínač zapalovania v polohe ACC alebo ON, alebo ak je motor naštartovaný, systém sa neprepne na mód monitorovania krádeže.

Aktivácia alarmu ochrany proti krádeži

V móde ochrany proti krádeži bude svietiť kontrolka a znieť zvukový signál v 1-sekundovom intervale po dobu 30 sekúnd: v nasledovných prípadoch:

- Pri pokuse otvoriť dvere, výklopné zadné dvere alebo kapotu motora bez použitia Smart kľúča.
- Keď sa do otvoru na dverách vloží kľúč na otvorenie dverí.
- Keď sa páka na zamknutie dverí násilne posunie do polohy odomknutia.

Keď sa aktivuje systém ochrany proti krádeži, alarm sa zastaví v nasledovných prípadoch:

- Keď sa stlačí tlačidlo na zamknutie dverí alebo tlačidlo na odomknutie dverí na Smart kľúči.
- Keď sa stlačí tlačidlo na zamknutie/odomknutie dverí na vonkajšej strane predných dverí.
- Keď je spínač zapalovania v polohe ON:
- **Kľúč diaľkového ovládania:** stlačením tlačidla „Zamknúť“, „Odomknúť“ alebo „Núdzové tlačidlo“ na kľúči diaľkového ovládania, alebo otočením spínača zapalovania do polohy ON.
- **Smart kľúč:** stlačením tlačidla „Zamknúť“, alebo „Odomknúť“ na Smart kľúči, stlačením tlačidla „Zamknúť/Odomknúť“ na vonkajšej rúčke dverí, alebo otočením spínača zapalovania do módu ON jeho stlačením.

Podržanie alarmu ochrany proti krádeži

Alarm nezaznie a bude zastavený v nasledovných prípadoch:

- Keď sa otvoria výklopné zadné dvere stlačením tlačidla na otvorenie výklopných zadných dverí na Smart kľúči.
- Keď sa otvoria výklopné zadné dvere stlačením tlačidla na otvorenie výklopných zadných dverí na vnútornej strane rúčky dverí s detegovaným Smart kľúčom.

Poznámka

- **Aj v prípade otvorenia výklopných dverí batožinového priestoru zostane zachované monitorovanie dverí a kapoty motora. Po zatvorení výklopných dverí batožinového priestoru sa obnoví režim ich monitorovania.**

Zrušenie módu monitorovania krádeže

Mód monitorovania krádeže je zrušený vtedy, keď sa dvere prepnú do polohy Odomknúť kľúčom diaľkového ovládania alebo Smart kľúčom (vrátane tlačidla na zamknutie/odmoknutie dverí na vonkajšej strane predných dverí).

Poznámka

- **Keď režim monitorovania na ochranu proti krádeži zrušíte, výstražná kontrolka blikne raz a varovný zvukový signál zaznie dvakrát.**
- **Všetky dvere sa opätovne zamknú a systém sa prepne do módu monitorovania krádeže v prípade, ak po odomknutí dverí Smart kľúčom v móde monitorovania krádeže uplynulo približne 30 sekúnd bez otvorenia dverí.**
- **Kľúč s diaľkovým ovládaním:** Keď sa vypne systém ochrany proti krádeži, výstražné svetlá raz bliknú.
- **Smart kľúč:** Keď sa zapne systém ochrany proti krádeži, výstražné svetlá dvakrát bliknú a výstražný zvukový signál zaznie raz.

3. Komfortná výbava

Tu nájdete informácie o zariadeniach, ktoré vám umožňujú pohodlne a rozumne viesť vozidlo a spôsoby, ako tieto zariadenia používať.

Vysvetlenie je uvedené pre všetky dvere, sedadlá, okná, ako aj rôzne doplnkové zariadenia, vrátane výklopných zadných dverí, rôznych svetiel a žiaroviek, zrkadiel, kúrenia a klimatizácie, AV/navigácie, úložných priestorov a priestoru na uloženie nákladu.

Zamknutie, odomknutie a otvorenie dverí



- 1 Páka zamknutia/odomknutia dverí
- 2 Páka otvorenia dverí

Páka zamknutia/odomknutia dverí

- Keď potlačíte páku zamknutia/odomknutia dverí (1) pri dverách vodiča v smere zamknutia, všetky dvere a výklopné zadné dvere sa zamknú.
- Keď potlačíte páku zamknutia/odomknutia dverí (1) pri dverách vodiča v smere odomknutia, všetky dvere a výklopné zadné dvere sa odomknú.

- Keď potlačíte smerom od seba alebo k sebe páku zamknutia/odomknutia dverí (1) pri zadnom sedadle, zamknete alebo odomknete len príslušné dvere.

⚠ Upozornenie

- Dvere nezamknete pákou zamknutia/odomknutia dverí ani Smart kľúčom v prípade, ak sú dvere čo len málo pootvorené.

Páka otvorenia dverí

- Ak potlačíte páku otvorenia dverí (2) smerom k sebe, keď sú dvere zamknuté, dvere sa odomknú a otvoria.
- Ak potlačíte páku otvorenia dverí (2) smerom k sebe, keď sú dvere odomknuté, dvere sa otvoria.

⚠ Varovanie

- Dávajte pozor, aby ste nepotlačili páku otvorenia dverí počas jazdy. Ak sa dvere otvoria počas jazdy, budete vystavení vážnemu riziku.

Tlačidlo zamknutia/odomknutia dverí

Zakaždým, keď sa stlačí tlačidlo zamknutia/odomknutia dverí na sedadle vodiča, stav všetkých dverí a výklopných zadných dverí sa alternatívne mení medzi zamknutými a odomknutými.



⚠ Upozornenie

- Dvere nezamknete tlačidlom zamknutia/odomknutia dverí ani Smart kľúčom v prípade, ak sú dvere čo len málo pootvorené.
- Dvere nezamknete v prípade, ak je tlačidlo zamknutia/odomknutia dverí pri vodičovi v móde monitorovania krádeže.



Varovanie

- Pred jazdou s vozidlom zamknite všetky dvere zo sedadla vodiča pákou zamknutia/ odomknutia dverí. Ubezpečte sa, že pri jazde sú všetky dvere zamknuté, keď je vo vozidle dieťa. Ak sa dvere počas jazdy náhle otvoria, môžete byť vystavení vážnemu riziku.
- Pred vystúpením z vozidla najprv skontrolujte zadnú a prednú stranu, či tam nejde iné vozidlo, motocykel, bicykel alebo okoloidúci. Otvorenie dverí bez skontrolovania zadnej strany môže viesť k nehode.

Funkcia automatického zamknutia dverí počas jazdy

Pri dosiahnutí vyššej rýchlosti jazdy, ako je nastavené pre jazdu s odomknutými dverami, sa všetky dvere a výklopné dvere batožinového priestoru automaticky uzamknú.

Poznámka

• Supervízorový typ

Vy si môžete nastaviť **Nastavenie vozidla** → **Dvere/Výklopné zadné dvere** → **Automatické zamknutie** podľa  (užívateľské nastavenia) na prístrojovom paneli.

• Štandardný typ

Vy si môžete nastaviť **Dvere/Výklopné zadné dvere** → **Automatické zamknutie** podľa  (užívateľské nastavenia) na prístrojovom paneli.

Funkcia automatického odomknutia dverí pri zrážke

V prípade zrážky so všetkými dverami zamknutými a aktivovaným airbagom, všetky dvere sa automaticky odomknú.



Varovanie

- Ak sa karoséria alebo dvere vozidla zdeformovali v dôsledku nárazu zo zrážky, funkcia automatického odomknutia dverí nemusí fungovať normálne.

Bezpečnostný detský zámok

Bezpečnostný detský zámok je inštalovaný na to, aby zabránil dieťaťu otvoriť dvere vozidla, keď dieťa sedí na zadnom sedadle.

Bezpečnostný detský zámok je umiestnený na vnútornej strane dverí pri zadnom sedadle.



Zamknutie/Odomknutie zámku dverí

Keď je bezpečnostný detský zámok zamknutý, dvere pri zadnom sedadle nemožno otvoriť pákou na otvorenie dverí vo vozidle ani vtedy, keď sú dvere pri zadnom sedadle odomknuté. V takomto prípade možno otvoriť dvere pri zadnom sedadle len zvonku vozidla.

Zamknutie bezpečnostného detského zámku

Potiahnite páku bezpečnostného detského zámku do polohy zamknutia tak, že ju otočíte proti smeru hodinových ručičiek.



Odomknutie bezpečnostného detského zámku

Potiahnite páku bezpečnostného detského zámku do polohy odomknutia tak, že ju otočíte v smere hodinových ručičiek.



Varovanie

- Keď je vo vozidle dieťa, potiahnite páku bezpečnostného detského zámku do polohy zamknutia, aby dieťa nemohlo otvoriť dvere vo vozidle.

Sedadlá, ovládacie prepínače, tlačidlá, páčky a popruhy

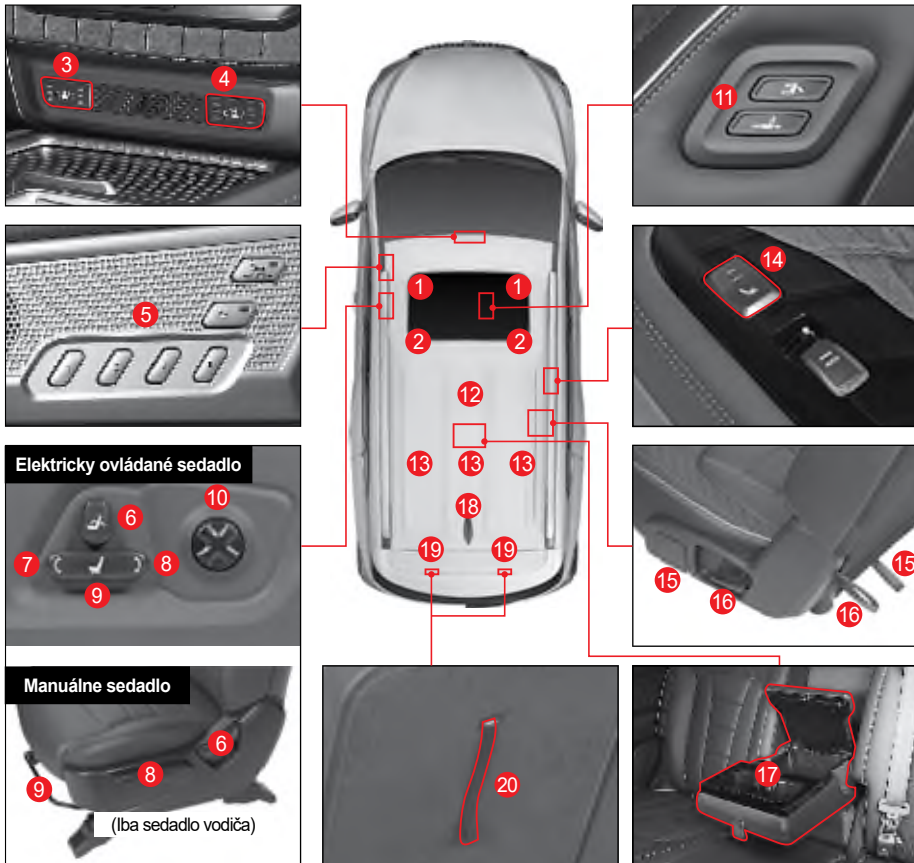

Predné sedadlo

- 1 Predné sedadlo
- 2 Posuvná opierka hlavy
- 3 Tlačidlo kúrenia a ventilácie na sedadle vodiča
- 4 Tlačidlo kúrenia a ventilácie na prednom sedadle spolucestujúceho
- 5 Prepínač/tlačidlo pamäte sedadla vodiča
- 6 Nastavenie sklonu operadla
- 7 Nastavenie náklonu sedáka (sedadlo vodiča)
- 8 Nastavenie výšky sedadla
- 9 Nastavenie sedadla v pozdĺžnom smere
- 10 Nastavenie bedrovej opierky (sedadlo vodiča)
- 11 Tlačidlo ľahkého prístupu na strane spolujazdca

Zadné sedadlá 1. radu

- 12 Zadné sedadlá 1. radu (6 : 4)
- 13 Opierka hlavy
- 14 Prepínač vyhrievania zadných sedadiel 1. radu
- 15 Páčka/popruh dvojitého sklápania sedadla
- 16 Páčka/popruh nastavenia uhla/sklonenia operadla
- 17 Zadná laktová opierka (držiak na pohár, konzola)

Sedadlá 2. radu (7-miestne vozidlo)

- 18 Sedadlá 2. radu (5 : 5)
- 19 Opierka hlavy
- 20 Popruh na sklopenie operadla

Predné sedadlo

Nastavenie opierky hlavy

- Opierka hlavy poskytuje komfort a pomáha chrániť hlavu a krk pasažierov v prípade kolízie. Pred jazdou ju nastavte do požadovanej polohy.
- Čím menšia je vzdialenosť hlavy od opierky, tým lepšie je krk chránený v prípade kolízie zozadu.

Nastavenie v pozdĺžnom smere

- Potlačte zadnú časť opierky hlavy (1) v smere šípky. Uhol opierky hlavy možno nastaviť na 3 úrovniach.
- Ak chcete vrátiť opierku hlavy do pôvodnej polohy, potlačte ju celkom dozadu v smere šípky a potom uvoľnite.

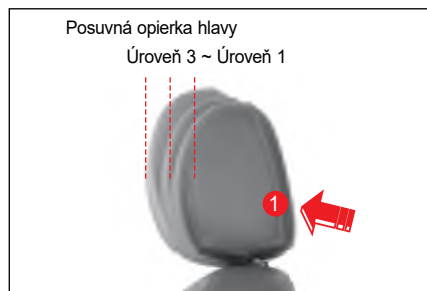

Úprava výšky

- Ak chcete zvýšiť opierku hlavy, podržte ju a potlačte smerom hore.
- Ak chcete znížiť opierku hlavy, potlačte ju smerom dole stlačením tlačidla Zamknutie (1) v smere šípky.



Poznámka

- Výšku opierky hlavy upravte tak, aby bol jej stred na úrovni očí cestujúceho.



Varovanie

- Nejazdite s opierkou hlavy, ktorá je príliš nízko. V prípade nehody to môže spôsobiť smrteľné zranenie na niektorých častiach tela, vrátane hlavy, krku alebo chrbtice.

Vytiahnutie/inštalácia

Vytiahnutie opierky hlavy

- 1 Sklopte operadlo sedadla tak, aby ste mali dostatočný priestor na vytiahnutie opierky hlavy.
- 2 Stlačte tlačidlo Zamknutie (1) v smere šípky a vytiahnite opierku hlavy.



- 3 Priklapte operadlo sedadla do pôvodnej polohy.



Varovanie

- Nikdy nejazdite s vozidlom s vytiahnutou opierkou hlavy. Môže to spôsobiť zranenie hlavy, krku alebo chrbtice.

Inštalácia opierky hlavy

- 1 Sklopte operadlo sedadla tak, aby ste mali dostatočný priestor na inštaláciu opierky hlavy.
- 2 Vložte opierku hlavy do drážky na operadle zadného sedadla.
- 3 Stlačte tlačidlo Zamknutie (1) v smere šípky a potlačte opierku hlavy smerom dole do želanej polohy.
- 4 Vráťte operadlo sedadla do pôvodnej polohy.

Úprava elektricky ovládaného sedadla*

Úprava predozadnej polohy (sedadlo vodiča/spolujazdca)

Nastavte sedadlo do želanej polohy potiahnutím alebo potlačením tlačidla nastavenia predozadnej polohy smerom k sebe alebo od seba.



Úprava výšky (sedadlo vodiča/cestujúceho na prednom sedadle)

Nastavte si želanú výšku stlačením tlačidla na úpravu výšky smerom hore alebo dole.



Nastavenie náklonu sedáka (sedadlo vodiča)

Nastavte si želaný uhol potiahnutím/stlačením tlačidla na úpravu uhla sedáka smerom hore alebo dole.



Nastavenie sklonu operadla (sedadlo vodiča/spolujazdca)

Nastavte si želaný sklon potiahnutím alebo potlačením páčky na nastavenie sklonu operadla.



Varovanie

- Upravte si operadlo sedadla čo najviac do vzpriamenej polohy, aby ste si udržali pohodlnú polohu. Keď si cestujúci sklopí operadlo príliš dozadu, môže v prípade zrážky vozidla alebo prudkého zabrzdzenia vykĺznuť z bezpečnostného pásu. V takomto prípade nemôže byť cestujúci chránený bezpečnostným pásom ani airbagom a môže utrpieť vážne alebo smrteľné zranenie.

Úprava podpory chrbtovej oblasti (sedadlo vodiča)

Nastavte si podporu chrbtovej oblasti stlačením tlačidla na úpravu podpory chrbtovej oblasti.

- Keď stlačíte tlačidlo úpravy dopredu/dozadu (1 / 2), podpora chrbtovej oblasti sa rozšíri alebo zúži.
- Keď stlačíte tlačidlo úpravy hore/dole (3 / 4), podpora chrbtovej oblasti sa zvýši alebo zníži.

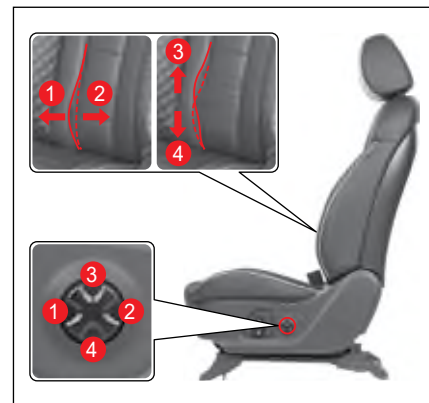

! Varovanie

- Sedadlo si nikdy neupravujte počas jazdy. Ak sa sedadlo náhle pohne, môže to viesť k nebezpečnej situácii.
- Po úprave sedadla skontrolujte, či sedadlo pevne sedí.
- Ak je na zadnom sedadle cestujúci, upravujte sedadlo tak, aby ste zohľadnili bezpečnosť cestujúceho.
- Ak elektricky ovládané sedadlo nefunguje, najprv ho skontrolujte a urobte opatrenia, až potom s vozidlom odídte.

! Upozornenie

- Častá manipulácia s elektricky ovládaným sedadlom môže poškodiť elektrické zariadenia. Manipulujte s ním len vtedy, keď chcete sedadlo nastaviť.
- Používanie niekoľkých spínačov na úpravu sedadla zároveň môže poškodiť motor. Novú funkciu použite len vtedy, ak ste predchádzajúcu funkciu skončili.
- Elektricky ovládané sedadlo funguje aj vtedy, keď je spínač ŠTART/STOP v polohe OFF. Treba však dávať pozor na to, že príliš častá manipulácia s elektricky ovládaným sedadlom pri vypnutom motore môže vybiť batériu.
- Ak je výška sedadla a opierky hlavy vysoká a predné sedadlá posúvate smerom dopredu, dávajte na posúvanie dopredu pozor. Ak tak neurobíte, predné sedadlá, opierka hlavy, slnečná clona a iné prvky môžu do seba naraziť, čo spôsobí škodu.
- Ak sa elektricky ovládané sedadlo dostane do kontaktu s predmetom, takže sa nemôže pohybovať, ani sa s ním nedá manipulovať, nerobte to násilu. Sedadlo upravujte až po odstránení príčiny. Ak zistíte abnormalitu, dajte si vozidlo skontrolovať a vykonať servis v autorizovanom servise SsangYong.

Manuálne nastavenie sedadla

Nastavenie v pozdĺžnom smere

Potlačením páčky úpravy sedadla smerom nahor nastavte sedadlo do želanej polohy tak, že ho posuniete smerom dopredu alebo dozadu.



Nastavenie sklonu operadla

Potlačeníím páčky úpravy uhla operadla smerom nahor nastavte operadlo do želaného uhla.



! Varovanie

- Upravte si operadlo sedadla čo najviac do vzpriamenej polohy, aby ste si udržali pohodlnú polohu. Keď si cestujúci sklopí operadlo príliš dozadu, môže v prípade zrážky vozidla alebo prudkého zabrzdzenia vykĺznuť z bezpečnostného pásu. V takomto prípade nemôže byť cestujúci chránený bezpečnostným pásom ani airbagom a môže utrpieť vážne alebo smrteľné zranenie.

Tlačidlo ľahkého prístupu na strane spolujazdca

Predná a zadná poloha predného sedadla spolucestujúceho a uhol jeho operadla možno nastaviť zo sedadla vodiča alebo zo zadných sedadiel, čím sa zvýši komfort cestujúcich.

Nastavenie v pozdĺžnom smere

Nastavte si sedadlo do želanej polohy stlačením tlačidla posunu do prednej alebo zadnej polohy (1 / 2).



Nastavenie sklonu operadla*

Nastavte si operadlo do želaného uhla (1 / 2) stlačením tlačidla úpravy uhla operadla.



! Varovanie

- Operadlo sedadla upravte čo najviac do vzpriamenej polohy, aby ste sedeli pohodlne. Ak cestujúci príliš sklopí operadlo sedadla, v prípade zrážky vozidla alebo prudkého zabrzdzenia môže vykĺznuť spod bezpečnostného pásu. V takomto prípade nemôže byť cestujúci chránený bezpečnostným pásom a airbagom, takže môže utrpieť vážne alebo smrteľné zranenie.

Nastavenie výšky sedadla (vodič)

Ak chcete sedadlo nastaviť do nižšej polohy, stlačte páčku niekoľkokrát nadol.

Ak chcete sedadlo nastaviť do vyššej polohy, potiahnite páčku niekoľkokrát nahor.



Upozornenie

- **Nepoužívajte tlačidlo ľahkého prístupu k prednému sedadlu spoločestujúceho, keď na prednom sedadle sedí cestujúci. Cestujúcemu to môže spôsobiť zranenie.**
- **Tlačidlo ľahkého prístupu k prednému sedadlu spoločestujúceho funguje vtedy, keď motor nie je zapnutý. Dávajte však pozor na príliš častú manipuláciu s tlačidlom ľahkého prístupu k prednému sedadlu spoločestujúceho pri vypnutom motore, pretože to môže spôsobiť vybitie batérie.**

Poznámka

- **Keď používate tlačidlo ľahkého prístupu a zároveň upravujete páčkou elektricky ovládané sedadlo, funkcia páčky elektricky ovládaného sedadla je uprednostnená.**

Zadné sedadlá 1. radu

Nastavenie výšky opierky hlavy



3

- Keď chcete zvýšiť opierku hlavy, chytte ju oboma rukami a potlačte smerom hore.
- Keď chcete znížiť opierku hlavy, stlačte tlačidlo zamknutia (1) a potlačte ju smerom dole v smere šípky.



Varovanie

- Nejazdite s opierkou hlavy, ktorá je príliš nízko. V prípade nehody to môže spôsobiť smrteľné zranenie na niektorých častiach tela, vrátane hlavy, krku alebo chrbtice.

Poznámka

- Výšku opierky hlavy upravte tak, aby bol jej stred na úrovni očí cestujúceho.

Zadné sedadlá 1. radu (stredná hlavová opierka)

Nastavenie výšky hlavovej opierky



- Ak chcete hlavovú opierku zdvihnúť, uchopte ju a potiahnite nahor.
- Ak chcete hlavovú opierku posunúť nižšie, potlačte ju smerom dole pri súčasnom stlačení poistky **(1)** v smere šípky.

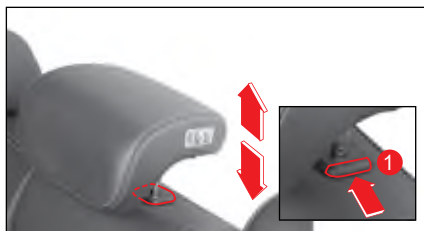

Varovanie



- Výšku opierky hlavy upravte tak, aby bol jej stred na úrovni očí cestujúceho.
- Nepoužívajte opierku hlavy v nízkej polohe.
- Ak sa na zadných sedadlách nenachádzajú žiadne osoby, zadné opierky hlavy by ste mali ponechať čo najnižšie, pretože by mohli brániť výhľadu dozadu.

Nastavenie sklonu operadla

Potlačeníím páčky úpravy uhla operadla smerom nahor nastavte operadlo do želaného uhla.



Dvojité sklopenie zadných sedadiel

1. radu

Po sklopení 1. radu zadných sedadiel možno ľahšie nastúpiť na zadné sedadlá 2. radu a vystúpiť z nich.

- 1 Vložte bezpečnostný pás do vodiča popruhu, aby sa bezpečnostný pás nepoškodil.
- 2 Zasuňte opierku hlavy do najnižšej polohy.

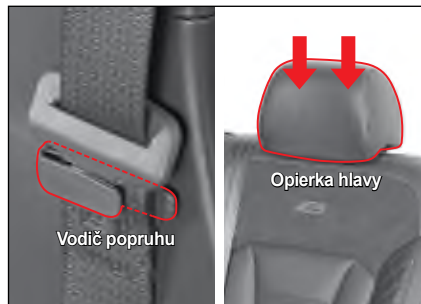

⚠ Upozornenie

- Pri sklápaní alebo odklápaní môže sedadlo naraziť do iných komponentov a poškodiť ich. Ak chcete zabrániť takejto škode, zasuňte opierku hlavy na sedadle, ktoré chcete sklopiť, do najnižšej polohy a upravte polohu operadla sedadiel, ktoré sú pred sklápanými sedadlami.

- 3 Potiahnutím páčky úpravy uhla operadla (1) smerom nahor sklopte operadlo.



⚠ Upozornenie

- Po preklopení operadla pritlačte jeho vrch, aby pevne držalo.

- 4 Potiahnutím páčky dvojitého sklopenia sedadla (2) nahor možno operadlo opäť zdvihnúť nahor.



Na vrátenie sedadla do pôvodnej polohy, postupujte v opačnom poradí.

Varovanie

- Plynová vzpera sedadla



- Plynové vzpery sedadiel nerozoberajte. Obsahujú zariadenia pod vysokým tlakom, ktoré by vás mohli zraniť.
- Nevystavujte plynové vzpery sedadiel teplu. Teplom sa môžu poškodiť a spôsobiť zranenie.
- Ak chcete plynové vzpery vymeniť alebo zlikvidovať, navštívte najbližší autorizovaný servis SsangYong.

Varovanie

- Po vrátení sedadla do pôvodnej polohy skontrolujte, či sedadlo pevne sedí. Ak nie je dobre upevnené, môže sa preklopiť dopredu.

- Pri sklápaní sedadla dávajte pozor, aby sa vám medzi sedadlom nedostali časti tela.
- Neseďte na sklopenom sedadle. Nebudete chránení bezpečnostným pásom a inými bezpečnostnými jednotkami, takže v prípade nehody sa môžete vážne zraniť.

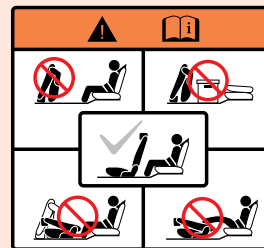

- Nejazdíte s vozidlom ani nenakladajte žiaden náklad, ak je zadné sedadlo v 1. rade vo vertikálnej polohe.



Následkom môže byť to, že cestujúci na zadnom sedadle v 2. rade utrpí zranenie, alebo náklad sa poškodí.



- Ak na zadných sedadlách v 2. rade sedia cestujúci, jazdíte s vozidlom až potom, ako upevníte zadné sedadlá v 1. rade do normálnej polohy.



- Keď sedíte na zadnom sedadle v 1. rade, nikdy si nevykladajte nohy na operadlo.



- Keď vraciate zadné sedadlá v 1. rade do ich pôvodnej polohy, dávajte pozor, aby ste nezasiahli nohy a chodidlá cestujúcich na zadných sedadlách v 2. rade.



Zadné sedadlá 2. radu (7-miestne vozidlo)*

Nastavenie výšky opierky hlavy

- Keď chcete zvýšiť opierku hlavy, chyťte ju oboma rukami a potlačte smerom hore.
- Keď chcete znížiť opierku hlavy, stlačte tlačidlo zamknutia (1) a potlačte ju smerom dole v smere šípky.

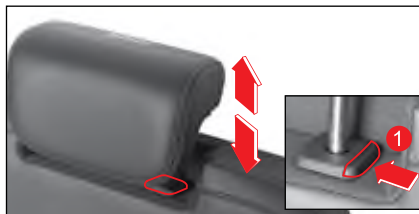

! Varovanie



- Výšku opierky hlavy upravte tak, aby bol jej stred na úrovni očí cestujúceho.
- Nepoužívajte opierku hlavy v nízkej polohe.
- Ak sa na zadných sedadlách nenachádzajú žiadne osoby, zadné opierky hlavy by ste mali ponechať čo najnižšie, pretože by mohli brániť výhľadu dozadu.

Sklápanie zadných sedadiel 2. radu

- 1 Vložte bezpečnostný pás do vodiča popruhu, aby sa bezpečnostný pás nepoškodil.
- 2 Zasuňte opierku hlavy do najnižšej polohy.

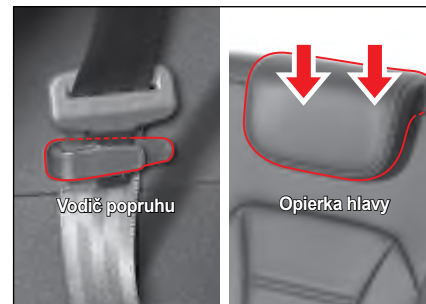

! Upozornenie

- Pri sklápaní alebo odklápaní môže sedadlo naraziť do iných komponentov a poškodiť ich. Ak chcete zabrániť takejto škode, zasuňte opierku hlavy na sedadle, ktoré chcete sklopiť, do najnižšej polohy a upravte polohu operadla sedadiel, ktoré sú pred sklápanými sedadlami.

- 3 Potiahnite popruh na sklopenie operadla a operadlo sklopte.

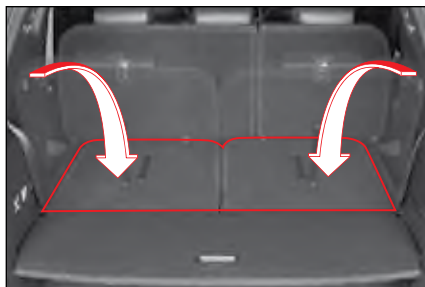
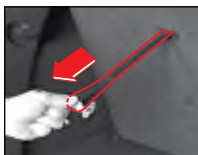

! Varovanie

- Pri sklápaní sedadla dávajte pozor, aby sa vám medzi sedadlá nedostali časti tela.
- Nesedzte na sklopenom sedadle. Nebudete chránený bezpečnostným pásom ani inými bezpečnostnými jednotkami a v prípade nehody môžete utrpieť vážne zranenie.
- Keď umiestnite na sklopené sedadlo nejaký predmet, pevne ho upevnite, aby sa počas jazdy nehýbal. Vodič a iný cestujúci môžu byť vážne zranení pohybujúcim sa predmetom. V takomto prípade môže prísť aj k druhotnému zraneniu.
- Pri umiestňovaní predmetov na sklopené sedadlo sa uistite, že vám nebudú brániť vo výhľade. V opačnom prípade môže dôjsť počas jazdy k nehode.
- Nejazdite ani nenakladajte náklad so sklopenými sedadlami 2. radu.



! Upozornenie

- Po preklopení operadla pritlačte jeho vrch, aby pevne držalo.

Vetrание a vyhrievanie sedadla*

Vetrание a vyhrievanie predných sedadiel

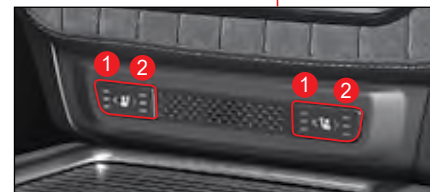

- 1 Tlačidlo vetrания predného sedadla
- 2 Tlačidlo vyhrievania predného sedadla

Vetranie predného sedadla

Keď je motor naštartovaný, stlačte tlačidlo vetrania predného sedadla (1).

Zapne sa indikátor zapnutia (modrý) a aktivuje sa funkcia vetrania na príslušnom sedadle.



- Zakaždým, keď sa stlačí tlačidlo vetrania, stav funkcie vetrania sa zmení v poradí OFF → Úroveň 3 → Úroveň 2 → Úroveň 1 → OFF.
- Keď počas zapnutého vetrania stlačíte tlačidlo vetrania na 1 sekundu alebo dlhšie, funkcia sa deaktivuje.

! Varovanie

- Keď je zapnutá funkcia vyhrievania sedadla, nedávajte ruku pod vankúš sedadla. Ventilátor vetrania vám môže ruku poraniť.

Poznámka

- Funkcia vetrania sedadla neznamená chladenie sedadla vyfukovaním studeného vzduchu z klimatizácie.
- Pretože funkcia vetrania sedadla natáhuje vzduch z vozidla, ktorým vetrá, možno ju využiť spolu s klimatizáciou.
- Keď vypnete motor pri zapnutej funkcii vetrania sedadla, aj vetranie sa vypne. Funkcia vetrania sedadla sa nezapne ani vtedy, keď motor opätovne naštartujete.

Vyhrievanie predného sedadla

S naštartovaným motorom stlačte tlačidlo vyhrievania predného sedadla (2).

Zapne sa indikátor zapnutia (žltý) a aktivuje sa funkcia vyhrievania na príslušnom sedadle.



- Zakaždým, keď sa stlačí tlačidlo vyhrievania, stav funkcie vyhrievania sa zmení v poradí OFF → Úroveň 3 → Úroveň 2 → Úroveň 1 → OFF.
- Keď počas zapnutého vyhrievania stlačíte tlačidlo vyhrievania na 1 sekundu alebo dlhšie, funkcia sa deaktivuje.

Inteligentné riadenie vyhrievania predného sedadla

Táto funkcia automaticky riadi stav vyhrievania, čo vám pomáha bezpečne ísť za primeranej teploty.

- Ak sa úroveň 3 udržiava približne 30 minút, stav funkcie vyhrievania sa automaticky zmení na úroveň 2.
- Potom, ako sa stav zmení na úroveň 2:
 - Keď opätovne aktivujete funkciu vyhrievania na úrovni 3 do 5 minút, stav úrovne 3 sa udržiava približne 8 minút a potom sa stav automaticky zmení na úroveň 2.
 - Ak neskôr opätovne aktivujete funkciu vyhrievania na úrovni 3 po 5 minútach, stav úrovne 3 sa udržiava približne 30 minút a potom sa stav automaticky zmení na úroveň 2.
- Ak sa stav úrovne 2 udržiava približne 60 minút, funkcia vykurovania sa automaticky zmení na úroveň 1.



Varovanie

- **Nadmerné používanie vykurovania sedadla môže spôsobiť ospalosť a narušiť bezpečnú jazdu.**

Poznámka

- **Funkcia vyhrievania sedadla je navrhnutá tak, aby sa zastavila v prípade zvýšenia teploty na určitú úroveň a spustila sa v prípade klesnutia teploty pod určitý bod.**
- **Keď vypnete motor pri zapnutej funkcii vyhrievania sedadla, aj vyhrievanie sa vypne. Funkcia vyhrievania sedadla sa nezapne ani vtedy, keď motor opätovne naštartujete.**

Vyhrievanie zadných sedadiel 1. radu

S našartovaným motorom stlačte tlačidlo vyhrievania v prvom rade zadných sedadiel.

Rozsvieti sa indikátor zapnutia (žltý) a aktivuje sa funkcia vyhrievania na príslušnom sedadle.





- Každým stlačením tlačidla vyhrievania sa stav funkcie vyhrievania zmení v poradí VYPNUTÉ → Úroveň 2 → Úroveň 1 → VYPNUTÉ.
- Keď počas zapnutého vyhrievania stlačíte tlačidlo vyhrievania na 1 sekundu alebo dlhšie, funkcia sa deaktivuje.

Inteligentné riadenie vyhrievania predného sedadla

Táto funkcia automaticky riadi stav vyhrievania, čo vám pomáha bezpečne ísť za primeranej teploty.

! Varovanie

- Pri nadmernom využívaní funkcie vyhrievania sedadla dávajte pozor, pretože to môže spôsobiť miernu popáleninu. Dávajte pozor najmä na dojča, malé dieťa, staršiu alebo invalidnú osobu, na osobu, ktorá požila liek na spánok, osobu pod vplyvom alkoholu, veľmi unavenú osobu, alebo osobu s citlivou pokožkou.
- Dávajte pozor, aby ste sa nepopálili, keď sa vaša pokožka dostane do kontaktu so sedadlom, ktoré bolo vyhrievané po dlhší čas.
- Keď vyhrievate sedadlo, nedávajte naň deku, vankúš ani podložku, pretože sedadlo sa môže prehriať.
- Nadmerné vyhrievanie sedadla môže spôsobiť prehriatie alebo požiar. Keď vychádzate z vozidla alebo prichádzate do vozidla, skontrolujte, či je vyhrievanie sedadla zapnuté alebo nie.
- Ak je sedadlo príliš horúce a nedá sa kontrolovať, najprv vypnite funkciu vyhrievania sedadla. Dajte si vozidlo okamžite skontrolovať v autorizovanom servise SsangYong.

Poznámka

- Funkcia vyhrievania sedadla je navrhnutá tak, aby sa zastavila v prípade zvýšenia teploty na určitú úroveň a spustila sa v prípade klesnutia teploty pod určitý bod.
- Keď vypnete motor pri zapnutej funkcii vyhrievania sedadla, aj vyhrievanie sa vypne. Funkcia vyhrievania sedadla sa nezapne ani vtedy, keď motor opätovne naštartujete.

Lahký prístup k sedadlu vodiča*

Lahký prístup k sedadlu vodiča je funkcia, ktorá automaticky posunie sedadlo vodiča, keď vodič nastupuje do vozidla, alebo vystupuje z vozidla.

Zapnutie/vypnutie funkcie ľahkého prístupu

Keď chcete zapnúť funkciu ľahkého prístupu, stlačte spínač ľahkého prístupu ON/OFF. Indikátor fungovania sa rozsvieti.

Keď chcete vypnúť funkciu ľahkého prístupu, opäť stlačte spínač ľahkého prístupu ON/OFF. Indikátor fungovania zhasne.



Tlačidlo ON/OFF funkcie ľahkého prístupu

Fungovanie funkcie ľahkého prístupu pri nastupovaní do vozidla a vystupovaní z vozidla

- Pri nastupovaní do vozidla: Keď otvárate dvere na strane vodiča, sedadlo vodiča sa posunie dozadu, aby ste mohli do vozidla pohodlne nastúpiť. Keď už sedíte na sedadle vodiča a zavriete dvere, sedadlo vodiča sa posunie späť do pôvodnej polohy.
- Pri vystupovaní z vozidla: Keď vypnete motor a otvoríte dvere na strane vodiča, sedadlo vodiča sa posunie dozadu, aby ste mohli z vozidla pohodlne vystúpiť.

! Varovanie

- Funkciu ľahkého prístupu nepoužívajte v prípade, keď nie je zatiahnutá parkovacia (ručná) brzda. V takomto prípade by sa mohlo vozidlo pohnúť, čo môže byť veľmi nebezpečné.

! Upozornenie

- Keď stlačíte iné kontrolné tlačidlo pri zapnutej funkcii ľahkého prístupu, funkcia ľahkého prístupu nemusí správne fungovať.

Poznámka

- Ak je sedadlo vodiča sklopené dozadu, vzdialenosť posunu sedadla môže byť relatívne kratšia.
- Vzdialenosť posunu sedadla sa môže mierne meniť v rámci povoleného rozsahu podľa hmotnosti cestujúceho a stavu dodávky elektriny vo vozidle, atď. Toto nie chyba.

Nastavenie pamäte sedadla vodiča a vonkajšieho spätného zrkadla

Vy si môžete uložiť polohu sedadla vodiča a úpravu nastavenia vonkajších spätných zrkadiel podľa telesného typu vodiča a spôsobu jazdy.

Aj v prípade zmeny polohy sedadla a zrkadla ich môžete kedykoľvek posunúť späť do uloženej polohy stlačením tlačidla. Možno uložiť až tri polohy.



- 1 Tlačidlo nastavenia pamäte sedadla a zrkadla
- 2 Tlačidlo výberu pamäte sedadla a zrkadla
- 3 Tlačidlo zastavenia fungovania pamäte sedadla a zrkadla

Uloženie polohy

- 1 Keď je spínač START/STOP v polohe ON, zaraďte riadiacu páku pri automatickej prevodovke do polohy P.
V takomto prípade pre bezpečnosť neštartujte motor.
- 2 Upravte sedadlo vodiča a vonkajšie spätné zrkadlo do želanaj polohy.
- 3 Stlačte tlačidlo nastavenie pamäte (1).
Indikátor fungovania sa rozsvieti.
- 4 Stlačte jedno z tlačidiel výberu pamäte (2) do 5 sekúnd.
Keď sa táto funkcia uloží, zvukový signál zaznie dvakrát.



Varovanie

- Sedadlo nepoužívajte v prípade, keď nie je zatiahnutá parkovacia (ručná) brzda. V takomto prípade by sa mohlo vozidlo pohnúť, čo môže byť veľmi nebezpečné.

Poznámka

- Po stlačení tlačidla nastavenia pamäte stlačte tlačidlo výberu pamäte do 5 sekúnd. Ak ho nestlačíte, nastavenie sa zruší.
- Keď stlačíte tlačidlo úpravy sedadla vodiča alebo vonkajšieho spätného zrkadla pri stlačení tlačidla nastavenia pamäte, postup nastavenia pamäte sa zruší.

Vyvolanie uloženej polohy

Stlačte tlačidlo výberu pamäte (2) čím sa uloží želaná poloha.

Sedadlo vodiča a vonkajšie spätné zrkadlo sa posunú do zapamätanej polohy. Po dokončení posunu zaznie varovný zvukový signál.

Poznámka

- Počkajte, kým sa pohyb sedadla vodiča a vonkajšieho spätného zrkadla nezastaví. Keď budete jazdiť počas pohybu sedadla vodiča a vonkajšieho spätného zrkadla, operácia sa zastaví.
- Pohyb sedadla vodiča a vonkajšieho spätného zrkadla môžete zastaviť počas vyvolania zapamätanej polohy. Stlačte tlačidlo zastavenia operácie pamäte (3).

Varovania a upozornenia pre sedadlá



Varovanie

- Úpravu sedadla vykonajte vždy pred jazdou.
- Sedadlo nikdy neupravujte počas jazdy. Ak sa sedadlo náhle pohne, môže to viesť k nebezpečnej situácii.
- Operadlo sedadla upravte čo najviac do vzpriamenej polohy, aby ste sedeli pohodlne. Ak cestujúci príliš sklopí operadlo sedadla, v prípade zrážky vozidla alebo prudkého zabrzdzenia môže vyklznúť spod bezpečnostného pásu. V takomto prípade nemôže byť cestujúci chránený bezpečnostným pásom a airbagom, takže môže utrpieť vážne alebo smrteľné zranenie.
- Nikdy nejazdite vo vozidle bez opierky hlavy. Môže to spôsobiť zranenie hlavy, krku alebo chrbtice. Ak elektricky ovládané sedadlo nefunguje, jazdite až po skontrolovaní a vykonaní opatrení.
- Nadmerné používanie funkcie vyhrievania sedadla môže spôsobiť malú popáleninu.
- Dávajte pozor najmä na dojča, malé dieťa, staršiu alebo invalidnú osobu, na osobu, ktorá požíla liek na spánok, osobu pod vplyvom alkoholu, veľmi unavenú osobu, alebo osobu s citlivou pokožkou.



Upozornenie

- Elektricky ovládané sedadlo funguje aj vtedy, keď je spínač ŠTART/STOP v polohe OFF. Treba však dávať pozor na to, že príliš častá manipulácia s elektricky ovládaným sedadlom pri vypnutom motore môže vybiť batériu.
- Používanie niekoľkých spínačov na úpravu sedadla zároveň môže poškodiť motor. Novú funkciu použite len vtedy, ak ste predchádzajúcu funkciu skončili.
- Ak sa elektricky ovládané sedadlo dostane do kontaktu s predmetom, takže sa nemôže pohybovať, ani sa s ním nedá manipulovať, nerobte to nasilu. Sedadlo upravujte až po odstránení príčiny. Ak zistíte abnormalitu, dajte si vozidlo skontrolovať a vykonajte servis v autorizovanom servise SsangYong.
- Nedávajte na sedadlo žiaden predmet, ktorý môže poškodiť čalúnenie na vrchu sedadla.
- Na čistenie čalúnenia nepoužívajte organické rozpúšťadlá, ako napr. riedidlo, benzén, alkohol alebo benzín. Môže to poškodiť povrch čalúnenia.

Okno (elektricky ovládané okno)



- 1 Tlačidlo okna pri sedadle vodiča (AUTO)
- 2 Tlačidlo okna pri prednom sedadle spolucestujúceho (AUTO)
- 3 Tlačidlo zadného ľavého okna (AUTO)
- 4 Tlačidlo zadného pravého okna (AUTO)
- 5 Tlačidlo zamknutia okna pri zadnom sedadle

Poznámka

- Ak chcete otvoriť/zavrieť okno, spínač ŠTART/STOP musí byť v polohe ON, alebo motor musí byť naštartovaný.
- Aj keď spínač ŠTART/STOP prepnete z polohy ON do polohy ACC alebo OFF, tlačidlo okna možno použiť najdlhšie na 30 sekúnd. Keď však otvoríte predné dvere, okno sa okamžite zastaví.

Otvorenie/zatvorenie okna na strane vodiča/spolujazdca

Otvorenie okna pri sedadle vodiča/ prednom sedadle cestujúceho



- jemne stlačte tlačidlo okna pri sedadle vodiča/ prednom sedadle cestujúceho. Okno sa bude otvárať len vtedy, keď bude tlačidlo stlačené.
- Stlačte tlačidlo okna pri sedadle vodiča/ prednom sedadle cestujúceho až nadoraz a uvoľnite ho. Okno sa automaticky celkom otvorí (automaticky smerom dole).
- Keď počas otvárania okna jemne stlačíte alebo potiahnete tlačidlo okna pri sedadle vodiča/ prednom sedadle cestujúceho, okno sa zastaví.

Zatvorenie okna pri sedadle vodiča/ prednom sedadle cestujúceho



- Jemne potiahnite tlačidlo okna pri sedadle vodiča/ prednom sedadle cestujúceho. Okno sa bude zatvárať len vtedy, keď bude tlačidlo potiahnuté.
- Potiahnite tlačidlo okna pri sedadle vodiča/ prednom sedadle cestujúceho až nadoraz a uvoľnite ho. Okno sa automaticky celkom zatvorí (automaticky smerom hore).
- Keď počas zatvárania okna stlačíte alebo jemne potiahnete tlačidlo okna pri sedadle vodiča/ prednom sedadle cestujúceho, okno sa zastaví.

Bezpečnostná funkcia okna pri sedadle vodiča

Bezpečnostná funkcia okna pri sedadle vodiča riadi okno pri sedadle vodiča, ktoré je vybavené funkciou Auto Up na pomalý pohyb smerom dole a zastaví sa bez pohybu z danej polohy, keď sa zistí, že pri zatváraní sa v okne zachytila časť tela alebo nejaký predmet.



Poznámka

- Bezpečnostná funkcia okna sa aktivuje len pre okno pri sedadle vodiča, ktoré je vybavené funkciou Auto Up.
- Bezpečnostná funkcia okna sa neaktivuje pre určitú časť okna, ktoré sa zatvorilo ako posledné.
- Okno môže v zime zamrznúť, čo môže byť nesprávne rozpoznané ako zachytená časť tela alebo nejaký predmet. V takomto prípade zatvárajte okno veľmi pomaly jemným potáhovaním tlačidla okna.
- Ak neuvoľníte tlačidlo okna ani po potiahnutí až nadoraz, okna sa úplne zavrie a nezastaví sa ani vtedy, ak má v ceste zachytenú prekážku.
Táto funkcia má chrániť vodiča pred krádežou a zranením.

Otvorenie/zatvorenie okna pri zadnom sedadle

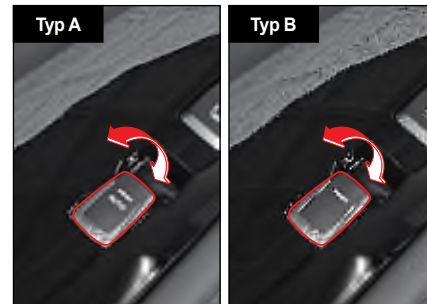

- Pre Typ A (AUTO) možno okno otvoriť a zavrieť rovnakým spôsobom tlačidlom pri okne sedadla vodiča/predného cestujúceho.
- Pre Typ B, okno funguje len vtedy, keď je tlačidlo okna stlačené alebo potiahnuté.

Funkcia zamknutia okna pri zadnom sedadle

Táto funkcia zamkne okno tak, aby sa nedalo otvoriť a zavrieť zo zadných sedadiel.

Stlačte tlačidlo zamknutia okna pri zadných sedadlách.



Varovanie

- Ak na zadnom sedadle sedí malé dieťa, stlačte tlačidlo zamknutia okna pri zadných sedadlách, aby tlačidlá pre okná nefungovali. Môžete tak zabrániť nehode v prípade hry dieťaťa.

Čo sú nárazy vetra?

Nárazy vetra predstavujú jav, kedy cítite tlak na uši, alebo počujete určitý zvuk, ako keby to bol vrtník, keď idete s vozidlom s otvoreným oknom pri zadnom sedadle, alebo ak je strešné okno otvorené v určitej polohe.

Tento jav nastane vtedy, keď cez okno pri zadnom sedadle alebo cez otvorené strešné okno prúdi vzduch, ktorý vytvára rezonanciu.

Ak pri nárazoch vetra upravíte otvorený priestor v okne pri zadnom sedadle alebo strešného okna, tento jav zmizne, alebo sa zredukuje.



Varovanie

- Počas jazdy alebo pri zastavení nevystrekujte časť vášho tela ako napr. ruku alebo hlavu von z okna. Prechádzajúce vozidlo alebo vonkajšia prekážka vás môžu zraniť.
- Pri manipulácii s oknom dávajte pozor, aby sa vám v okne nezachytila časť vášho tela ako napr. ruka alebo hlava.



Upozornenie

- Použitie niekoľkých tlačidiel pre okná zároveň môže poškodiť poistku, ktorá predstavuje ochranné zariadenie pred nadmerným prúdom alebo systém okien.
- Použitie tlačidiel pre okná vo dverách vodiča a iných dverách v opačných smeroch zároveň môže poškodiť systém okien.

Strešné okno*

Strešné okno je ďalšie okno, ktoré je inštalované vo vozidle a podporuje príjemnú jazdu tým, že vetrá a osvetľuje vozidlo.

Strešné okno možno otvoriť a zavrieť posúvaním, ale možno ho aj odklopiť, čím sa mierne zdvihne zadná časť posuvnej strechy.

Kryt strešného okna možno otvoriť a zavrieť ručne.



Varovanie

- Pre vašu bezpečnosť, nikdy nepoužívajte strešné okno počas jazdy.
- Počas jazdy alebo pri zastavení nevystrekujte časť vášho tela ako napr. ruku alebo hlavu von zo strešného okna. Prechádzajúce vozidlo alebo vonkajšia prekážka vás môžu zraniť.



Upozornenie

- Strešné okno funguje aj vtedy, keď je spínač ŠTART/STOP v polohe ON. Treba však dávať pozor na nadmerné používanie strešného okna, keď motor nie je naštartovaný, pretože to môže vybiť batériu.
- Po skončení manipulácie so strešným oknom uvoľnite tlačidlo kontroly. Trvale stlačené tlačidlo kontroly môže spôsobiť chybné fungovanie.
- Keď je strešné okno úplne otvorené, nárazy vetra môžu zosilniť. V takomto prípade upravte otvorený priestor strešného okna.
- Ak je pohyblivá časť strešného okna v zime zamrznutá, manipulujte s ňou až po úplnom roztopení zamrznutej časti.

- Pravidelne odstraňujte prach a cudzie látky z gúmy okolo strešného okna. Ak sa tam nachádza prach alebo cudzie látky, pri manipulácii so strešným oknom sa môže ozvať zvuk a môže spôsobiť chybné fungovanie.

Poznámka

- Ak chcete manipulovať so strešným oknom, tlačidlo ŠTART/STOP musí byť v polohe ON, alebo motor musí byť naštartovaný.

Otvorenie strešného okna

Automatické otváranie

Krátko stlačte tlačidlo otvorenia strešného okna.

Strešné okno sa automaticky otvorí.

Zadná časť (8 cm) strešného okna sa neotvorí.

Ak chcete úplne strešné okno otvoriť, opäť stlačte tlačidlo otvorenia strešného okna.



Poznámka

- Keď stlačíte spínač počas manipulácie so strešným oknom, pohyb sa zastaví.

Manuálne otváranie

Stlačte a podržte tlačidlo otvorenia strešného okna. Strešné okno sa bude otvárať len vtedy, keď budete držať tlačidlo otvorenia stlačené.

Ak chcete otvoriť strešné okno úplne, musíte držať tlačidlo stlačené.

Čo sú nárazy vetra?

Nárazy vetra predstavujú jav, kedy cítite tlak na uši, alebo počujete určitý zvuk, ako keby to bol vrtuľník, keď idete s vozidlom s otvoreným oknom pri zadnom sedadle, alebo ak je strešné okno otvorené v určitej polohe.

Tento jav nastane vtedy, keď cez okno pri zadnom sedadle alebo cez otvorené strešné okno prúdi vzduch, ktorý vytvára rezonanciu.

Ak pri nárazoch vetra upravíte otvorený priestor v okne pri zadnom sedadle alebo strešné okno, tento jav zmizne, alebo sa zredukuje.

Zatvorenie strešného okna

Automatické zatváranie

Krátko stlačte tlačidlo zatvorenia strešného okna.

Strešné okno sa automaticky zatvorí.



Poznámka

- Keď stlačíte spínač počas manipulácie so strešným oknom, pohyb sa zastaví.

Manuálne zatváranie

Stlačte a podržte tlačidlo zatvorenia strešného okna. Strešné okno sa bude zatvárať len vtedy, keď budete držať tlačidlo zatvorenia stlačené.

Ak chcete zatvoriť strešné okno úplne, musíte držať tlačidlo zatvorenia stlačené.

Vyklápanie/zaklápanie strešného okna



Vyklápanie (otvorenie zadnej časti)

Keď je strešné okno zavreté, stlačte tlačidlo strešného okna. Otvorí sa zadná časť strešného okna.

Zaklápanie (zatvorenie zadnej časti)

Keď je zadná časť strešného okna otvorená, stlačte tlačidlo na otvorenie strešného okna. Strešné okno sa zatvorí len vtedy, keď budete držať tlačidlo na otvorenie okna stlačené.

Ak chcete strešné okno úplne zatvoriť, stlačte tlačidlo otvárania a držte ho stlačené.

Upozornenie na otvorené strešné okno

Keď dáte spínač ŠTART/STOP do polohy ACC alebo OFF a otvoríte dvere pri sedadle vodiča s otvoreným strešným oknom, zaznie varovný zvukový signál pre strešné okno.

Keď dvere zavriete, varovný zvukový signál sa vypne.

Keď zaznie varovný zvukový signál pre strešné okno, opustíte vozidlo až po úplnom zavretí strešného okna.

⚠ Upozornenie

- Keď odchádzate od vozidla, skontrolujte, či je strešné okno úplne zavreté. Opustenie vozidla s otvoreným strešným oknom môže viesť k vlámaniu sa do vozidla cez strechu. Aj v prípade dažďa alebo snehu bude vnútrajšok vozidla mokrý.

Bezpečnostná funkcia strešného okna

Bezpečnostná funkcia strešného okna má za úlohu otvoriť strešné okno bez zatvorenia, ak rozpozná, že pri automatickom zatváraní strešného okna sa doňho zachytila časť tela alebo nejaký predmet.

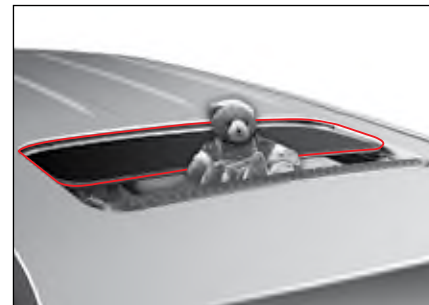

⚠ Upozornenie

- Bezpečnostná funkcia strešného okna sa neaktivuje pre poslednú časť strešného okna, ktorá sa má zavrieť.
- Bezpečnostná funkcia strešného okna je len pomocný systém a nenahrádza pozornosť vodiča. Vždy dávajte pozor, pretože táto funkcia nemusí fungovať z dôvodu elektrického zariadenia alebo v iných situáciách.

Resetovanie strešného okna

Prípady vyžadujúce resetovanie strešného okna

- Keď je batéria vybitá, alebo keď je prerušená dodávka elektriny pri otvorení strešného okna.
- Keď sa po jednorazovom stlačení tlačidla strešného okna strešné okno úplne neotvorí alebo nezavrie.
- Keď sa strešné okno odklopí bez zastavenia potom, ako sa zavrie posúvaním.
- Keď sa pri posúvaní alebo odklapaní strešné okno značne zníži vzdialenosť pohybu.
- Keď po stlačení tlačidla strešného okna strešné okno nefunguje, alebo funguje abnormálne.

Resetovanie

Keď je strešné okno odklopené (otvorená zadná časť), stlačte a podržte tlačidlo zatvorenia strešného okna asi 20 sekúnd.

- Asi po 5 sekundách sa ozve cvaknutie raz a potom ešte raz asi po 20 sekundách po stlačení tlačidla zatvorenia strešného okna. Strešné okno sa resetuje, keď budete počuť druhé cvaknutie.
- Keď po resetovaní jemne stlačíte tlačidlo otvorenia strešného okna, strešné okno sa automaticky otvorí a opäť zavrie.



Upozornenie

- **Ak po resetovaní strešného okna nefunguje normálne, dajte si vaše vozidlo skontrolovať a vykonať servis v autorizovanom servise.**

Výklopné zadné dvere

Výklopné zadné dvere predstavujú jednotku, ktorá zvyšuje pohodlie pri nakladaní vecí do vozidla alebo vykladaní vecí z vozidla.

Elektricky ovládané výklopné zadné dvere pomáhajú užívateľovi otvoriť a zavrieť výklopné zadné dvere jednoduchým stlačením tlačidla.

Elektricky ovládané výklopné zadné dvere sa automaticky otvoria aj vtedy, keď užívateľ vojde do detekčnej oblasti za výklopnými zadnými dverami.

Varovanie

- Neodstraňujte podporné tyče manuálne alebo elektricky ovládaných výklopných zadných dverí. Obsahujú zariadenia pod vysokým tlakom, ktoré vás môžu zraniť.
- Nevystavujte manuálne alebo elektricky ovládané výklopné zadné dvere teplu. Teplom sa môžu poškodiť a spôsobiť zranenie.

Manuálne ovládané výklopné zadné dvere

Otvorenie

- 1 Stlačte tlačidlo otvorenia výklopných zadných dverí na vnútornej strane rúčky výklopných zadných dverí a v ruke držte Smart kľúč.

Výklopné zadné dvere sa otvoria.



- 2 Vyklepte výklopné zadné dvere.

Poznámka

- Rozsah, v ktorom vedú výklopné zadné dvere rozpoznať Smart kľúč, je približne 1 m.
- Keď stlačíte tlačidlo otvorenia výklopných zadných dverí, odomknú sa len výklopné zadné dvere. Dvere, kapota motora a iné zariadenia zostanú zamknuté.

Zatvorenie

- 1 Chyťte vnútornú rúčku výklopných zadných dverí a potlačte výklopné zadné dvere smerom dolu.



- 2 Zatvorte výklopné zadné dvere jemným stlačením.

Upozornenie

- Keď sa výklopné zadné dvere otvoria a zavru a monitorovanie krádeže je vypnuté, systém sa automaticky neprepne do módu monitorovania krádeže. Múd prepnete na mód monitorovania krádeže stlačením tlačidla zamknutia dverí na Smart kľúči.

Poznámka

- Keď sa výklopné zadné dvere otvoria a zavrú v móde monitorovania krádeže, mód sa automaticky vráti do módu monitorovania krádeže. Vtedy zabliká výstražná kontrolka dvakrát a varovný zvukový signál zaznie raz.

Elektricky ovládané výklopné zadné dvere*

Elektricky ovládané výklopné zadné dvere je zariadenie, ktoré umožňuje užívateľovi otvárať a zatvárať výklopné zadné dvere jednoduchým použitím tlačidla.

Elektricky ovládané výklopné zadné dvere fungujú vtedy, keď je riadiaca páka v polohe P (parkovanie) a spínač ŠTART/STOP je v polohe ON alebo v akejkoľvek polohe riadiacej páky, keď je motor vypnutý.

Poznámka

- Keď je rýchlosť vozidla 3 km/h alebo viac a spínač ŠTART/STOP je v polohe ON, výklopné zadné dvere nemožno otvoriť automaticky.

Otváranie/zatváranie tlačidlom pri sedadle vodiča



- Stlačte a podržte tlačidlo výklopných zadných dverí na strane vodiča.

Potom, ako varovná kontrolka blikne dvakrát a varovný zvukový signál zaznie dvakrát, výklopné zadné dvere sa otvoria alebo zavrú.

Výklopné zadné dvere sa otvoria, keď sú zatvreté a zavrú sa, keď sú otvorené.

Poznámka

- Keď stlačíte tlačidlo výklopných zadných dverí počas otvárania alebo zatvárania elektricky ovládaných výklopných zadných dverí, výklopné zadné dvere sa zastavia v danej polohe.

Otváranie/zatváranie Smart kľúčom



- Stlačte a podržte tlačidlo výklopných zadných dverí Smart kľúčom.

Potom, ako varovná kontrolka blikne dvakrát a varovný zvukový signál zaznie dvakrát, výklopné zadné dvere sa otvoria alebo zavrú.

Výklopné zadné dvere sa otvoria, keď sú zavreté a zavrú sa, keď sú otvorené.

Poznámka

- Keď stlačíte tlačidlo výklopných zadných dverí počas otvárania alebo zatvárania elektricky ovládaných výklopných zadných dverí, výklopné zadné dvere sa zastavia v danej polohe.

Otváranie/zatváranie tlačidlom na výklopných zadných dverách

- Stlačte tlačidlo na výklopných zadných dverách a majte pri sebe Smart kľúč. Výklopné zadné dvere sa otvoria potom, ako dvakrát blikne výstražné varovné svetlo a dvakrát zaznie varovný zvukový signál.



Poznámka
<ul style="list-style-type: none">• Vzdialenosť, na ktorú výklopné zadné dvere vedia rozpoznať Smart kľúč, je cca. 1 m.• Keď stlačíte vonkajšie tlačidlo na výklopných zadných dverách, odomknú sa len výklopné zadné dvere. Dvere, kapota motora a iné zariadenia ostanú zamknuté.
<ul style="list-style-type: none">• Keď sú výklopné zadné dvere otvorené, stlačte vnútorné tlačidlo výklopných zadných dverí. Potom, ako varovná kontrolka blikne dvakrát a varovný zvukový signál zaznie dvakrát, výklopné zadné dvere sa zavrú.
A rear view of a white SUV with the trunk open. A callout box points to the interior trunk release button on the right side of the trunk lid. Below this is a close-up of the interior trunk lid with a red rectangle highlighting the trunk release button.

Funkcia ochrany proti privretiu

Funkcia ochrany proti privretiu kontroluje, aby sa z dôvodu bezpečnosti výklopné zadné dvere zastavili v danej polohe alebo úplne otvorili v prípade, ak pri otváraní alebo zatváraní výklopných zadných dverí príde z vonkajšej strany silný náraz, alebo ak sa na dvere vyvinie určitá sila.

Varovanie

- Funkcia ochrany proti privretiu nemusí fungovať, ak je odpor detekovaný elektricky ovládanými výklopnými zadnými dverami menší ako určitá úroveň sily, alebo keď sú výklopné zadné dvere takmer zavreté.
- Do dráhy pohybu výklopných zadných dverí nedávajte žiadnu časť vášho tela alebo iný predmet, aby ste zastavili funkciu ochrany proti privretiu počas pohybu elektricky ovládaných výklopných zadných dverí. Môžete utrpieť vážne zranenie alebo poškodiť daný predmet a zariadenie.

Upozornenie

- Ak sa funkcia ochrany proti privretiu aktivuje opakovane niekoľkokrát, zavrite výklopné zadné dvere ručne a potom ich znovu skúste otvoriť. V prípade problému nechajte vozidlo skontrolovať a vykonať servis v autorizovanom servise SsangYong.

Resetovanie výšky otvárania

Maximálnu výšku otvorených elektricky ovládaných výklopných zadných dverí možno resetovať podľa fyzickej kondície užívateľa a iných podmienok, ako je napr. parkovacie miesto.

- 1 Otvorte výklopné zadné dvere ručne a nastavte ich na želanú výšku.
- 2 Stlačte vnútorné tlačidlo elektricky ovládaných výklopných zadných dverí na 3 sekundy alebo viac.
Keď je resetovanie dokončené, zaznie pípanie.
- 3 Úplne zavrite výklopné zadné dvere stlačením vnútorného tlačidla elektricky ovládaných výklopných zadných dverí.

Po resetovaní výšky otvárania stlačte vonkajšie tlačidlo elektricky ovládaných výklopných zadných dverí a presvedčte sa, či sa výklopné zadné dvere otvárajú do želanej polohy.

Resetovanie elektricky ovládaných výklopných zadných dverí

Ak sa po vybití batérie obnoví dodávka prúdu, alebo ak sa odpojí zdroj elektriny alebo ak elektricky ovládané výklopné zadné dvere nefungujú normálne, resetujte ich.

- 1 Zaparkujte vozidlo na rovnom povrchu a zaradte riadiacu páku do polohy P (parkovanie).
- 2 Keď je stlačené vnútorné tlačidlo výklopných zadných dverí, stlačte a podržte vonkajšie tlačidlo na 3 sekundy alebo viac.
Keď je resetovanie dokončené, zaznie pípanie.
- 3 Úplne zavrite výklopné zadné dvere rukou.

Keď je resetovanie dokončené, skontrolujte, či sa výklopné zadné dvere otvárajú alebo zatvárajú normálne.

Upozornenie

- Neotvárajte ani nezatvárajte výklopné zadné dvere v niektorom z nasledovných prípadov, pretože nemusia fungovať.
 - Keď je jedno z kolies vozidla zdvihnuté za účelom opravy alebo výmeny pneumatiky.
 - Keď je jedno z kolies vozidla vo vzduchu z dôvodu nerovnosti na strmej ceste alebo na dlaždiciach.
 - Keď je vozidlo zaparkované, alebo keď stojí na svahu alebo na nerovnom povrchu.



Upozornenie

- Elektricky ovládané výklopné zadné dvere fungujú aj vtedy, keď je spínač ŠTART/ STOP v polohe OFF. Treba však dávať pozor v prípade, ak elektricky ovládané výklopné zadné dvere fungujú často s vypnutým spínačom ŠTART/STOP, pretože batéria sa môže vybiť.
- Keď otvárate/zatvárate elektricky ovládané výklopné zadné dvere 5 krát alebo častejšie, varovný zvukový signál zaznie 3 krát a elektricky ovládané výklopné zadné dvere sa zastavia, aby sa pohonný motor neprehrial. V takomto prípade zastavte elektricky ovládané výklopné zadné dvere na 1 minútu alebo dlhšie a až potom ich opätovne otvorte/zavrite.
- Ak je to možné, elektricky ovládané výklopné zadné dvere neotvárajte/ nezatvárajte ručne.
- Ak musíte otvoriť/zatvoriť elektricky ovládané výklopné zadné dvere ručne, pretože nefungujú, nevyvíjajte na ne neprimeranú silu. Môže to poškodiť jednotku elektricky ovládaných výklopných zadných dverí.
- Pri otváraní/zatváraní elektricky ovládaných výklopných zadných dverí nevyvíjajte na ne neprimeranú silu. Môže to poškodiť výklopné zadné dvere.
- Ak zavriete výklopné zadné dvere okamžite po otvorení, nemusia sa zavrieť. Toto je normálny stav. Výklopné zadné dvere zavriete až po krátkom časovom intervale.
- Na výklopné zadné dvere nedávajte žiaden ťažký predmet. Môže to poškodiť výklopné zadné dvere.
- Výklopné zadné dvere a príslušné komponenty nemodifikujte ani neopravujte sami.
- Ak je potrebné plynovú vzperu vymeniť alebo zlikvidovať, nechajte vykonať servis vozidla v autorizovanom servise SsangYong.

Smart výklopné zadné dvere*

Smart výklopné zadné dvere je funkcia, ktorá automaticky otvára výklopné zadné dvere, keď sa užívateľ so Smart kľúčom dostane do detekčnej oblasti na zadnej strane vozidla. Toto je veľmi pohodlné, keď v oboch rukách niečo nesiete.

Aktivácia/deaktivácia Smart výklopných zadných dverí

- 1 Stlačte tlačidlo (menu)  na pravej strane volantu.
Na displeji prístrojového panela sa zobrazí zoznam hlavného menu.
- 2 Vyberte  (Užívateľské nastavenia).

- 3 Vyberte **Dvere/výklopné zadné dvere** → **Smart výklopné zadné dvere** → Vyberte **buď aktivovať** alebo **deaktivovať**.

Keď sú Smart výklopné zadné dvere aktivované, na prístrojovom paneli sa rozsvieti príslušný indikátor.

Digitálny typ



Otvorenie Smart výklopných zadných dverí

Podmienky otvorenia

- Motor musí byť vypnutý a všetky dvere a výklopné zadné dvere musia byť zamknuté (mód ochrany proti krádeži).
- Vy musíte zostať v oblasti približne 1 m od senzora Smart výklopných zadných dverí na zadnej strane vozidla po dobu cca. 3 sekundy alebo viac a musíte mať pri sebe Smart kľúč.



Kroky pri otváraní/zatváraní

Výklopné zadné dvere sa automaticky otvoria v nasledovných krokoch, keď je detekovaný Smart kľúč.



- **Krok 1**
Rozsvieti sa varovná kontrolka a trikrát zaznie varovný zvukový signál v intervale 1 sekundy (píp ~ píp ~ píp).
- **Krok 2**
Rozsvieti sa varovná kontrolka a trikrát zaznie varovný zvukový signál (píp ~ píp ~ píp).
- **Krok 3**
Rozsvieti sa varovná kontrolka a dvakrát zaznie varovný zvukový signál (píp ~ píp).
Zastavenie funkcie Smart výklopných zadných dverí.

Zastavenie funkcie Smart výklopných zadných dverí

- Stlačte ktorékoľvek tlačidlo na Smart kľúči.
- Alebo vyjdite z detekčnej oblasti Smart výklopných zadných dverí.

Upozornenie

- Smart výklopné zadné dvere začnú fungovať po uplynutí 30 sekúnd po zapnutí módu monitorovania krádeže. Toto zabraňuje chybnéj funkcii Smart výklopných zadných dverí.
- V niektorom z nasledovných prípadov môže byť funkcia Smart výklopných zadných dverí oneskorená, alebo sa môže zmeniť prevádzkový rozsah v dôsledku interferencie frekvencie.
 - Keď ste pri zariadení alebo blízko zariadenia, ktoré vysiela silnú rádiovú frekvenciu, vrátane policajnej stanice, vládneho úradu, rozhlasovej stanice, vojenskej jednotky, vysielača, letiska, prístavu, atď.
 - Keď máte pri sebe Smart kľúč spolu s mobilným telefónom alebo rádiovým zariadením, atď.
- V niektorom z nasledovných prípadov sa môže detekčný rozsah Smart kľúča meniť, čo ovplyvní prevádzkový rozsah Smart výklopných zadných dverí.
 - Keď je jedno z kolies vozidla zdvihnuté za účelom opravy alebo výmeny pneumatiky.
 - Keď je vozidlo zaparkované, alebo keď stojí na svahu alebo na nerovnom povrchu.
- Keď máte pri sebe Smart kľúč, nezostávajú bezdôvodne v detekčnej oblasti Smart výklopných zadných dverí.
- Naučte sa, ako deaktivovať a zastaviť funkciu Smart výklopných zadných dverí, aby ste boli pripravený na núdzovú situáciu ako aj na rôzne iné situácie.
- Ubezpečte sa, aby ste pri umývaní vášho vozidla deaktivovali funkciu Smart výklopných zadných dverí. Ak tak neurobíte, výklopné zadné dvere sa môžu automaticky otvoriť, čo môže spôsobiť zranenie osoby alebo poškodenie vozidla a iných zariadení.

Otvorenie výklopných zadných dverí v prípade núdze

Výklopné zadné dvere môžete otvoriť použitím páky na odomknutie na výklopných zadných dverách v prípade, ak je batéria vybitá, ak zariadenia výklopných zadných dverí nefungujú, alebo v iných núdzových situáciách.

- 1 Vytiahnite kryt páky na odomknutie výklopných zadných dverí.



- 2 Potiahnite páku odomknutia v smere šípky. Výklopné zadné dvere sa odomknú.



- 3 Otvorte výklopné zadné dvere tak, že ich potiahnete.

Varovanie

- Bezpečnostnú páku uvoľnenia výklopných zadných dverí používajte len v prípade núdze.
- Nedovoľte deťom, aby sa hrali v batožinovom priestore. Keď sa použije páka na odomknutie výklopných zadných dverí a výklopné zadné dvere sa náhle otvoria počas jazdy, môže to viesť k vážnej nehode.

Upozornenie

- Dobre sa pozrite, kde sa nachádza bezpečnostná páka uvoľnenia výklopných zadných dverí a ako sa používa v prípade núdze.



Varovanie

- Nejazdite s otvorenými výklopnými zadnými dverami.
 - Výfukový plyn môže prúdiť dovnútra a spôsobiť otravu plynom.
 - Z vozidla môže vypadnúť predmet a spôsobiť nehodu.
 - Výklopné zadné dvere a iné časti vozidla sa môžu poškodiť.
- Ak pôjdete s vozidlom rýchlosťou 4 km/h alebo viac s otvorenými výklopnými zadnými dverami, rozsvieti sa kontrolka otvorených výklopných zadných dverí a varovný zvukový signál zaznie 10 krát. Okamžite choďte s vozidlom na bezpečné miesto a výklopné zadné dvere pevne zavrite.
- Výklopné zadné dvere otvárajte alebo zatvárajte až po zabezpečení bezpečnosti vo vozidle a mimo vozidla. Zabezpečte najmä to, aby sa nezachytila do dverí časť tela cestujúceho alebo blízko stojacej osoby.
- Nedovoľte deťom, aby manipulovali s elektricky ovládanými výklopnými zadnými dverami alebo smart výklopnými zadnými dverami, keď máte pri sebe Smart kľúč. Môže to spôsobiť poškodenie blízko stojacej osoby, predmetu alebo vozidla, atď.

- Neotvárajte výklopné zadné dvere po zaparkovaní alebo zastavení vozidla na svahu. Ak tak urobíte, z vozidla môže vypadnúť predmet a spôsobiť užívateľovi zranenie.
- Keď zatvárate výklopné zadné dvere, tieto sa môžu náhle zavrieť v dôsledku svojej hmotnosti a iných vonkajších faktorov. Pri zatváraní výklopných zadných dverí dávajte pozor, aby ste zabránili zraneniu.

Otvorenie kapoty motora

- 1 Potiahnite páčku na otvorenie kapoty motora (1), ktorá sa nachádza na spodnej ľavej strane pred sedadlom vodiča.

Kapota motora sa mierne otvorí.



- 2 Po čiastočnom otvorení kapoty motora stlačte poistku kapoty motora (2) v smere šípky.

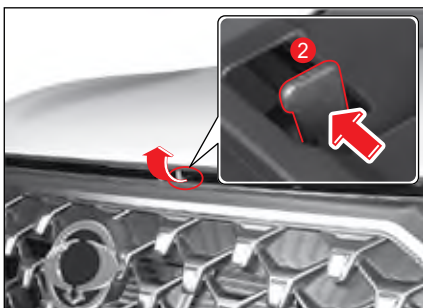

- 3 Otvorte kapotu motora.
Keď zdvihnete kapotu motora do polovice, zvyšok sa otvorí automaticky.

Zatvorenie kapoty motora

Kontrola pred zavretím kapoty motora

- Ubezpečte sa, že všetky uzávery otvorov v priestore motora sú zavreté.
- Skontrolujte, či v priestore motora neostali nepotrebné predmety, ako napr. rukavice alebo nástroje.

Zatvorenie kapoty motora

Stiahnite kapotu motora nadol a zatvorte ju zatlačením nadol.

! Upozornenie

- Ak kapotu motora počas zatvárania mierne zdvihnete, znovu ju otvorte a zatvorte zatlačením väčšou silou.
- Ak je potrebné plynovú vzperu vymeniť alebo zlikvidovať, nechajte vykonať servis vozidla v autorizovanom servise SsangYong.

! Varovanie

- Kapotu motora otvárajte až po zastavení motora. Ak potrebujete vykonať kontrolu a servis s naštartovaným motorom, dávajte si dobrý pozor, aby vás nezranili rotujúce časti v priestore motora.
- Kapotu motora kontrolujte na mieste, kde nefúka vietor. Ak sa kapota motora pri vetre zavrie, môže vám spôsobiť zranenie.
- Pri zatváraní kapoty motora dávajte pozor, aby sa vám pod kapotou nezachytili časti vášho tela ako napr. prsty.
- Pred jazdou sa presvedčte, či je kapota motora úplne zavretá. Ak pôjdete s vozidlom s otvorenou kapotou, vozidlo sa môže poškodiť a kapota môže zablokovat' vodičovi výhľad, čo môže spôsobiť vážnu nehodu.
- Vzpery kapoty motora nerozoberajte. Obsahuje zariadenia pod vysokým tlakom, ktoré by vás mohli zranit'.
- Nevystavujte vzpery kapoty motora teplu. Teplom sa môže poškodiť a spôsobiť zranenie.

Otvor pre palivo

Otvorenie otvoru pre palivo

Kryt otvoru pre palivo možno otvoriť len vtedy, keď sú všetky dvere odomknuté.

- 1 Zaradíte riadiacu páku do polohy P (parkovanie).
- 2 Zatiahnete ručnú (parkovaciu) brzdou.
- 3 Vypnite motor.
- 4 V prípade vozidiel s benzínovým motorom otvorte otvor palivovej nádrže potiahnutím uvoľňovacej páčky na dolnej ľavej strane pred sedadlom vodiča.



V prípade vozidiel s naftovým motorom stlačte stredný okraj otvoru palivovej nádrže v smere šípky.



Upozornenie

- Ak je v zime kryt palivovej nádrže zamrznutý, neotvárajte ho násilu. Otvorte ho jemným poklepávaním na okraj krytu.

- 5 Úplne otvorte kryt palivovej nádrže jeho potiahnutím v smere šípky.



- 6 Otvorte uzáver palivovej nádrže otáčaním proti smeru hodinových ručičiek.



- 7 Zaveste uzáver palivovej nádrže do držiaka na zadnej strane krytu.



Varovanie

- Uzáver palivovej nádrže otvárajte opatrne, pretože palivo môže byť pod tlakom. Ak budete počuť zvuk unikania paliva alebo syčanie, počkajte, kým tento zvuk neprestane a potom skúste otvoriť uzáver. Ak tak neurobíte, palivo môže vystreknúť a spôsobiť vážne zranenie.
- Keď sa dotknete uzáveru palivovej nádrže alebo čerpadla plynu, najprv sa dotknite kovovej časti, ktorá je čo najďalej od otvoru palivovej nádrže, aby ste najprv vybili statickú elektrinu. Inak môže statická elektrina spôsobiť požiar.

Zatvorenie otvoru pre palivo

- 1 Zatvorte uzáver palivovej nádrže otáčaním v smere hodinových ručičiek, kým nebudete počuť kliknutie.
- 2 Zatvorte kryt palivovej nádrže potlačením stredného okraja krytu palivovej nádrže.

Informácie – Palivový štítok

• TYP PALIVA - BENZÍN

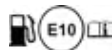

GASOLINE
БЕНЗИН

Tvar pre typ paliva – benzín je kruh („E“ znamená špecifické bio-komponenty prítomné v benzíne).

• TYP PALIVA – NAFTA

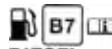

DIESEL
ДИЗЕЛЬ

Tvar pre typ paliva – nafta je štvorec („B“ znamená špecifické bio-komponenty prítomné v naftě)

Varovanie

- Palivo doplňajte až po vypnutí motora. V opačnom prípade sa môžu palivové výpary vznietiť z iskry, ktorá vychádza z elektrického zariadenia pri naštartovaní motora, čo môže spôsobiť vážny požiar.
- Počas dopĺňania paliva odstráňte akékoľvek horľavé látky, ako napr. zapálenú cigaretu alebo zapaľovač. Inak to môže spôsobiť vážny požiar.
- Nevykonávajte žiadnu činnosť, ktorá môže vygenerovať statickú elektrinu, ako napr. vchádzanie a vychádzanie z vozidla počas dopĺňania paliva. Inak môže statická elektrina spôsobiť vážny požiar.
- Ak potrebujete natankovať palivo do prenosného kontajnera, položte kontajner na zem. Ak budete kontajner doplňat' na streche alebo vnútri vozidla, statická elektrina môže spôsobiť vážny požiar.

- Pred natankovaním paliva sa presvedčte, aký typ paliva používate. Ak natankujete do vozidla benzín alebo naftu nesprávne, palivový systém a iné systémy vozidla môžu byť vážne poškodené.
- Nepoužívajte palivo, ktoré obsahuje veľa vlhkosti, nesprávne palivo ani aditíva. Môže to značne poškodiť palivový systém a systém výfukového plynu vozidla.
- Palivo doplňajte len dovtedy, kým sa hubica čerpacej hadice automaticky nevykne. Ak budete palivo doplňat' aj ďalej, pretečie a môže spôsobiť požiar a poškodiť karosériu vozidla.
- Pri čerpacej stanici nepoužívajte mobilný telefón. Môže to spôsobiť požiar v dôsledku elektromagnetickej vlny alebo prúdu z mobilného telefónu.
- Ak počas tankovania vznikne požiar, okamžite odíďte ďaleko od vozidla. Potom vykonajte príslušné opatrenia a požiar ohláste.

Upozornenie

- Dávajte pozor, aby sa palivo nedostalo do kontaktu s karosériou vozidla, pretože môže poškodiť povrchový náter.
- Ak musíte vymeniť uzáver palivovej nádrže, použite len originál uzáver.

Vonkajšie svetlá/žiarovky

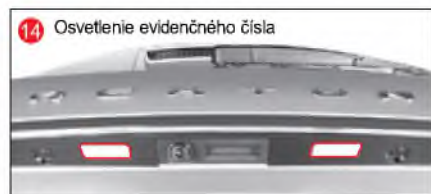
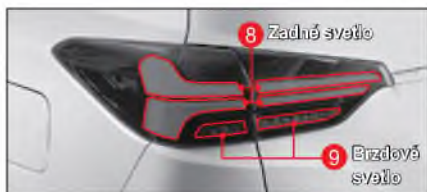

Spínač svetla



- 1 Predné svetlo (stretávacie a diaľkové)
- 2 Predné svetlo (parkovacie) a zadné svetlo
- 3 Funkcia automatického osvetlenia
- 4 Vypnutie všetkých svetiel
- 5 Predné hmlové svetlo
- 6 Zadné hmlové svetlo

Zapnutie predného svetla

Diaľkové svetlo a stretávacie svetlo sa zapne spolu s denným svetlom, zadným svetlom, osvetlením evidenčného čísla, predným hmlovým svetlom (v polohe ON) a inými interiérovými svetlami.

Zapnutie zadného svetla

Parkovacie svetlo sa zapne spolu s denným svetlom, zadným svetlom, osvetlením evidenčného čísla, predným hmlovým svetlom (v polohe ON) a inými interiérovými svetlami.

AUTO Aktivácia automatickej funkcie svetiel

Predné svetlo a zadné svetlo sa zapnú alebo vypnú automaticky podľa množstva slnečného svetla, ktoré prijíma automaticky senzor svetla.

Zapnutie Asistenta predných diaľkových svetiel (HBA)

Ak stlačíte spínač svetla v smere prístrojového panela, keď je spínač svetla v polohe AUTO, aktivuje sa HBA.

 Vid' „Inteligentné diaľkové svetlá (SHB)“
(str. 3-46)

OFF Vypnutie všetkých svetiel

Všetky svetlá sa vypnú.

Zapnutie predného hmlového svetla

Zapnutie zadného hmlového svetla*

Keď sú zapnuté predné svetlá a otočíte spínač do polohy , zadné hmlové svetlá sa zapnú a spínač sa vráti späť do polohy predného hmlového svetla. Zadné a predné hmlové svetlo sa zapnú zároveň.

Ak ho znova otočíte, zadné hmlové svetlo sa vypne.

OFF Vypnutie predného hmlového svetla

Predné hmlové svetlo sa vypne.

Zapnutie/vypnutie ľavej/pravej smerovky



- Keď potlačíte spínač svetla smerom dole (1), bude blikať ľavá smerovka. Bude blikať aj signál zmeny smeru na prístrojovom paneli.
- Keď potlačíte spínač svetla smerom hore (2), bude blikať pravá smerovka. Bude blikať aj signál zmeny smeru na prístrojovom paneli.

Zapnutie/vypnutie diaľkových svetiel



- Keď potlačíte spínač svetla smerom k prístrojovému panelu a uvoľníte ho so zapnutými stretávacími svetlami, diaľkové svetlá sa zapnú. Zároveň sa rozsvieti aj indikátor diaľkových svetiel na prístrojovom paneli.
- Keď potiahnete spínač svetla smerom k vodičovi a uvoľníte ho so zapnutými diaľkovými svetlami, diaľkové svetlá sa vypnú.



Varovanie

- Keď sa k vám blíži vozidlo, alebo keď je nejaké vozidlo pred vami, diaľkové svetlá nezapínajte. Diaľkové svetlá môžu zablokovať výhľad iných vodičov a spôsobiť nehodu.

Zapnutie diaľkových svetiel a stretávacieho svetla zároveň (svetlo pri prechádzaní)



Diaľkové svetlá a stretávacie svetlá sa zapnú zároveň, keď potiahnete spínač svetla smerom k vodičovi.

Poznámka

- Táto funkcia pracuje bez ohľadu na polohu spínača svetla.

Výstražné svetlá

Výstražné svetlá svietia nato, aby varovali iné vozidlá v prípade núdzovej situácie a aby zabránili nehode.

- Keď stlačíte spínač výstražných svetiel, budú blikať všetky ukazovatele smeru.
 - Keď opäť stlačíte spínač výstražných svetiel, výstražné svetlá zhasnú.
- ☞ Viď „Signál núdzového zastavenia (ESS)“ (str. 4-175)



Upozornenie

- **Nemajte výstražné svetlo varovania zapnuté po dlhý čas pri nenaštartovanom motore. Môže to zmiatť vodičov iných vozidiel a vybiť batériu.**

Poznámka

- Výstražné svetlo varovania funguje bez ohľadu na polohu spínača ŠTART/STOP.
- Keď je zapnuté výstražné svetlo varovania, ukazovateľ zmeny smeru (smerovka) nefunguje samostatne.



Úprava uhla predného svetla

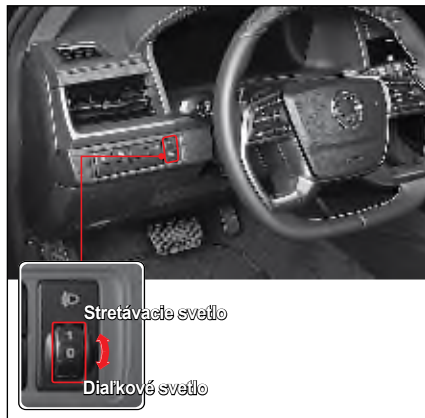

Predný a zadný sklon vozidla sa môžu meniť v závislosti od počtu cestujúcich, hmotnosti a ťažiska batožiny.

V takomto prípade môžete upraviť uhol predného svetla, aby ste si zabezpečili dobrú viditeľnosť v noci a neoslňovali prichádzajúce vozidlo alebo vozidlo pred vami silným svetlom z predných svetiel.

Úrovne úpravy uhla predného svetla

Uhol predného svetla možno nastaviť v 4 úrovniach (úroveň 0~3) podľa predného a zadného sklonu vozidla.

- Keď je vozidlo naklonené dopredu, otočte otočným ovládačom na úpravu uhla predného svetla smerom dole (smer úrovne 0). Predné svetlo bude svietiť vyššie.
- Keď je vozidlo naklonené dozadu, otočte otočným ovládačom na úpravu uhla predného svetla smerom hore (smer úrovne 3). Predné svetlo bude svietiť nižšie.

Štandard úpravy uhla pre predné svetlo

	Počet cestujúcich a náklad	
Úroveň 0	1~2 cestujúci (bežná jazda)	
	5-sedadíel 	7-sedadíel 
Úroveň 1	4~5/7 cestujúcich	
	5-sedadíel 	7-sedadíel 
Úroveň 2	4~5/7 cestujúcich a batožina (cca 200 kg)	
	5-sedadíel 	7-sedadíel 
Úroveň 3	1 cestujúci a batožina (cca 600 kg)	
	5-sedadíel 	7-sedadíel 

Varovanie

- Začnite jazdu s vozidlom až po úprave uhla predných svetiel podľa počtu cestujúcich, hmotnosti a ťažiska batožiny. Ak tak neurobíte, môže to spôsobiť nehodu.
 - Nikdy nejazdite s vozidlom v niektorom z nasledovných prípadov, ktoré sú mimo štandardu úpravy uhla pre predné svetlo.
 - Jazda s vozidlom na úrovni 3, ak sú podmienky na úrovni 0 (uhol predných svetiel je znížený): Vodičovi trvá dlhšie rozpoznať núdzovú situáciu na ceste pred ním.
 - Jazda s vozidlom na úrovni 0, ak sú podmienky na úrovni 3 (uhol predných svetiel je zvýšený): Bráni to výhľadu vodiča oproti idúceho vozidla alebo vozidla vpredu.
- V takomto prípade to môže brániť bezpečnej jazde a spôsobiť vážnu nehodu.

Denné svetlo (DRL)*

DRL sa zapne automaticky aj počas dňa, čo vám umožní ľahko rozpoznať vozidlo.

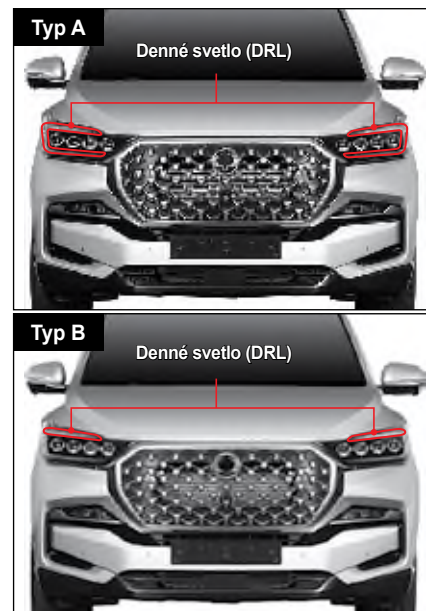

Kedy sa denné svetlo zapne

- Ak spínač zadného svetla, predného hmlového svetla a predného svetla nie je zapnutý a spínač ŠTART/STOP je v polohe ON (bez ohľadu na to, či je motor naštartovaný alebo nie).

Poznámka

- Keď sa zapne DRL, zároveň sa zapne aj zadné svetlo.
- Pre DRL aj pre zadné svetlo sa používa rovnaká žiarovka, ale DRL svieti jasnejšie.

Kedy sa denné svetlo nezapne

- Keď je funkcia DRL deaktivovaná.
- Keď je spínač ŠTART/STOP v polohe ACC alebo ON.
- Keď sú v prevádzke výstražné varovné svetlá
- Keď zapnete predné svetlo, alebo keď sa predné svetlo zapne pri funkcii automatického svetla.
- Keď zapnete ľavú alebo pravú smerovku (DRL na príslušnej strane)
- Keď zapnete predné hmlové svetlo.
- Keď s vozidlom jazdíte rýchlosťou 3 km/h alebo menej so zatiahnutou ručnou brzdou (pri deaktivovanej funkcii AUTO HOLD)

Odbočovací svetlomety

Odbočovací svetlomety sa zapínajú spolu s prednými hmlovými svetlometmi a poskytujú jasný výhľad v smere jazdy vozidla pri odbočovaní vľavo alebo vpravo pri jazde v noci.



Inteligentné diaľkové svetlá (SHB)*

Funkciou SHB je riadiť diaľkové svetlo tak, aby nebránilo výhľadu vodiča oproti idúceho vozidla alebo vozidla vpredu silným osvetlením z diaľkových svetiel.

SHB deteguje situáciu senzorom umiestneným na vrchu predného skla vozidla (modul prednej kamery) a automaticky vypne alebo zapne diaľkové svetlá.

Nastavenie SHB

1 Otočte spínač svetiel do polohy AUTO.



- 2 Potlačte spínač svetla v smere prístrojového panela a uvoľnite ho.



- Keď sa aktivuje funkcia SHB, rozsvieti sa indikátor SHB.



Kontrolka SHB

V prípade zapnutia diaľkových svetiel

V nasledovných situáciách, keď je funkcia SHB aktivovaná, zapnú sa diaľkové svetlá.

- Keď je rýchlosť vozidla 35 km/h alebo viac.
- Keď je okolie tmavé a detekuje sa ako noc.
- Keď nie je detegované vozidlo prichádzajúce oproti alebo vozidlo vpredu

Keď sa zapnú svetlá automaticky, zapne sa aj kontrolka SHB spolu s indikátorom diaľkových svetiel.



Kontrolka SHB



Indikátor diaľkových svetiel

V prípade vypnutia diaľkových svetiel

Diaľkové svetlá sa vypnú v nasledovných prípadoch.

- Keď sa detekuje predné svetlo vozidla prichádzajúceho oproti (vrátane bicykla alebo motocykla).
- Keď sa detekuje zadné svetlo vozidla (vrátane bicykla alebo motocykla) idúceho vpredu.
- Keď je okolie osvetlené pouličnými lampami alebo inými zdrojmi svetla pri ceste.
- Keď sa detekuje svetelný zdroj tunela.
- Keď spínač svetla nie je v polohe AUTO.
- Keď je funkcia SHB deaktivovaná.
- Keď je rýchlosť vozidla menej ako 35 km/h.

Poznámka

- Keď sa diaľkové svetlá vypnú a potom znova automaticky zapnú, môže to byť s omeškaním niekoľko sekúnd.

Fungovanie spínača svetiel

Podrobné fungovanie spínača svetiel s nastavenou a aktivovanou funkciou SHB je nasledovné:

- Keď potlačíte spínač svetiel v smere prístrojového panela s nastavenou a aktivovanou funkciou SHB, zapnú sa diaľkové svetlá a nastavenie SHB sa zruší.
- Keď potiahnete spínač svetla smerom k vodičovi s nastavenou funkciou SHB, zapnú sa diaľkové svetlá a nastavenie SHB bude trvať dovtedy, kým budete držať spínač svetla.
- Keď potiahnete spínač svetla smerom k vodičovi s aktivovanou funkciou SHB, diaľkové svetlá sa vypnú a nastavenie SHB sa zruší.
- Keď otočíte spínač svetla do inej polohy, než je poloha AUTO, nastavenie SHB sa zruší.





Upozornenie

V nasledovných prípadoch nemusí SHB fungovať normálne.

- Keď je predné sklo vozidla poškodené alebo znečistené prachom, rosou, hmlou, nálepkou, snehom, atď.
- Keď je svetlo oproti idúceho vozidla alebo vozidla vpredu poškodené.
- Keď je oproti idúce vozidlo alebo vozidlo vpredu mimo predného pohľadu.
- Keď je vozidlo prichádzajúce oproti alebo vozidlo vpredu rozpoznané len čiastočne na križovatke alebo na ceste so zákrutou.
- Keď je vpredu zdroj svetla, ktorý je podobný svetlu vozidla alebo reflektor.
- Keď je v stavebnej oblasti svetelný zdroj alebo reflektor, atď.

Automatické osvetlenie pri priblížení*

Automatické osvetlenie pri priblížení sa rozsvieti v blízkosti dverí vozidla na tmavom mieste a pomáha pri nastupovaní a vystupovaní z vozidla.

- **Supervizorový typ**
Prejdite do ponuky **Nastavenia vozidla** → **Komfort vodiča** → **Automatické privítanie pri príchode** v časti  (Používateľské nastavenia) na prístrojovom paneli a začiarknite políčko.
- **Štandardný typ**
Prejdite do ponuky **Komfort vodiča** → **Automatické privítanie pri príchode** v časti  (Používateľské nastavenia) na prístrojovom paneli a začiarknite políčko.

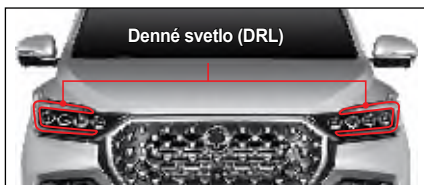

Režim príchodu domov

Keď prídete k vozidlu a máte pri sebe smart kľúč v režime monitorovania krádeže, rozsvietí sa automatické svetlo príchodu (bočné svetlo/svetlo na kľučke dverí/denné svetlo).

Režim odchodu

Keď vypnete motor a otvoríte dvere na strane vodiča, rozsvieti sa automatické svetlo príchodu (bočné svetlo/svetlo na kľučke dverí/denné svetlo).

V prípade vypnutia automatického svetla príchodu

V niektorom z nasledovných prípadov automatické svetlo príchodu zhasne.

- Keď uplynulo približne 30 sekúnd odvtedy, ako sa rozsvietilo automatické svetlo príchodu.
- Keď je spínač ŠTART/STOP v polohe ON.
- Keď vozidlo vstúpi do módu monitorovania krádeže.
- Keď je aktivovaná funkcia smart automatického zamknutia dverí.

Poznámka

- Mód príchodu sa aktivuje vtedy, keď uplynulo približne 30 sekúnd potom, ako vozidlo vstúpilo do módu monitorovania krádeže.
- Automatické svetlo príchodu sa rozsvieti 2 krát počas 10 minút.

Úvítacie osvetlenie

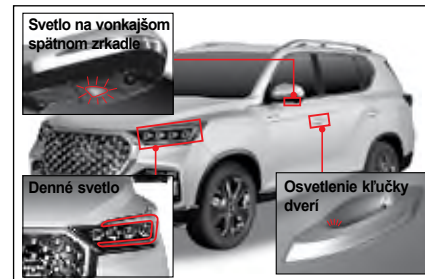

Svetlo príchodu domov je funkcia, ktorá zapne bočné svetlo a svetlo na rúčke dverí pre lepšiu bezpečnosť a viditeľnosť v noci.

Ak je splnená niektorá z nasledovných podmienok, svetlo príchodu domov (bočné svetlo a svetlo na rúčke dverí) sa zapne na približne 30 sekúnd.

- Keď stlačíte tlačidlo Zamknutie/Odomknutie dverí na Smart kľúči, keď sú všetky dvere zavreté.
- Keď stlačíte tlačidlo Zamknutie/Odomknutie dverí rúčky dverí na Smart kľúči v móde monitorovania krádeže, keď sú všetky dvere zavreté.
- Keď prídete do vzdialenosti 1 m od vozidla v móde monitorovania krádeže a máte pri sebe Smart kľúč.

Svetlo príchodu domov/odchodu z domu*

Svetlo príchodu domov/pobytu doma je funkcia, ktorá automaticky zapne predné svetlá, keď vozidlo prichádza do tmavého priestoru, alebo odchádza z tmavého priestoru, čo zvyšuje bezpečnosť a pohodlie.

Nastavenie svetla príchodu domov/odchodu z domu

- **Supervízorový typ**

Prejdite do časti **Nastavenia vozidla** → **Svetlá** → **Svetlá pri odchode z domu** v časti  (Používateľské nastavenia) na prístrojovom paneli a nastavte čas **svetiel pri príchode domov**.

- **Štandardný typ**

Prejdite do časti **Svetlá** → **Svetlá pri odchode z domu** v časti  (Používateľské nastavenia) na prístrojovom paneli a nastavte čas **svetiel pri príchode domov**.

Poznámka
<ul style="list-style-type: none">• Funkcia nastavenia svetiel pri odchode z domu nie je k dispozícii a po stlačení tlačidla svetiel na smart kľúči sa rozsvietia predné svetlomety (stretávacie).

Fungovanie svetla príchodu domov

- Keď vypnete motor a predné svetlá (stretávacie svetlá) sú zapnuté, predné svetlá (stretávacie svetlá) zostanú zapnuté počas nastavenej doby.
- Keď od zavretia všetkých dverí a výklopných zadných dverí uplynie určitý čas, predné svetlá (stretávacie svetlá) sa vypnú.

Poznámka
<ul style="list-style-type: none">• Keď zostanú dvere alebo výklopné zadné dvere otvorené počas nastaveného času po vypnutí motora, predné svetlá (stretávacie svetlá) sa vypnú po 3 minútach.• Keď otvoríte a zavriete dvere alebo výklopné zadné dvere počas nastaveného času po vypnutí motora, predné svetlá (stretávacie svetlá) zostanú zapnuté po nastavený čas a potom sa vypnú.• Keď otočíte spínače Automatické svetlo a predné svetlá (stretávacie svetlá) do polohy OFF, predné svetlá (stretávacie svetlá) sa vypnú okamžite.

Fungovanie svetla odchodu z domu

- Smart kľúč: Keď stlačíte tlačidlo predného svetla na FOB kľúči, zapnú sa predné svetlá (predné svetlá sa nezapnú tlačidlom Odomknúť).
- REKES: Keď stlačíte tlačidlo Odomknúť na FOB kľúči, zapnú sa predné svetlá.

Poznámka
<ul style="list-style-type: none">• Podmienky vypnutia svetla odchodu z domu (stretávacie svetlá sú vypnuté)<ol style="list-style-type: none">1) Od zapnutia svetla odchodu z domu uplynulo 20 sekúnd.2) Zo Smart kľúča prišiel signál uzamknutia.3) Počas zapnutého svetla odchodu z domu sa zaplo zapaľovanie.4) Počas zapnutého svetla odchodu z domu sa opätovne zapol signál tlačidla predného svetla.

Funkcia automatického svetla*

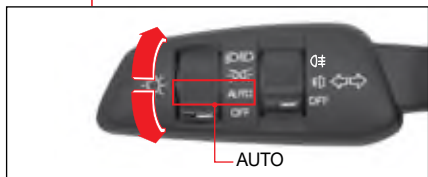

Funkcia automatického svetla je funkcia, ktorá detekuje objem slnečného svetla prechádzajúceho cez senzor a automaticky zapína alebo vypína predné svetlo a zadné svetlo.

- Funkcia automatického svetla sa aktivuje vtedy, keď je spínač svetla v polohe AUTO.

Senzor automatického svetla



Senzor automatického svetla je integrovaný so senzorom dažďa.



Upozornenie

- Ak senzor automatického svetla potrasiete alebo naňho vyviniete tlak, automatické svetlo môže fungovať chybné.
- Nečistíte senzor automatického svetla čistidlami ako je napr. vosk, atď. Funkcia automatického svetla môže fungovať chybné.
- Ak dáte na predné sklo komerčne predávané fólie, funkcia automatického svetla môže fungovať chybné.
- Ak pri jazde na ceste s nerovným povrchom vozidlo značne vibruje, funkcia automatického svetla môže fungovať chybné.
- Moment vypnutia a zapnutia svetla sa môže meniť podľa klimatických podmienok, ako je hmla, sneh a dážď a podľa okolitého prostredia.

- Keď zmeníte spínač svetla do polohy AUTO alebo z polohy AUTO do inej polohy, svetlá vo vozidle, zadné svetlá a predné svetlá môžu momentálne zablikať. Toto je normálny jav, ktorý rozpoznáva stav automatického svetla.
- Keď prechádzate cez tmavé miesto ako napr. tunel, nespoliehajte sa na funkciu automatického svetla a manuálne zapnite predné svetlá.
- Pri východe a západe slnka používajte funkciu automatického svetla pre predné svetlá a zadné svetlá len obmedzene. Vo všeobecnosti zapínajte predné svetlá a zadné svetlá manuálne.
- Funkciu automatického svetla pre predné svetlá a zadné svetlá nepoužívajte počas zamračeného dňa. Svetlá zapínajte manuálne.

Interiérové svetlo

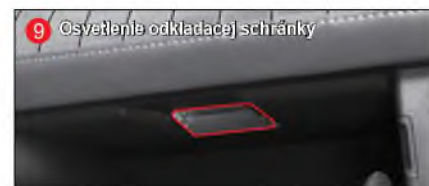
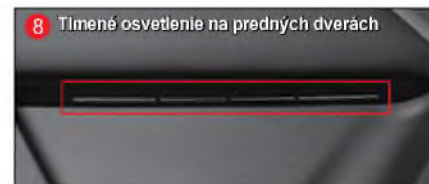
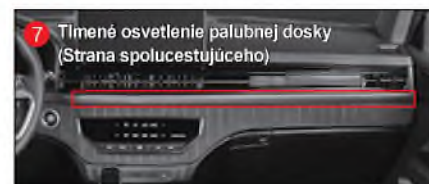
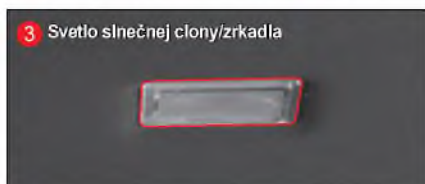
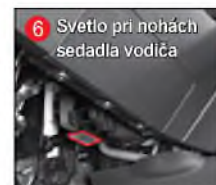

Predné stropné osvetlenie (konzola nad hlavou)



- 1 Dotykový spínač lampičky vodiča
- 2 Dotykový spínač lampičky spolujazdca
- 3 Dotykový spínač osvetlenia po otvorení dverí
- 4 Dotykový spínač lampičky vodiča/ spolujazdca/spolujazdca na zadných sedadlách 2. radu
- 5 Predná čítacia lampička

Varovanie

- Keď jazdíte v noci alebo v tmavom priestore, nepoužívajte interiérové svetlo. Osvetlenie z interiérového svetla môže zhoršiť predný výhľad vodiča, čo môže spôsobiť nehodu.

Poznámka

- Keď interiérové svetlo zostane svietiť aj po vypnutí motora, automaticky sa vypne po cca. 10 minútach, aby sa nevybila batéria.

Dotykový spínač lampičky vodiča

Jemným dotykým spínača (1) sa rozsvieti osvetlenie interiéru vpredu na strane vodiča.

Dotykový spínač lampičky spolujazdca

Jemným dotykým spínača (2) sa rozsvieti osvetlenie interiéru vpredu na strane spolujazdca.

Dotykový spínač osvetlenia po otvorení dverí

Keď sú ktorékoľvek dvere otvorené a jemne stlačíte spínač (3), zapne sa predné interiérové svetlo a centrálné interiérové svetlo, pričom svetlo sa rozsvieti v oblasti „DOOR“ a keď sú dvere zavreté, svetlo pomaly zhasne.

- Keď je funkcia spojenia dverí vypnutá, text „DOOR“ sa rozsvieti bielym svetlom (v noci: biele pozadie).
- Keď je funkcia spojenia dverí zapnutá, text „DOOR“ sa rozsvieti oranžovým svetlom.

Spínač bodového svetla pri sedadle vodiča/ prednom sedadle cestujúceho v 2. rade

Ak jemne stlačíte spínač bodového svetla (4), rozsvieti sa text „ROOM“ oranžovým svetlom a rozsvieti sa interiérové svetlo pri sedadle vodiča/ prednom sedadle cestujúceho v 2. rade.

- Keď interiérové svetlo zhasne, rozsvieti sa text „ROOM“ bielym svetlom (v noci: biele pozadie).
- Keď sa interiérové svetlo rozsvieti, rozsvieti sa text „ROOM“ oranžovým svetlom.

Predná čítacia lampička (5)

Rozsvieti sa, keď svietia zadné svetlá.

Jemne osvetlí prednú časť interiéru v strede.

Funkcia spojenia medzi Smart kľúčom a predným stropným osvetlením

Keď odomknete dvere smart kľúčom, pričom spínač spojenia predného interiérového svetla je stlačený, interiérové svetlá pri sedadle vodiča a spolujazdca sa zapnú po 30 sekundách.

Ak vtedy zamknete dvere stlačením tlačidla zamknutia dverí na smart kľúči, interiérové svetlá pri sedadle vodiča a spolujazdca sa okamžite vypnú.

Upozornenie

- Nenechávajte dvere dlho otvorené, keď je interiérové svetlo spojené s dverami, ani neopúšťajte vozidlo, keď je interiérové svetlo zapnuté. Ak interiérové svetlo bude svietiť po dlhý čas, môže sa vybiť batéria.

Centrálne interiérové svetlo/ osvetlenie batožinového priestoru



- Keď stlačíte spínač centrálného interiérového svetla/osvetlenia batožinového priestoru, svetlo sa rozsvieti. Keď ho stlačíte znovu, svetlo zhasne.
Ak však otvoríte dvere a spínač spojenia dverí s osvetlením (predné interiérové svetlo) je stlačený, svetlo sa však rozsvieti, aj keď je spínač v polohe OFF.
- Keď otvoríte výklopné dvere batožinového priestoru, rozsvieti sa osvetlenie batožinového priestoru. Keď dvere batožinového priestoru zatvoríte, svetlo zhasne.



Upozornenie

- Neotvárajte dvere na dlhý čas so stlačeným spínačom spojenia dverí. Ak bude centrálné interiérové svetlo/svetlo v batožinovom priestore svietiť dlhý čas, môže sa vybiť batéria.
- Nenechávajte výklopné zadné dvere neúplne zavreté po dlhý čas. Ak bude centrálné interiérové svetlo/svetlo v batožinovom priestore svietiť dlhý čas, môže sa vybiť batéria.

Slnčná clona/osvetlenie zrkadla



Keď potlačíte slnečnú clonu smerom dole a otvoríte kryt zrkadla, zapne sa svetlo.

Keď zatvoríte kryt zrkadla, svetlo zhasne.



Upozornenie

- Po použití zrkadla na slnečnej clone kryt zavrite. Ak tak neurobíte, svetlo slnečnej clony bude naďalej svietiť a môže vybiť batériu. Otvorený kryt zrkadla môže spôsobiť aj zranenie.

Poznámka

- Keď potlačíte slnečnú clonu smerom dole a použijete ju ako ochranu pred slnkom, môžete upraviť polohu slnečnej clony.

Komfortné osvetlenie vo dverách (vpredu)



Keď otvoríte dvere, svetlo sa rozsvieti a keď ich zatvoríte, svetlo zhasne.

Svetlo v odkladacej schránke



Keď otvoríte odkladaciu schránku, svetlo sa zapne a keď zatvoríte odkladaciu schránku, svetlo sa vypne.



Upozornenie

- Keď necháte odkladaciu schránku otvorenú, v prípade nehody alebo prudkého zabrzdzenia môže zranit' cestujúceho. Ubezpečte sa, že počas jazdy je odkladacia schránka zavretá.

Osvetlenie priestoru pre nohy



Keď otvoríte dvere na strane vodiča alebo spolujazdca, svetlo sa rozsvieti a keď ich zatvoríte, svetlo zhasne.



Osvetlenie prístrojovej dosky (stredné)



Rozsvieti sa po rozsvietení zadných svetiel.
Jemne osvetľuje predný úložný priestor v palubnej doske.

Osvetlenie kľučky dverí



Rozsvieti sa po rozsvietení zadných svetiel.
Jemne osvetľuje kľučku predných dverí.

Tlmené osvetlenie*

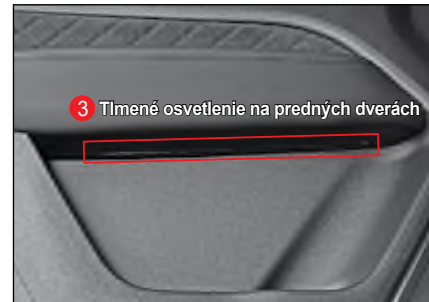

3 Tlmené osvetlenie na predných dverách

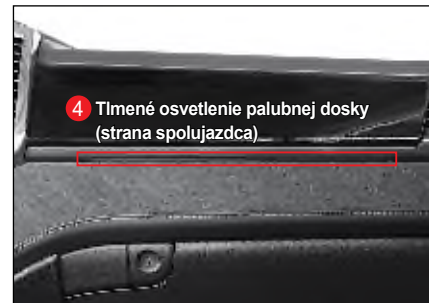

4 Tlmené osvetlenie palubnej dosky (strana spolujazdca)

Tlmené osvetlenie sa aktivuje, keď sú otvorené ktorékoľvek dvere, je zapnuté zapaľovanie alebo po jeho zapnutí, ak je aktivované.

Keď svietia zadné svetlá, tlmené osvetlenie postupne zníži svoj jas, aby jemne žiarilo.

Stierač a ostrekovacia kvapalina

Stierač predného skla

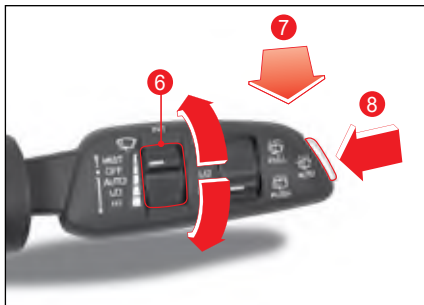
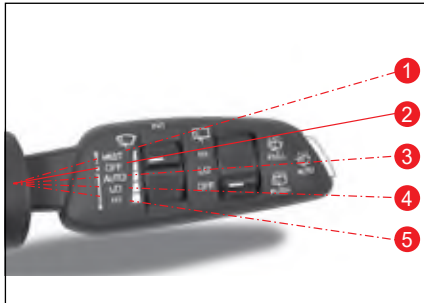

1 MIST

Stierač sa zapne vtedy, keď potlačíte páčku stierača smerom hore.

Keď páčku uvoľníte, vráti sa do polohy OFF a zastaví sa.

2 OFF

Stierač sa zastaví.

3 AUTO

Rýchlosť stierača sa upraví automaticky podľa rýchlosti vozidla a sily dažďa (stierač s dažďovým senzorom).

4 LO

Stierač stiera pomaly.

5 HI

Stierač stiera rýchlo.

Úprava rýchlosti stierača predného skla

Keď je páčka stierača v polohe AUTO, upraví sa rýchlosť stieračov.

Keď potiahnete páčku na úpravu rýchlosti stierača (6) smerom hore, stierač bude stierať rýchlejšie a keď potlačíte páčku smerom dolu, stierač bude stierať pomalšie.

Poznámka

- Keď dáte páčku stierača do polohy AUTO a spínač ŠTART/STOP je v polohe ON, stierač bude stierať len raz.
- Keď sa zotmie a zapne sa automatické svetlo, stierač bude stierať rýchlejšie.

Spojenie stierača predného skla a ostrekovacej kvapaliny



Táto funkcia automaticky nastrieka tekutinu, keď je zapnutý stierač predného skla.

Funguje nasledovne podľa toho, ako dlho podržíte páčku stierača (7).

- Potiahnite páčku na menej ako 0,6 sekundy. Nastrieka sa ostrekovacia kvapalina a stierače budú stierať raz.
- Potiahnite páčku na 0,6 sekundy alebo viac. Nastrieka sa ostrekovacia kvapalina a stierače budú stierať trikrát.
- Držte páčku. Ostrekovacia kvapalina sa bude striekať neprerušene a stierače budú stále stierať.

Predný automatický ostrekovač

Keď je páčka stierača v polohe OFF, stlačte spínač predného automatického ostrekovača (8).

Nastrieka sa ostrekovacia kvapalina a stierače budú stierať štyrikrát, potom sa ostrekovacia kvapalina opätovne nastrieka a stierače budú stierať trikrát.

Stierač zadného skla

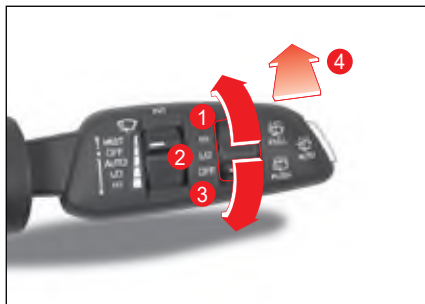

1 HI

Stierač zadného okna stiera rýchlo.

2 LO

Stierač zadného okna stiera pomaly.

3 OFF

Stierač zadného okna sa zastaví.

Funkcia spojenia medzi stieračom zadného skla a ostrekovacou kvapalinou



Táto funkcia automaticky nastrieka tekutinu, keď je zapnutý stierač zadného okna.

Keď stlačíte páčku stierača (4) nastrieka sa ostrekovacia kvapalina a stierače sa zapnú.

Keď páčku uvoľníte, vráti sa do polohy OFF a zastaví sa.

Stierač s dažďovým senzom*

Stierač s dažďovým senzom detekuje objem dažďa a kontroluje, či je potrebné spustiť stierač predného skla a automaticky upravuje jeho rýchlosť.

Stierač s dažďovým senzom sa aktivuje vtedy, keď sa páčka stierača prepne do polohy AUTO.

Dažďový senzor



Dažďový senzor je integrovaný do senzora automatického svetla.

! Varovanie

- Keď prepnete páčku stierača do polohy AUTO a spínač ŠTART/STOP je v polohe ON, nechytajte predné sklo tam, kde je umiestnený dažďový senzor, ani ho nečistite vlhkou handričkou. Toto môže aktivovať stierač s dažďovým senzom, čo vám môže poraniť ruku alebo inú časť tela.

! Upozornenie

- Ak je predné sklo suché, stierač nezapínajte. Mohol by poškodiť predné sklo alebo lištu stierača. Po nastriekaní ostrekovacej kvapaliny vždy použite stierač.
- Pred umývaním vášho vozidla prepnite páčku stierača do polohy OFF. Ak tam neurobíte, stierač sa môže náhodne aktivovať a spôsobiť zranenie alebo poškodiť vozidlo.
- Keď neprší, prepnite páčku stierača do polohy OFF. Zabráni to tomu, aby sa niektoré zariadenia ako napr. dažďový senzor nezapli.
- V zime zapínajte stierač len vtedy, keď ste sa presvedčili, že lišta stierača nie je zamrznutá. Inak to môže poškodiť predné sklo alebo lištu stierača.

Vonkajšie spätné zrkadlo

Sklápanie/odklápanie vonkajšieho spätného zrkadla



- Keď stlačíte ľavú stranu tlačidla (L), vonkajšie spätné zrkadlo sa odklopí.
- Keď stlačíte pravú stranu tlačidla (R), vonkajšie spätné zrkadlo sa sklápí.

Funkcia automatického sklápania/odklápania

Nasledovná funkcia automaticky sklápa alebo odklápa vonkajšie spätné zrkadlo.

- Keď sa stlačí tlačidlo zamknutia/odmknutia dverí na Smart kľúči.
- Keď sa stlačí tlačidlo zamknutia/odmknutia na rúčke dverí.
- Keď sa aktivuje funkcia smart auto zamknutia dverí.
- Keď sa aktivuje funkcia automatického prístupu.

Aktivácia/deaktivácia funkcie automatického sklápania/odklápania

- Aktivácia funkcie
Prepnite tlačidlo sklápania/odklápania vonkajšieho spätného zrkadla do neutrálnej polohy (↻).
- Deaktivácia funkcie
Stlačte ľavú stranu (L) alebo pravú stranu (R) vonkajšieho spätného zrkadla.



Upozornenie

- Funkcia sklápania/odklápania vonkajšieho spätného zrkadla sa aktivuje len vtedy, keď je vozidlo v móde ochrany proti krádeži.

Úprava vonkajšieho spätného zrkadla



- 1 Otočný ovládač na nastavenie vonkajšieho spätného zrkadla (L ↔ R)
- 2 Spínač riadenia vonkajšieho spätného zrkadla (↕)

Voľba vonkajšieho spätného zrkadla

Otočte otočný ovládač (1) doľava alebo doprava a vyberte si zrkadlo, ktoré chcete upraviť.

- Otočenie doľava: Môžete upraviť vonkajšie spätné zrkadlo na strane sedadla vodiča.
- Otočenie doprava: Môžete upraviť vonkajšie spätné zrkadlo na strane predného sedadla cestujúceho.

Úprava uhla vonkajšieho spätného zrkadla

Upravte uhol zrkadla podľa výhľadu vodiča pohybovaním tlačidla (2) smerom hore, dole, naľavo, napravo.

Varovanie

- Na okná pri sedadle vodiča a prednom sedadle cestujúceho nedávajte žiadne farebné fólie. Môže to zhoršiť pohľad do vonkajšieho spätného zrkadla v noci, čo môže spôsobiť nehodu.

Upozornenie

- Vonkajšie spätné zrkadlo možno sklopiť alebo odklopiť na určitý čas po vypnutí motora.
- Po vypnutí motora neupravujte vonkajšie spätné zrkadlo príliš dlho. Batéria sa môže vybiť.
- Neupravujte vonkajšie spätné zrkadlo viac, než je potrebné. Ak zrkadlo dosiahne maximálny uhol úpravy, jeho pohyb sa zastaví, ale keď je stlačený spínač, motor ďalej beží, čo môže spôsobiť chybu v motore.
- Neupravujte vonkajšie spätné zrkadlo ručne, ale pomocou spínača motora. Ak tak urobíte, môže to poškodiť zrkadlo a príslušné zariadenia.
- Pri umývaní vozidla nesmerujte prúd vody pod vysokým tlakom priamo na zrkadlo. Vonkajšie spätné zrkadlo funguje na elektrinu, takže pri zlyhaní elektrického zariadenia nebude fungovať.
- Ak je zrkadlo zamrznuté a v zime sa nehýbe, neupravujte ho nasilu. Zrkadlo opatrne pohnite po odstránení ľadu odmrazovacím sprejom, alebo namočte mäkkú handričku alebo špongiu do teplej vody a umyte zamrznutú časť.
- Ľad neodškrabujte ani v prípade, ak je zrkadlo v zime zamrznuté. Môžete poškodiť povrch zrkadla.

Interiérové zrkadlo

Interiérové spätné zrkadlo možno upraviť smerom hore, dole alebo do bokov, aby ste mali čo najlepší výhľad.

Interiérové zrkadlo ECM*

Interiérové zrkadlo ECM (Elektronické chromické zrkadlo) automaticky detekuje svetlo z vozidla idúceho vzadu cez svetelný senzor a znižuje svetelnosť odrazu zrkadla, aby sa zabránilo oslneniu vodiča.

- Keď chcete upraviť uhol interiérového zrkadla, chyťte zrkadlo do ruky a pohybujte s ním smerom hore, dole alebo do bokov, aby ste mali čo najlepší zadný výhľad.



! Varovanie

- Zrkadlo upravujte vždy pred jazdou.
- Nikdy neupravujte zrkadlo počas jazdy. Môže to odvieť pozornosť vodiča a spôsobiť nehodu.
- Ak je interiérové zrkadlo poškodené, môže z neho vytecť elektrolyt. Dávajte pozor, aby sa elektrolyt nedostal do kontaktu s pokožkou alebo očami. Ak sa elektrolyt dostane do kontaktu s pokožkou alebo očami, okamžite ho vymyte vodou a choďte k lekárovi.

! Upozornenie

V ktoromkoľvek z nasledovných prípadov nemusí funkcia automatického zníženia oslnenia ECM interiérového zrkadla fungovať.

- Ak predné svetlo vozidla vzadu nesmeruje priamo na senzor detekcie svetla.
 - Ak je na zadnom skle tmavá fólia.
 - Ak je riadiaca páka v polohe R (spiatka).
- Vtedy sa funkcia automatického zníženia oslnenia zastaví, aby umožnila ľahkú identifikáciu objektu.

Interiérové spätné zrkadlo manuálneho typu



Interiérové spätné zrkadlo možno upraviť smerom hore, dole alebo do bokov, aby ste mali čo najlepší výhľad tak, že budete zrkadlom pohybovať rukou.

Manuálna úprava pre noc/deň (A)

Interiérové spätné zrkadlo môžete nastaviť manuálne stlačením alebo potiahnutím páčky, aby ste zabránili oslepeniu vodiča v noci svetlom prichádzajúcim z vozidiel vzadu.

! Varovanie

- Pre vašu bezpečnosť upravte zrkadlo pred jazdou.

! Upozornenie

- Keď v noci nevidíte zadnú časť vášho vozidla, upravte spätné zrkadlo tak, že ho budete rukou pohybovať dozadu alebo dopredu do želaného uhla, aby ste mali jasný zadný výhľad.



- 1 Ovládanie kúrenia a klimatizácie
- 2 Otvor vzduchu (stred predných sedadiel)
- 3 Otvor vzduchu (obe strany predných sedadiel)
- 4 Senzor detekcie snežného svetla
- 5 Senzor detekcie zahmlenia čelného skla
- 6 Vývod vzduchu (stred zadných sedadiel)

- 7 Výpusť pre nohy na zadnom sedadle (dolná časť čalúnenia predného sedadla)
- 8 Stredný vývod vzduchu odmrazovača
- 9 Bočný vývod vzduchu odmrazovača
- 10 Senzor interiérovej teploty

Nastavenie smeru prúdenia vzduchu a rýchlosti ventilátora



- Upravte prúdenie vzduchu
Smer prúdenia vzduchu môžete nastaviť pohybovaním páčky módu prúdenia vzduchu smerom hore, dole, doľava a doprava.
- Otváranie a zatváranie vzduchových ventilov
Ak úplne stlačíte páčku módu prúdenia vzduchu v smere zavretia (☒), vzduchový ventil sa zavrie a vzduch prestane prúdiť. Ak páčku potlačíte v smere otvorenia (☞), začne prúdiť vzduch.



Upozornenie

- Na páčku režimu prúdenia vzduchu **nevešajte držiak na pohár ani iné predmety. Mohlo by dôjsť k jeho poškodeniu, prípadne poškodeniu zaveseného predmetu.**

Zadné ovládacie prvky nasmerovania vzduchu a rýchlosti ventilátora



- Prúdenie vzduchu môžete upraviť pomocou páčky na nastavenie smeru prúdenia vzduchu na výduchu v smere nahor, nadol, doľava a doprava.



- Výduch môžete uzavrieť stlačením páčky na nastavenie smeru prúdenia vzduchu v smere šípky.

Upozornenia pre používanie vykurovania a klimatizácie

Výmena chladiacej zmesi/oleja v klimatizácii

Ubezpečte sa, že ste vymenili chladiacu zmes a olej za také produkty, ktoré spĺňajú špecifickú normu a kapacitu. Inak to môže poškodiť systém klimatizácie.

Položka	Typ A	Typ B	
Špecifikácia	R-1234yf	R134a	
Kapacita	Jednozónová klimatizácia	520 ±30 g	550 ±30 g
	Dvoezónová klimatizácia	800 ±30 g	850 ±30 g
Kapacita oleja	160 cm ³	160 cm ³	

Typ A

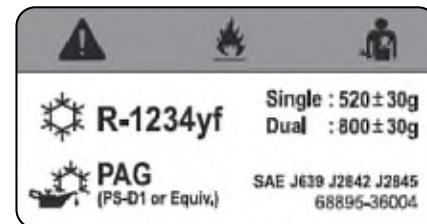

Typ B

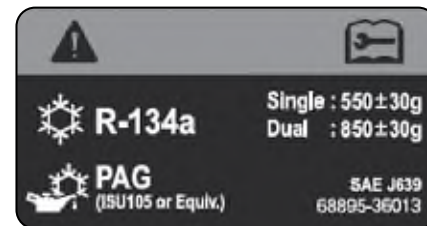

3

Varovanie

- Ak je to možné, počas jazdy si zvolte mód čerstvého vzduchu, alebo otvorte okno a často vetrajte, aby sa do vozidla dostal čerstvý vzduch. Ak tak neurobíte, vzduch vo vozidle stuchne a spôsobí bolesti hlavy alebo nevoľnosť.
- Keď do vozidla prúdi výfukový plyn, treba zvýšiť pozornosť, pretože môže spôsobiť otravu oxidom uhoľnatým.
- Keď idete v oblasti, kde môže prúdiť do vozidla prach alebo dym, použite mód recirkulácie a stlačte tlačidlo pre mód čerstvého vzduchu.
- Nikdy nespíte ani nezostávajúte vo vozidle po dlhý čas so zapnutou klimatizáciou alebo kúrením so zavretými dverami a oknami v lete alebo v zime. Môžete sa pridať v dôsledku nedostatku kyslíka vo vozidle.
- V lete nikdy nenechávajúte dieťa, malé dieťa alebo starú osobu samotnú vo vozidle, ani na krátku dobu. Teplota vo vozidle sa môže zvýšiť a spôsobiť riziko ako napr. zadusenie.
- Chladiaca kvapalina je horľavá čo môže spôsobiť požiar únikom plynu alebo statickou elektrinou, takže pri manipulácii s chladiacou kvapalinou (R-1234yf) buďte veľmi opatrní.

Upozornenie

- Pred jazdou otvorte všetky okná, aby dnu prúdil vzduch, čo má dobrý vplyv na zdravie cestujúcich a príjemné prostredie vo vozidle. Keď zaparkujete na dlhší čas vozidlo na mieste, ktoré je na priamom slnku, teplota vo vozidle môže stúpnuť a môže spôsobiť vyparovanie prchavých organických látok, ktoré sú škodlivé pre ľudí.
- Neštartujte motor v prípade, keď sú zapnuté elektrické zariadenia s vysokým elektrickým zaťažením, ako napr. klimatizácia a ventilátor. v takomto prípade môže byť ťažké naštartovať motor a voľnobeh motora bude nestabilný aj po naštartovaní, takže môžete cítiť väčšie vibrácie ako obvykle.
- Keď idete po dlhej strmej ceste, vypnite a zapnite klimatizáciu každé 3 minúty alebo 5 minút. Ak tak neurobíte, motor sa môže prehriať a spôsobiť požiar.
- Ak pri zapnutej klimatizácii náhle zrýchlite, magnetická spojka v kompresore sa odpojí a môže zaznieť kliknutie. Toto je normálny stav, ktorý znižuje nadmerný tlak chladiacej kvapaliny, aby chránil klimatizačný systém.

- Ak chcete klimatizáciu opätovne zapnúť, alebo ak ju určitý čas nepoužívate, pustíte ju na malú rýchlosť. Ak sa klimatizácia nepoužíva po dlhší čas, olej v kompresore necirkuluje, čo môže spôsobiť zlyhanie.
- Keď použijete klimatizáciu po dlhšom čase, môžete cítiť z otvoru pre vzduch zápach. V takomto prípade otvorte okno a nechajte klimatizáciu bežať 20 až 30 minút, aby sa zápach vyvetral.
- Keď je zapnutá klimatizácia, nevypínajte náhle motor. Ventilátor motora sa náhle zastaví a studený alebo teplý vzduch sa v rúrke kondenzuje a nevypúšťa sa von, čo spôsobí zápach. Pred vypnutím motora vypnite klimatizáciu a nechajte vyfukovať vzduch na 2 až 3 minúty v móde čerstvého vzduchu.
- Po zastavení vozidla nenechajte klimatizáciu zapnutú po dlhý čas. Motor sa môže prehriať a spôsobiť chybu.
- Ak je motor nenaštartovaný, nezapínajte ventilátor na dlhý čas. Batéria sa môže vybiť.
- V sezóne mimo zimy zapnite klimatizáciu raz týždenne, aby olej v kompresore klimatizácie a v iných častiach cirkuloval. Toto pomáha udržiavať klimatizáciu v najlepšom stave.

Ovládanie kúrenia a klimatizácie*

Typ A



- 1 Displej indikátora prevádzky
- 2 Ovládač teploty na strane vodiča
- 3 Ovládač teploty na strane spolujazdca
- 4 Spínač odmrazovania
- 5 Spínač A/C
- 6 Spínač AUTO
- 7 Spínač SYNC (na synchronizáciu s nastavenou teplotou na strane vodiča)
- 8 Spínač vyhrievania skla
- 9 Tlačidlo režimu čerstvého vzduchu
- 10 Tlačidlo režimu recirkulácie vzduchu
- 11 Tlačidlo režimu prúdenia vzduchu
- 12 Ovládač rýchlosti ventilátora
- 13 Tlačidlo zapnutia kúrenia a klimatizácie
- 14 Tlačidlo vypnutia kúrenia a klimatizácie

Typ B



- 1 Displej indikátora prevádzky
- 2 Ovládač teploty na strane vodiča
- 3 Ovládač teploty na strane spolujazdca
- 4 Spínač odmrázovania
- 5 Spínač A/C
- 6 Spínač AUTO
- 7 Spínač SYNC (na synchronizáciu s nastavenou teplotou na strane vodiča)
- 8 Spínač vyhrievania skla
- 9 Ovládač zapnutia/vypnutia klimatizácie pre zadné sedadlá
- 10 Tlačidlo režimu recirkulácie vzduchu
- 11 Tlačidlo režimu prúdenia vzduchu
- 12 Ovládač rýchlosti ventilátora
- 13 Tlačidlo zapnutia kúrenia a klimatizácie
- 14 Tlačidlo vypnutia kúrenia a klimatizácie

Zapnutie a vypnutie kúrenia a klimatizácie

- Ak chcete zapnúť kúrenie a klimatizáciu, dotknite sa tlačidla ON (1).
(Symbol zmení farbu na oranžovú.)
- Ak chcete zapnúť kúrenie a klimatizáciu, dotknite sa tlačidla OFF (2).
(Symbol zmení farbu na oranžovú.)



Poznámka

- Po zapnutí bude kúrenie a klimatizácia pracovať podľa predchádzajúceho nastavenia.
- Keď sú kúrenie alebo klimatizácia vypnuté, dotykom príslušného tlačidla ich zapnete.

Nastavenie teploty na strane vodiča/spolujazdca

Ak chcete nastaviť teplotu, dotknite sa ovládača teploty na strane vodiča/spolujazdca (1).

- Na indikátore prevádzky sa zobrazí aktuálna nastavená teplota (2).
- Keď svieti indikátor synchronizácie teploty s miestom vodiča (SYNC) (3) (symbol sa zobrazuje oranžovou farbou), teplota vzduchu pre vodiča a spolujazdca sa nastavuje na rovnakú hodnotu.
- Krok nastavenia teploty je nasledovný:
 - 0,5 °C pri dlhom stlačení.
 - 0,5 °C pri krátkom stlačení.



Poznámka

- Dotykom tlačidla AUTO v manuálnom režime sa aktivuje automatický režim systému klimatizácie a jednotlivé funkcie sú ovládané automaticky na základe nastavenej teploty.

Nezávislé nastavenie teploty (SYNC vyp.)

Ak chcete nastavovať teplotu vzduchu pre vodiča a spolujazdca nezávisle, postupujte nasledovne:

- Vypnite indikátor synchronizácie (3) (symbol sa zobrazí bielou farbou) ťuknutím na tlačidlo synchronizácie s miestom vodiča (SYNC) a nastavte teplotu na ovládači pre spolujazdca.
 - Indikátor synchronizácie (SYNC) zap.: symbol sa zobrazuje oranžovou farbou
 - Indikátor synchronizácie (SYNC) vyp.: symbol sa zobrazuje bielou farbou

Synchronizované ovládanie teploty (SYNC zap.)

Ťuknutím na tlačidlo synchronizácie teploty s miestom vodiča (SYNC) zapnete indikátor synchronizácie (symbol sa zobrazí oranžovou farbou) (3). Nastavenie teploty pre miesto spolujazdca bude zhodné s teplotou pre miesto vodiča.

Poznámka

- Klimatizácia ON/OFF, smer prúdenia vzduchu, mód recirkulácie alebo mód čerstvého vzduchu sú nastavené automaticky podľa nastavenej teploty sedadla vodiča.
 - Ak je nastavená teplota nízka (LO): klimatizácia je ON, vzduch prúdi na tvár a je zapnutý režim recirkulácie.
 - Ak je nastavená teplota vysoká (HI): klimatizácia je OFF, vzduch prúdi na nohy a je zapnutý režim čerstvého vzduchu.

Režim AUTO

Ak chcete aktivovať automatický režim, postupujte nasledovne (pri zapnutom motore):

- Krátko sa dotknite tlačidla AUTO (1).
 - Režim AUTO zapnutý: zobrazuje sa oranžovou farbou
 - Režim AUTO vypnutý: zobrazuje sa bielou farbou
- Nastavte požadovanú teplotu vzduchu v interiéri ťuknutím na ovládač teploty (2).





Poznámka

- Keď je aktivovaný režim AUTO, rýchlosť ventilátora a smer prúdenia vzduchu sa nastaví automaticky podľa nastavenej teploty, vnútornej teploty a vonkajšej teploty.
- Keď stlačíte spínač výberu zdroja vzduchu, ovládač rýchlosti ventilátora, tlačidlo režimu prúdenia vzduchu, tlačidlo klimatizácie alebo tlačidlo odmrazovania v automatickom režime, automatický režim sa deaktivuje a systém sa vráti do manuálneho režimu.

Manuálny režim

Postupujte nasledovne (pri zapnutom motore):

- Dotknite sa tlačidla ON (1).
- Nastavte požadovanú teplotu vzduchu v interiéri ťuknutím na ovládač teploty (2).
 - Zobrazí sa aktuálne nastavená teplota (3).
- Ťuknutím na ovládač rýchlosti ventilátora - (zníženie rýchlosti ventilátora)/+ (zvýšenie rýchlosti ventilátora) (4) nastavíte rýchlosť ventilátora po jednotlivých krokoch.
 - Na paneli displeja prevádzky sa zobrazí aktuálna rýchlosť ventilátora (5).
- Ťuknutím na tlačidlo režimov prúdenia vzduchu (6) môžete vybrať požadovaný smer prúdenia vzduchu. K dispozícii sú 4 režimy prúdenia vzduchu:
 - Tvár
 - Tvár a priestor pre nohy
 - Priestor pre nohy
 - Čelné sklo a priestor pre nohy
- Zvoľte režim recirkulácie alebo režim čerstvého vzduchu stlačením tlačidla recirkulácie (7) alebo čerstvého vzduchu (8).
 - Režim recirkulácie: 
 - Režim čerstvého vzduchu: 
- Ak chcete používať klimatizáciu, ťuknite na tlačidlo klimatizácie (9).



⚠ Varovanie

- Nepoužívajte mód recirkulácie dlhšie, než je potrebné. Môže spôsobiť bolenie hlavy alebo nevoľnosť v dôsledku nedostatku kyslíka vo vozidle. Okno sa môže aj zarosiť, čo ohrozi bezpečnú viditeľnosť a môže spôsobiť nehodu.
- Dávajte pozor, aby výfukový plyn neprúdil do vozidla. Môže to spôsobiť otravu oxidom uhoľnatým.
- Keď prechádzate cez oblasť, kde prúdi prach alebo plyn, zapnite mód recirkulácie. Po prejení prepnite na mód čerstvého vzduchu, aby ste zabezpečili vetranie.

Poznámka

- Dotykom tlačidla AUTO v manuálnom režime sa aktivuje automatický režim systému klimatizácie a jednotlivé funkcie sú ovládané automaticky na základe nastavenej teploty.

Smer prúdenia vzduchu

Dotknite sa tlačidla režimu prúdenia vzduchu (1) a nastavte želaný smer prúdenia vzduchu.

Vybraný režim prúdenia vzduchu sa zobrazí na prevádzkovom displeji (2).



1 	Vzduch prúdi na predné sklo a okná dverí. Keď stlačíte spínač odmrázovania a odrosovania, mód sa automaticky prepne na mód čerstvého vzduchu a zapne sa klimatizácia.
2 	Vzduch prúdi na tvár (nastavenie zo závodu - chladenie)
3 	Vzduch prúdi na tvár a nohy.

4 	Vzduch prúdi na nohy, predné sklo a okná dverí.
5 	Vzduch prúdi na nohy (zo závodu nastavený na vykurovanie)

Poznámka

- Ak je smer prúdenia vzduchu nastavený na nohy, trochu vzduchu sa dostane aj na predné sklo a na okná dverí, čo zabraňuje tvoreniu vlhkosti na prednom skle.

Zapnutie vyhrievania skla

Ak sa na čelnom skle vyskytne námraza alebo zahmlenie, môžete ho odstrániť zapnutím vyhrievania skla.

- Ak chcete zapnúť vyhrievanie skla, ťuknite na tlačidlo vyhrievania skla (1). (Vyhrievanie skla sa aktivuje približne na 12 minút a symbol zmení farbu na oranžovú.)
- Ak chcete vyhrievanie skla vypnúť, znovu ťuknite na tlačidlo vyhrievania skla (1). (Vyhrievanie skla sa deaktivuje a symbol zmení farbu na bielu.)



Vyhrievanie vonkajšieho spätného zrkadla



Vyhrievanie zadného skla

Poznámka

- Vykurovanie skla funguje len vtedy, keď je motor naštartovaný.
- Po zapnutí vyhrievania skla sa zapne aj vyhrievanie zadného skla a vonkajších spätných zrkadiel.
- Ak chcete opäť zapnúť vykurovanie skla do 10 minút potom, ako bolo zapnuté 12 minút, vykurovanie skla bude zapnuté len na cca. 6 minút.

Odstránenie zahmlenia z okien

- 1 Ťuknite na tlačidlo odmrázovania a odhmlievania (1).
(Symbol zmení farbu na oranžovú.)
Na prevádzkovom displeji sa zobrazí ikona .
- 2 Ťuknutím na ovládač rýchlosti ventilátora - (zníženie rýchlosti ventilátora)/+ (zvýšenie rýchlosti ventilátora) (2) nastavte rýchlosť ventilátora.
(Zobrazí sa aktuálna rýchlosť ventilátora (3).)
 - Ak chcete rýchlo odstrániť vlhkosť zo skla, nastavte rýchlosť ventilátora na vysokú.
 - Ak chcete odmrziť bočné okná, nastavte vysokú teplotu.



Poznámka

- Ťuknutím na tlačidlo odmrázovania a odhmlievania (1) sa automaticky aktivuje klimatizácia, pričom sa nastaví režim vstupu čerstvého vzduchu a 6. stupeň rýchlosti ventilátora. Opätovným ťuknutím na tlačidlo sa systém vráti na predchádzajúce nastavenie.
- Na zabránenie zahmlievaniu čelného skla pri bežnej prevádzke sa odporúča nastaviť prívod vzduchu (4) na režim čerstvého vzduchu.

Varovanie

- V prípade dažďa alebo vlhkého počasia nastavte smer prúdenia vzduchu na čelné sklo. V daždivom a vlhkom počasi sa môže na bočných oknách a čelnom skle objaviť hmla aj v prípade, že je zapnutá klimatizácia. V takom prípade je nebezpečné jazdiť z dôvodu zníženého výhľadu z vozidla.



Upozornenie

- Ak je zapnutá funkcia odmrzovania a odrosovania a smer prúdenia vzduchu je nastavený na nohy a na predné sklo, nepoužívajte často klimatizáciu. Môže to zahmlieť vonkajší povrch predného skla z dôvodu teplotného rozdielu vo vozidle a vonku. V takomto prípade rýchlo odstráňte vlhkosť z vonkajšieho povrchu predného skla stieračom a prepnite smer prúdenia vzduchu na tvár, aby ste zredukovali vlhkosť na vonkajšom povrchu predného skla.
- Z otvoru pre nasávanie vzduchu odstráňte cudzie látky (sneh, napadané listie, atď.) v zime a v lete, aby ste zabránili tvoreniu vlhkosti na skle.

Systém automatického odrosovania

Systém automatického odrosovania je zariadenie, ktoré v prípade detekovania automaticky odstraňuje rosu z vnútorného povrchu predného skla.

Systém automatického odrosovania

Navigačný systém InfoCon obsahuje externé zariadenie ADS (Auto Defogger System), ktoré umožňuje bezpečnú jazdu vďaka automatickému odstráneniu zahmlenia čelného skla pri používaní kúrenia a klimatizácie. Ak chcete túto funkciu používať, musíte zapnúť automatické odhmlievanie (začiarknite položku v časti Nastavenia vozidla → Odhmlievanie → Automatické odhmlievanie).

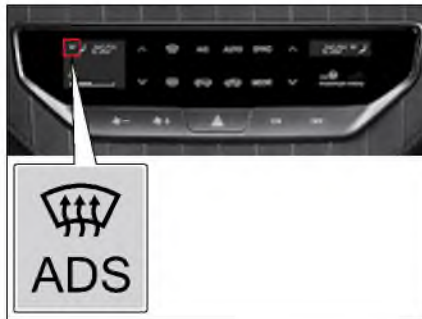

Úrovně automatického systému odrosovania

Pretože vlhkosť vnútorného povrchu predného skla bude vyššia, systém automatického odrosovania bude pracovať na vysokej úrovni. Napr. ak vlhkosť nemožno odstrániť prepnutím na mód čerstvého vzduchu, ktorý predstavuje úroveň 1, na odstránenie vlhkosti sa musí používať úroveň 2-4 v príslušnom poradí.

- Úroveň 1 – Prepnutie na mód čerstvého vzduchu.
- Úroveň 2 – Klimatizácia je zapnutá.
- Úroveň 3 – Prúdenie vzduchu na predné sklo.
- Úroveň 4 – Zvýšte rýchlosť ventilátora smerom na predné sklo.



Varovanie

- Neprepínajte mód na mód recirkulácie, keď je zapnutý systém automatického odrosovania. Môže to znížiť účinnosť odstránenia vlhkosti a zhoršiť bezpečnú viditeľnosť, čo môže mať za následok nehodu.
- Neodstraňujte násilím kryt senzora na hornej strane predného okna. Môže to poškodiť senzor automatickej detekcie hmly.

Režim Eco

Táto funkcia zachová po naštartovaní vozidla ako nastavenie zdroja vzduchu na 20 minút režim recirkulácie s cieľom rýchlo znížiť teplotu v kabíne vozidla v horúcom počasí.

Podmienky pre aktiváciu

- Výber zdroja vzduchu: čerstvý vzduch
- Teplota okolitého vzduchu: 24 °C alebo viac
- Stav klimatizácie: ZAP.

! Upozornenie

- **Vozidlo aktivuje režim Eco iba po naštartovaní a splnení uvedených prevádzkových podmienok.**
- **Keď zmeníte nastavenie klimatizácie na režim čerstvého vzduchu s aktivovaným režimom Eco, režim Eco sa deaktivuje.**
- **Po uplynutí 20 minút režimu Eco (režim recirkulácie), sa zdroj vzduchu zmení na predchádzajúci stav pred aktivovaním režimu Eco.**

System kvality vzduchu (AQS)

AQS automaticky zabraňuje prívodu čerstvého vzduchu, aby sa predišlo vniknutiu škodlivého plynu, ak je úroveň vonkajšieho škodlivého plynu vyššia ako zistená povolená úroveň.

Ak úroveň škodlivého plynu klesne pod povolenú úroveň, AQS automaticky opäť prepne mód na mód čerstvého vzduchu.

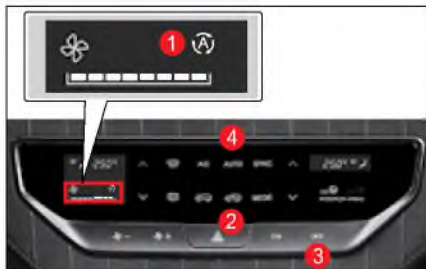

Aktivácia/deaktivácia AQS

- Ak chcete aktivovať systém AQS, stlačte tlačidlo OFF (3) päťkrát v rámci 3 sekúnd pri súčasnom stlačení tlačidla recirkulácie vzduchu (2).
Prevádzkový indikátor AUTO (4) a indikátor tlačidla recirkulácie vzduchu (2) budú 3 sekundy blikať.
- Ak chcete systém AQS deaktivovať, opäť stlačte tlačidlo OFF (3) päťkrát v rámci 3 sekúnd pri súčasnom stlačení tlačidla recirkulácie vzduchu (2).
Prevádzkový indikátor AUTO (4) bude blikať 3 sekundy.

Indikátor fungovania AQS

- Indikátor fungovania AQS (1) zapne približne na 40 sekúnd počas počiatočného zahrievania keď naštartujete motor. Hoci AQS v tomto čase v skutočnosti nefunguje.
- Ak je zistený znečistený vzduch zvonka v móde AUTO, mód sa prepne do módu recirkulácie a indikátor fungovania AQS (1) a indikátor recirkulácie/čerstvého vzduchu (2) sa zapnú zároveň.

Podmienky deaktivácie AQS

AQS sa deaktivuje v nasledovných prípadoch.

- Keď je to riadené manuálne stlačením tlačidla recirkulácie/čerstvého vzduchu.
- Keď je nastavenie teploty sedadla vodiča nastavené na „LO (najnižšia)“ alebo na „HI (najvyššia)“
- Keď je aktivovaný automatický systém odrosovania.
- Keď je manuálne vybraný spínač odmrázovania a odrosovania alebo tlačidlo módu prúdenia vzduchu (na nohy).
- Keď je AQS deaktivovaný.

! Upozornenie

- **Fungovanie AQS môže byť v omeškani alebo nemusí fungovať podľa jazdných podmienok vozidla.**
- **Ak jazdíte v obci alebo vo viac znečistenej oblasti dlhšiu dobu, vlhkosť vo vnútri vozidla sa môže zvýšiť a automatický systém odrosovania sa môže aktivovať čim sa deaktivuje AQS.**
- **Keď je AQS aktivovaný a úroveň škodlivých výfukových plynov (NO, NO₂, SO₂, CO, atď.) je pod povolenú úroveň, môže to byť zistené a prívod takéhoto výfukového plynu môže byť zablokovaný, ale celkový zápach môže prúdiť do vozidla.**

Ovládanie kúrenia a klimatizácie (manuálne)



- 1 Tlačidlo ventilátora
- 2 Tlačidlo zvýšenia/zníženia teploty vpredu
- 3 Tlačidlo odmrazovania/odhmlievania
- 4 Tlačidlo vyhrievania zadného skla
- 5 Tlačidlo režimu
- 6 Vypnutie systému
- 7 Tlačidlo režimu recirkulácie vzduchu
- 8 Tlačidlo režimu čerstvého vzduchu
- 9 Spínač MAX A/C
- 10 Spínač A/C

Nastavenie/ovládanie vykurovania a klimatizácie

System sa ovláda nasledovne (pri naštartovanom motore):

- Nastavte rýchlosť ventilátora pomocou tlačidla (1).
- Nastavte teplotu pomocou tlačidla ovládania teploty (2).
- Nastavte požadovaný smer prúdenia vzduchu stlačením tlačidla režimu prúdenia vzduchu (5).
- Zvoľte režim recirkulácie alebo režim čerstvého vzduchu stlačením tlačidla recirkulácie/čerstvého vzduchu (7, 8).
- Ak chcete použiť klimatizáciu, stlačte tlačidlo klimatizácie (6).

Zakaždým, keď stlačíte spínač alebo tlačidlo, indikátor fungovania sa zapne alebo vypne.



Varovanie

- **Nepoužívajte mód recirkulácie dlhšie, než je potrebné. Môže spôsobiť bolesti hlavy alebo nevoľnosť v dôsledku nedostatku kyslíka vo vozidle. Okno sa môže aj zarosiť, čo ohrozi bezpečnú viditeľnosť a môže spôsobiť nehodu.**

Poznámka

- **Ak tlačidlo klimatizácie (10) nestlačíte, klimatizácia sa neaktivuje ani v prípade, že použijete tlačidlo nastavenia rýchlosti ventilátora (1). Ventilátor bude len fúkať vzduch.**

Nastavenie rýchlosti ventilátora

(1)



- Rýchlosť ventilátora nastavíte stlačením tlačidla zvýšenia alebo zníženia rýchlosti.

Nastavenie teploty (2)



- Teplotu nastavíte stlačením tlačidla zvýšenia alebo zníženia teploty.

Odmrazovanie a odrosovanie (3)

- Stlačenie spínača odmrázovania a odrosovania zapne indikátor fungovania a smer prúdenia vzduchu sa zmení na prúdenie na predné sklo a sklá dverí. Zároveň sa aktivuje klimatizácia a mód sa prepne na mód čerstvého vzduchu.
- Keď chcete vypnúť funkciu odmrázovania a odrosovania, stlačte buď tlačidlo módu prúdenia vzduchu alebo spínač Max A/C.



Prepínanie medzi režimom cirkulácie a režimom čerstvého vzduchu (7, 8)

- Stlačením tlačidla recirkulácie/čerstvého vzduchu sa rozsvieti prevádzkový indikátor a systém sa prepne na režim recirkulácie alebo čerstvého vzduchu.



! Varovanie

- Nepoužívajte mód recirkulácie dlhšie, než je potrebné. Môže spôsobiť bolesť hlavy alebo nevoľnosť v dôsledku nedostatku kyslíka vo vozidle. Okno sa môže aj zarosiť, čo ohrozí bezpečnú viditeľnosť a môže spôsobiť nehodu.
- Dávajte pozor, aby výfukový plyn neprúdil do vozidla. Môže to spôsobiť otravu oxidom uhoľnatým.
- Keď prechádzate cez oblasť, kde prúdi prach alebo plyn, zapnite mód recirkulácie. Po prejení prepnite na mód čerstvého vzduchu, aby ste zabezpečili vetranie.

Tlačidlo MAX A/C (9)

Keď stlačíte spínač Max A/C pri zapnutom vykurovaní a klimatizácii, systém bude fungovať nasledovne.

- Zapnite klimatizáciu.
- Prepnite na režim recirkulácie.
- Prepnite smer prúdenia vzduchu na tvár.



Voľba smeru prúdenia vzduchu (5)

Stlačte tlačidlo režimu prúdenia vzduchu do želaného smeru.

Rozsvieti sa prevádzkový indikátor.



1		Vzduch prúdi na nohy, predné sklo a okná dverí.
2		Vzduch prúdi na tvár (nastavenie zo závodu - chladienie)
3		Vzduch prúdi na tvár a nohy.
4		Vzduch prúdi na nohy (nastavenie zo závodu - kúrenie)

Poznámka

- Ak je smer prúdenia vzduchu nastavený na nohy, trochu vzduchu sa dostane aj na predné sklo a na okná dverí, čo zabraňuje tvoreniu vlhkosti na prednom skle.

Zapnutie vyhrievania čelného skla

(4)

Ak je sklo pokryté námrazou alebo hmlou, môžete ju odstrániť vykurovaním skla.

- Ak chcete zapnúť vykurovanie skla, stlačte spínač vykurovania skla. Indikátor fungovania sa rozsvieti a vykurovanie skla bude zapnuté na cca. 12 minút.
- Ak chcete vypnúť vykurovanie skla, opätovne stlačte spínač vykurovania skla. Indikátor fungovania zhasne a vykurovanie skla sa zastaví.



Vyhrievanie vonkajšieho spätného zrkadla



Vyhrievanie zadného skla

Poznámka

- Vykurovanie skla funguje len vtedy, keď je motor naštartovaný.
- Keď je vykurovanie skla zapnuté, zároveň je zapnuté aj vykurovanie predného skla, zadného skla a vonkajšieho spätného zrkadla.
- Ak chcete opäť zapnúť vykurovanie skla do 10 minút potom, ako bolo zapnuté 12 minút, vykurovanie skla bude zapnuté len na cca. 6 minút.

Odstránenie vlhkosti zo skla

1 Stlačte spínač odmrazovania a odrosovania (3).

Rozsvieti sa prevádzkový indikátor.

2 Tlačidlo nastavenia rýchlosti ventilátora (1) nastavte na iné nastavenie ako OFF.

- Ak chcete rýchlo odstrániť vlhkosť zo skla, nastavte rýchlosť ventilátora na vysokú.
- Ak chcete odstrániť námrazu alebo hmlu z vonkajšieho povrchu skla, nastavte teplotu na vysokú.



Poznámka

- Keď stlačíte tlačidlo odmrazovania a odrosovania (1), klimatizácia sa aktivuje automaticky a nastaví sa režim čerstvého vzduchu a rýchlosť ventilátora úrovne 1 alebo vyššia. Keď opätovne stlačíte tlačidlo, systém sa vráti do pôvodného stavu.
- Aby ste vo všeobecnosti zabránili tvoreniu vlhkosti na skle, odporúčame nastaviť spínač recirkulácie/čerstvého vzduchu (8) na režim čerstvého vzduchu.

Varovanie

- Keď prší alebo je vysoká vlhkosť, prepnite spínač recirkulácie/čerstvého vzduchu na mód čerstvého vzduchu a nastavte smer prúdenia vzduchu na predné sklo. Keď prší alebo je vysoká vlhkosť na prednom skle aj na ostatných oknách sa môže objaviť vlhkosť, aj keď je zapnutá klimatizácia. Toto môže spôsobiť horšiu viditeľnosť vpredu, naboku a vzadu a môže nastať veľmi nebezpečná situácia.

Upozornenie

- Ak je zapnutá funkcia odmrazovania a odrosovania a smer prúdenia vzduchu je nastavený na nohy a na predné sklo, nepoužívajte často klimatizáciu. Môže to zahmlieť vonkajší povrch predného skla z dôvodu teplotného rozdielu vo vozidle a vonku. V takomto prípade rýchlo odstráňte vlhkosť z vonkajšieho povrchu predného skla stieračom a prepnite smer prúdenia vzduchu na tvár, aby ste zredukovali vlhkosť na vonkajšom povrchu predného skla.
- Z otvoru pre nasávanie vzduchu odstráňte cudzie látky (sneh, napadané lístie, atď.) v zime a v lete, aby ste zabránili tvoreniu vlhkosti na skle.

Zadná klimatizácia (duálna A/C)*

Fungovanie zadnej klimatizácie



Ovládanie klimatizácie vzadu

- 1 Stlačte spínač zadnej klimatizácie. 
- 2 Otočte otočný regulátor na zadné prúdenie vzduchu (A) na niektorú z polohy (1-3) z polohy „0“.
- 3 Nastavte smer prúdenia vzduchu s páčkou smeru prúdenia (B).



Upozornenie

- Ak je spínač zadnej klimatizácie na prednom kontrolnom paneli vypnutý, zadná klimatizácia nebude fungovať aj keď je otočný regulátor na zadné prúdenie vzduchu zapnutý.
- Zadná klimatizácia je len na chladenie vzduchu. Nemá funkciu vyhrievania vzduchu.

Úprava výšky/vzdialenosti volantu

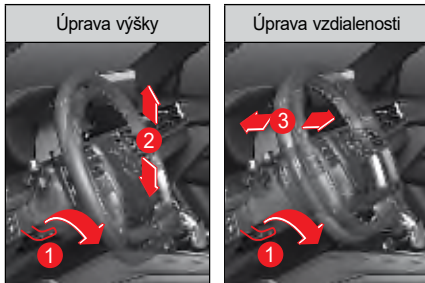

- 1 Potlačte páčku na vysúvanie/sklápanie volantu (1) smerom dole.
- 2 Upravte polohu volantu smerom hore a dole (2) a dopredu a dozadu (3).
- 3 Potiahnite páčku na vysúvanie/sklápanie volantu (1) smerom hore.

Po úprave volantu skontrolujte, či volant sedí pevne.

! Varovanie

- Pred jazdou skontrolujte, či volant sedí pevne.
- Neupravujte volant počas jazdy. Môže to spôsobiť vážnu nehodu.

! Upozornenie

- Neotáčajte volant celkom doľava alebo doprava a nadržte ho v tejto polohe 10 sekúnd alebo viac, keď je motor naštartovaný. Môže to poškodiť systém riadenia volantu v dôsledku preťaženia.
- V zime (pri teplotách -10 °C alebo nižších) môže dôjsť pri rozjazde bezprostredne po naštartovaní vozidla v dôsledku studenej kvapaliny posilňovača riadenia ku krátkodobému oneskoreniu účinku posilňovača riadenia. Preto odporúčame pred rozjazdom nechať motor chvíľu bežať na voľnobeh.

Vyhrievanie volantu*



- Keď chcete aktivovať vyhrievanie volantu, stlačte spínač vyhrievania volantu, keď je motor naštartovaný. Indikátor fungovania na prístrojovom paneli sa rozsvieti.

- Keď chcete deaktivovať vyhrievanie volantu, opätovne stlačte spínač vyhrievania volantu. Indikátor fungovania na prístrojovom paneli zhasne.

! Upozornenie

- Na volant nedávajte žiadne asistenčné tlačidlá. Môže to poškodiť vyhrievanie volantu a ohroziť bezpečné riadenie.

Poznámka

- Spínač vyhrievania volantu sa udržiava v danom stave aj vtedy, keď sa motor vypne a znova naštartuje.

Klaksón

Keď stlačíte klaksón, ozve sa varovný zvukový signál.

! Upozornenie

- Použitie klaksóna môže vystrašiť chodcov. Požívajte ho opatrne a len vtedy, ak je to nevyhnutné.

Infotainment systém*



⚠ Upozornenie

- Android Auto a CarPlay vo vozidle nemusia byť podporované, alebo niektoré funkcie nemusia byť kompatibilné podľa špecifikácií alebo vlastností príslušného zariadenia.
- Pripojenie príslušných zariadení nemusí byť podporované, alebo niektoré funkcie nemusia byť kompatibilné podľa špecifikácií alebo vlastností príslušného video prehrávača, MP3 prehrávača alebo CD prehrávača.
- Spôsob použitia sa môže líšiť, alebo pripojenie k vozidlu nemusí byť podporované podľa špecifikácií alebo vlastností príslušného zariadenia Bluetooth.
- Niektoré USB kľúče a SD karty nemusia byť kompatibilné s príslušným zariadením vo vozidle. Použitie nekompatibilnej pamätevej karty môže poškodiť príslušné zariadenie vo vozidle, pamäťovú kartu alebo údaje uložené na pamäťovej karte.

Poznámka

- Podrobné vysvetlenie systému infotainment vo vozidle, vrátane smart audio, AV/Navigácie a otvorov pre multimédiá sú uvedené samostatne vo manuáli majiteľa.
- Ak chcete pripojiť externé zariadenie do systému infotainment vo vozidle, vrátane smart audio, AV/Navigácie a otvorov pre multimédiá, vid' manuál majiteľa, kde je uvedené, ako máte pripojiť a používať príslušné zariadenie.

Smart audio

- Systém Smart audio možno ovládať pomocou 8-palcového dotykového displeja a tlačidiel na volante.
- Ku konektoru pre multimediálne zariadenia možno pripojiť externé zariadenia s USB portom (podporované sú zariadenia iPod, iPhone a iPad).
- Podporované sú funkcie Android auto (zariadenia Android) a Car Play (zariadenie iPhone), ako aj Bluetooth, zadná kamera a 360° kamera.

Údaj o zapnutom smart audio je zobrazený na prístrojovom paneli.

⚠ Upozornenie

- **Nepoužívajte audio systém po dlhý čas, keď motor nie je naštartovaný. Batéria sa môže vybiť vo vozidle.**

AV/Navigácia

- AV/Navigáciu možno ovládať pomocou 9-palcovej dotykovej obrazovky a tlačidiel na volante (podporovaná je aj funkcia hlasového ovládania).
- Ku konektoru pre multimediálne zariadenia možno pripojiť externé zariadenia s USB portom (podporované sú zariadenia iPod, iPhone a iPad).
- Podporované sú funkcie Android auto (zariadenia Android) a Car Play (zariadenie iPhone), ako aj Bluetooth, SD karta (na navigáciu), zadná kamera a 360° kamera.

Niektoré informácie o funkciách systému AV/navigácie sa zobrazujú na prístrojovom paneli.

Varovanie

- **Pre bezpečnú jazdu používajte navigáciu a funkcie súvisiace s videom len po zastavení alebo zaparkovaní vozidla na bezpečnom mieste.**

Upozornenie

- **Nepoužívajte systém AV/navigácie po dlhý čas, keď motor nie je naštartovaný. Batéria sa môže vybiť vo vozidle.**

Otvory pre multimédiá



K vozidlu možno pripojiť pamäťové zariadenie USB, externý prehrávač hudby alebo videa, ako napríklad iPod/iPhone/iPad, MP3 prehrávač pomocou portu USB (typ C).

Upozornenie

- **Obsah z niektorých pamäťových zariadení USB a prehrávačov hudby alebo videa nemožno prehrávať cez USB port (typu C).**

Tlačidlá na volante

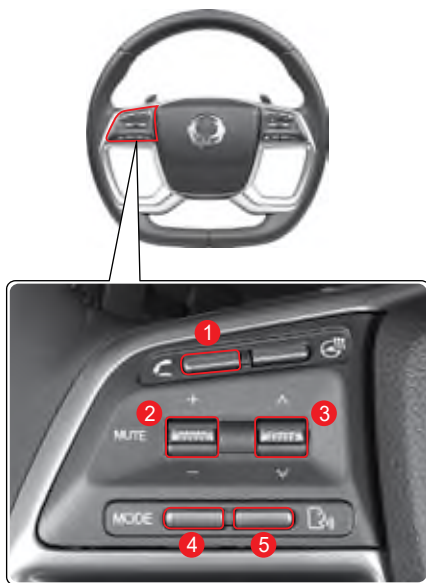

- 1 Tlačidlo Bluetooth hands-free
- 2 Tlačidlo stlmenia/ovládač hlasitosti
- 3 Páčka vyhľadávania v médiách (SEEK)
- 4 Tlačidlo výberu módu
- 5 Tlačidlo rozoznania hlasu

Bluetooth hands-free

Prostredníctvom Bluetooth môžete pripojiť a používať váš mobilný telefón.

Poznámka

- Podrobné vysvetlenie Bluetooth hands-free, vid' manuál majiteľa.

MUTE Vypnutie zvuku

- Keď poklepete tlačidlo Mute pri zapnutom audio systéme, hlas sa vypne. Keď ho opätovne poklepete, hlas sa zapne.
- Keď stlačíte a podržíte tlačidlo Mute pri zapnutom audio systéme, audio systém sa vypne.

Úprava hlasitosti

Zvyšuje alebo znižuje hlasitosť.

Vyhľadávanie v médiách (SEEK)

Klasifikácia	Poklepte páčku (SEEK) hore/dole	Potlačte a podržte páčku (SEEK) hore/dole
Pri hraní na obrazovke médií	Prehrá predchádzajúcu/d ďalšiu stopu	Prejde na predchádzajúci/d ďalší zoznam stóp (Udrží sa súčasný playback)
Pri hraní na inej obrazovke než obrazovka médií	Prehrá predchádzajúcu/nasledujúce skladbu	Prejde na predchádzajúci/d ďalší zoznam skladieb (zachová sa aktuálne prehrávanie)
Pri počúvaní na obrazovke rádia	Prejde na predchádzajúci/d ďalší uložený kanál	Prejde na predchádzajúci/d ďalšiu rádiovú frekvenciu
Pri počúvaní na iných obrazovkách než obrazovka rádia	Prejde na predchádzajúci/d ďalší uložený kanál	

MODE Voľba režimu

- AV mód sa zmení zakaždým, keď stlačíte tlačidlo Mode.
- Keď ťuknete na tlačidlo Mode pri vypnutom AV systéme, AV systém sa zapne.

Funkcia rozpoznávania hlasu

Táto funkcia vám umožňuje využívať rôzne funkcie systému infotainment prostredníctvom rozoznania hlasu.

V režime Apple CarPlay

- aktivuje funkciu Siri

V režime Android Auto

- aktivuje funkciu Google Voice

Anténa (GPS, rádio)



Keď je audio systém zapnutý, anténa prijíma nasledovné rozhlasové vlny:

- Smart audio: GPS, rádio, DAB (EÚ)
- AV/Navigácia: GPS, rádio, DAB (EÚ)

Nabíjací port USB

Nabíjací port USB (predná časť držiaka pohárov vpredu)

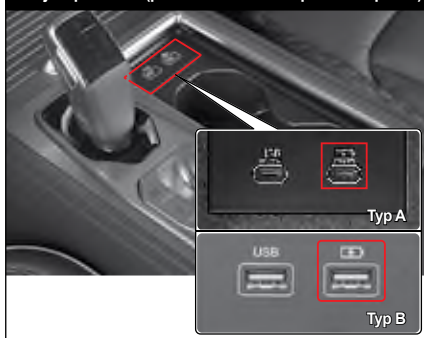

Nabíjací port USB (zadná časť stredovej konzoly)



Pomocou nabíjacieho portu USB môžete nabíjať zariadenia ako smartfón alebo tablet.

- Ak chcete nabíjať zariadenie, pripojte nabíjací kábel zariadenia do nabíjacieho portu USB pred držiakom na poháre vpredu (motor musí byť naštartovaný).
- Keď je motor naštartovaný, pripojte nabíjací kábel zariadenia, ktoré chcete nabíjať, do nabíjacieho portu v zadnej časti stredovej konzoly.
- Informácie o priebehu a dokončení nabíjania sa zobrazujú na obrazovke nabíjaného zariadenia.

Typ A	5 V/2,9 A, 27 W
Typ B	5 V/2,1 A, 10,5 W

Upozornenie

- Zariadenie, ktoré chcete nabíjať, pripojte do nabíjacieho portu USB až po naštartovaní motora a odpojte ho pred vypnutím motora. V opačnom prípade môže dôjsť k poškodeniu nabíjaného zariadenia z dôvodu náhleho výkyvu napätia pri štartovaní alebo vypnutí motora.
- Pri používaní nabíjacieho USB portu, keď motor nie je naštartovaný, môže spôsobiť vybitie batérie.
- Nenabíjajte zariadenie, ktorého spotreba pri nabíjaní z nabíjacieho portu USB prekračuje 2,9 A. Nabíjanie by mohlo zlyhať, trvať dlhšie, alebo by mohlo dôjsť k poškodeniu nabíjacieho portu USB alebo pripojeného zariadenia.
- Pozor: pri nesprávnom pripojení nabíjacieho kábla USB môže dôjsť k prepáleniu poistky vo vozidle alebo poškodeniu pripojeného zariadenia z dôvodu skratu.
- Pozor: v prípade, že sa do nabíjacieho portu USB dostane cudzí materiál alebo tekutina, nabíjací port alebo zariadenie sa môžu poškodiť.

Poznámka

- Rýchlosť nabíjania pomocou nabíjacieho portu USB sa môže líšiť v závislosti od typu a kompatibility pripojeného zariadenia, použitého nabíjacieho kábla a ďalších podmienok.

Elektrická zásuvka (uložný priestor v prednej časti stredovej konzoly)



Elektrická zásuvka (zadná strana stredovej konzoly)

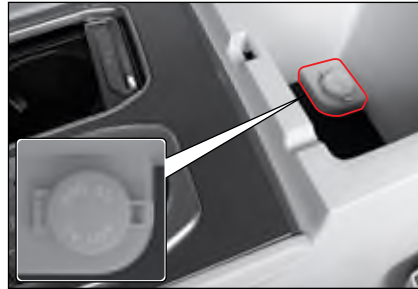

Elektrická zásuvka (batožinový priestor)



Vo vozidle je nainštalovaná elektrická zásuvka (12 V/10 A, 120 W), ktorá umožňuje použitie separátneho elektrického zariadenia.

Varovanie

- Nedávajte prst do zástrčky. Môžete utrpieť elektrický šok.
- Túto elektrickú zástrčku používajte pre extra elektrické zariadenia. Keď zmeníte smer káblov vo vozidle a necháte káble voľne visieť, môže to spôsobiť nehodu ako napr. požiar.
- Dodržiavajte nominálnu kapacitu elektrickej zásuvky (12 V/10 A, 120 W). Ak tak neurobíte, elektrická zástrčka alebo pripojené zariadenie môžu zlyhať alebo nebudú fungovať.
- Ak používate elektrickú zástrčku nadmerne počas doby, keď motor nie je naštartovaný/zapnutý, batéria sa môže vybiť.
- Ak sa elektrická zástrčka nepoužíva, zakryte ju krytom. Inak sa do elektrickej zástrčky môže dostať cudzia látka alebo tekutina ako napr. voda, čo spôsobí škodu na zariadení a elektrický šok.

Slničná clona a držiak na karty (sedadlo vodiča)



Slničná clona

Slničné svetlo z prednej strany alebo z bokov môžete odblokovať znížením slnivej clony (1).

- Slničnú clonu môžete nastaviť do polohy, (2) aby blokovala slnivé žiarenie prichádzajúce z boku.

Držiak na karty

Držiak na karty je umiestnený vo vnútornom kryte slnivej clony. Môžete doň uložiť diaľničný mýtny lístok alebo kartu.



Upozornenie

- **Nastavovanie slnivej clony alebo manipulácia so zrkadlom alebo držiakom na lístky môže spôsobiť nehodu, pretože sa nebudete sústrediť na jazdu vozidlom, alebo vám zablokujú výhľad.**
- **Nastavujte a manipulujte so slnivej clonou len vtedy, keď vozidlo stojí.**

Zrkadlo a svetlo



- Zrkadlo môžete použiť znížením slnivej clony a otvorením krytu.
- Keď otvoríte kryt zrkadla, rozsvieti sa svetlo.



Upozornenie

- **Po použití zrkadla v slnivej clone kryt zavrite. Ak tak neurobíte, svetlo slnivej clony bude svietiť aj naďalej a môže vybitť batériu. Otvorený kryt slnivej clony môže aj spôsobiť úraz.**

Držadlo/háčik na kabát



- Držadlo je inštalované na bočnej strane stropu nad sedadlom pasažiera a zadnými sedadlami (pri hlave).
- Na držadle na strope pri zadných sedadlách je háčik na kabát.

! Varovanie

- Na háčik nevešajte žiadne predmety okrem odevov. Ak tak urobíte, pri náraze počas nehody sa môže nafúknuť airbag, čo spôsobí poškodenie vozidla a môže spôsobiť zranenie alebo úmrtie cestujúceho vo vozidle.

! Upozornenie

- Na háčik nevešajte ťažké kabáty. Mohlo by dôjsť k poškodeniu háčika alebo stropu (čalúnenia).

Bočné držadlo na zadnom sedadle



Držadlo je nainštalované na prednej strane zadných sedadiel a umožňuje pohodlné nastupovanie a vystupovanie z vozidla.

Roleta zadných dverí*

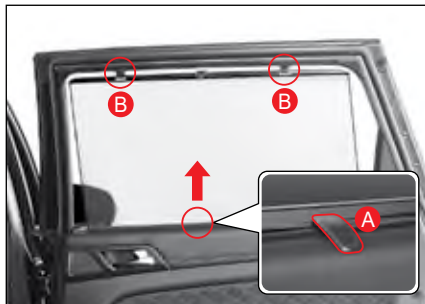

Slúži na zabránenie vniknutiu svetla cez okná zadných dverí. Roletu vytiahnete nasledovne:

- 1 Uchopte krúžok rolety (A) a vytiahnite ju v smere šípky.
- 2 Zaveste roletu na okenné háčiky (B) na oboch koncoch.



Upozornenie

- Zavesenie rolety iba na jeden háčik môže spôsobiť zdeformovanie rolety.
- Dbajte na to, aby bola roleta zavesená na oboch háčikoch.
- Ak do mechanizmu rolety vnikne cudzí predmet, ako napríklad minca, môže spôsobiť jej zaseknutie. Dávajte pozor, aby ste tomu predišli.
- Pri zasúvaní rolety ju vždy uchopte za úchytku a pomaly zrolujte nadol na svoje miesto, potom úchytku uvoľnite.
- Na okenné háčiky nevesajte nič iné ako roletu.
- Potiahnutie rolety alebo pôsobenie na ňu nadmernou silou môže viesť k jej poškodeniu alebo zdeformovaniu.

Držiak na pohár pri prednom sedadle/zadnom sedadle



Držiak na pohár je umiestnený na prednej strane sekcie strednej konzoly.



Keď vyklopíte opierku na ruky na zadnom sedadle, nachádza sa tam držiak na pohár.



Upozornenie

- Pri manipulácii s pohárom dávajte pozor, pretože horúca tekutina môže pretiecť alebo sa vyliat', čo spôsobí popálenie.
- Pri jazde dávajte mimoriadny pozor, pretože pohár môže vypadnúť, alebo tekutina sa môže z pohára vyliat'.
- Dávajte pozor, keď sa tekutina z pohára vyleje na spínače alebo tlačidlá, pretože môže spôsobiť problémy pri fungovaní systémov.

Predný úložný priestor



Predný úložný priestor sa nachádza pri radiacej páke. Môžete ho použiť na uloženie malých predmetov.



Upozornenie

- Dávajte pozor, pretože predmet v prednom úložnom priestore môže vypadnúť alebo zabrániť manipulácii s radiacou pákou.

Zadný úložný box



Na zadnej strane stredovej konzoly sa nachádza úložný priestor v podobe vrečka. Slúži na odloženie drobných predmetov.

Odkladacia schránka

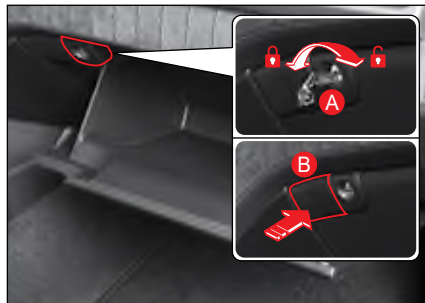

Odkladaciu schránku možno využiť na odloženie dokumentov týkajúcich sa registrácie vozidla alebo na iné predmety, ktoré sa používajú vo vozidle.

- Odkladaciu schránku možno zamknúť alebo odomknúť pomocou núdzového kľúča (A).
- Odkladacia schránka sa otvára stlačením tlačidla (B).

! Upozornenie

- V prípade nehody alebo prudkého zabrzdzenia môže otvorená odkladacia schránka spôsobiť zranenie cestujúcemu. Počas jazdy majte odkladaciu schránku zavretú.
- V odkladacej schránke, v konzole alebo vo vozidle neskladujte žiadne horľavé materiály alebo zapalovač na cigarety, atď. V lete alebo ak je vzduch vo vozidle horúci, môže to spôsobiť explóziu.

Poznámka

- Keď otvoríte odkladaciu schránku a spínač predného svetla/zadného svetla je v polohe ON, svetlo v odkladacej schránke sa rozsvieti.

Konzola



Cestujúci si môžu odložiť drobnosti v stredovej konzole medzi prednými sedadlami alebo laktovej opierke zadných sedadiel.



Upozornenie

- Aby ste zabránili krádeži, nenechávajte v úložných priestoroch žiadne cenné veci.
- Do priestorov neukladajte veci, ktoré sa môžu poškodiť, alebo ktoré môžu počas jazdy spôsobovať hluk, pretože sú v priestore voľne položené.
- Do konzoly, do odkladacej schránky alebo do vozidla nedávajte žiadne horľavé veci ako napr. zapaľovač na cigarety. V lete alebo ak je vzduch vo vozidle horúci, môže to spôsobiť explóziu.

Úložný priestor vo dverách vodiča



V úložnom priestore vo dverách (priestor pre fľašky) možno uložiť knihy, časopisy, fľašky s vodou alebo inými nápojmi.

Vrecko na zadnom operadle sedadla



Možno ho využiť na odloženie časopisov alebo novín.



Upozornenie

- Do vrecka na zadnom sedadle nedávajte nožnice, nože, alebo iné predmety nevhodnej veľkosti. V prípade prudkého zabrzdzenia alebo zrážky vozidla by mohli spôsobiť zranenie osoby.

Úložný priestor v batožinovom priestore

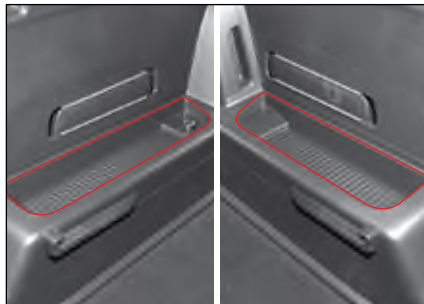

Je to priestor na odloženie malých predmetov na ľavej strane a na spodnej pravej strane v batožinovom priestore.

Úložná schránka v batožinovom priestore



Je to priestor na odloženie predmetov na zadnej pravej strane v batožinovom priestore.

Poznámka

- Úložná schránka v batožinovom priestore je vyhovujúca len pre vozidlá, ktoré nemajú basový reproduktor. Pri vozidlách s basovým reproduktorom je basový reproduktor nainštalovaný v mieste úložnej schránky v batožinovom priestore.

System beždrôtovej nabijačky telefónu*

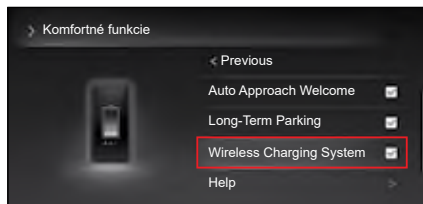

System beždrôtovej nabijačky telefónu je zariadenie, ktoré beždrôtovo nabija elektronické zariadenia (ako je mobilný telefón), ktoré vyhovujú štandardu Qi. Je umiestnený vpredu pri riadiacej páke.

Beždrôtové nabíjanie telefónu je k dispozícii len vtedy, keď vodič nastaví (označí) systém beždrôtového nabíjania v menu Užívateľských nastavení na prístrojovom paneli.

Nabíjanie telefónu

- 1 Zatvorte všetky dvere na vozidle a naštartujte.
 - 2 Nastavte (označte) systém beždrôtového nabíjania v menu Užívateľských nastavení (Nastavenie vozidla → Zariadenie → System beždrôtového nabíjania) na prístrojovom paneli.
 - 3 Odstráňte všetko vrátane Smart kľúča z beždrôtovej nabíjacej podložky. Ak je na nabíjacej podložke niečo iné ako telefón, nemusí nabíjať.
 - 4 Umiestnite telefón v strede beždrôtovej nabíjacej podložky.
 - 5 Keď sa spustí nabíjanie, nasledovné pop-up sa zobrazia na displeji prístrojového panela približne na 5 sekúnd: (Záleží od prístrojového panela zobrazujúceho informácie, zobrazený údaj môže byť oneskorený.)
 - Nabíjanie telefónu v procese
 - Dokončené nabíjanie telefónu
 - Chybné nabíjanie telefónu
- 🔔 Viď „Pripomienka beždrôtovej nabijačky telefónu“ (p. 4 – 88)



Upozornenie

- Ak je nejaký telefón na nabíjacej podložke po tom ako je zapalo vanie vypnuté, počas toho ako funguje bezdrôtová nabíjačka telefónu, na prístrojovom paneli sa zobrazí pripomínajúca správa „Telefón je na bezdrôtovej nabíjačke telefónu.“. Po vypnutí zapalo vania sa ubezpečte, že opustíte vozidlo s vaším telefónom.
- Funkcia pripomienky sa zapne vtedy, keď je spínač zapalo vania zmenený z polohy ON na polohu ACC alebo OFF. Avšak nefunguje to keď je spínač zapalo vania zmenený z polohy OFF na polohu ACC.

Poznámka

- Systém bezdrôtovej nabíjačky telefónu môže byť použitý iba na nabíjanie mobilných telefónov, ktoré vyhovujú štandardu Qi. Či váš telefón vyhovuje štandardu Qi môžete skontrolovať na samostatnom obale príslušenstva alebo u výrobcu telefónu.
- Funkcia nabíjania môže byť zapnutá (označená) alebo vypnutá (neoznačená) v menu Užívateľských nastavení na prístrojovom paneli.



Upozornenie

- Ak teplota alebo napätie vo vnútri bezdrôtového telefónu presiahne určitú hodnotu, funkcia nabíjania je dočasne zastavená, aby ochránila telefón a systém.
- Čím ďalej je váš telefón od stredu nabíjacej podložky, tým menej efektívnosťou nabíjania bude telefón mať.
- Ubezpečte sa, že ste dali váš telefón do stredu bezdrôtovej nabíjacej podložky.
- Závisí to od typu krytu mobilného telefónu, ale nabíjanie nemusí fungovať alebo sa môže vytvárať veľa tepla. (napr. kryt LED, hrubý kryt)
- Nabíjanie sa môže zastaviť, ak nie je mobilný telefón bezpečne pritlačený na bezdrôtovú nabíjaciu podložku.
- Ak sú v okolí bezdrôtovej nabíjacej podložky magnetické predmety (kreditná karta, poukážka, knižka, listok, atď.), ich vlastnosti môžu byť poškodené.
- Ak je na bezdrôtovej nabíjacej podložke kovový predmet, nabíjanie nefunguje alebo sa môže zastaviť a kovový predmet môže byť horúci počas nabíjania.
- Mobilný telefón, ktorý nevyhovuje štandardu Qi, nebude nabíjajú.



Upozornenie

- Nabíjanie sa dočasne zastaví keď je funkcia detekcie Smart kľúča aktivovaná. (napr. pri štartovaní motora, hneď potom sa dvere otvorí / zatvorí)
- Ak terminál, ktorý vyhovuje štandardom Qi neposkytuje informácie o úplnom nabití, nabíjanie môže pokračovať až kým sa nevyvinie teplo.
- Ak je tam umiestnený viac ako jeden terminál, nabíjanie nebude fungovať.
- Pri telefónoch od niektorých výrobcov sa nemusí na prístrojovom paneli objavíť príslušná informácia.
- Pri mobilných telefónoch, ktoré nemajú zabudované prvky nabíjania, sa musíte individuálne vybaviť samostatným príslušenstvom.
- Ak umiestnite telefón alebo kovový predmet, ktorý nemá bezdrôtové nabíjanie na nabíjaciu podložku, môžete počuť hluk. (Hluk je normálny zvuk fungovania, ktorý je vytváraný procesom určovania, či môže byť mobilný telefón bezdrôtovo nabíjaný a neovplyvňuje mobilný telefón a vozidlo.)

Ďalšie vybavenie v batožinovom priestore

Horný kryt (roleta) batožinového priestoru*

Horný kryt (roleta) v batožinovom priestore sa používa na prikrytie batožiny, aby ju nebolo vidno.

Inštalácia horného krytu (rolety) v batožinovom priestore

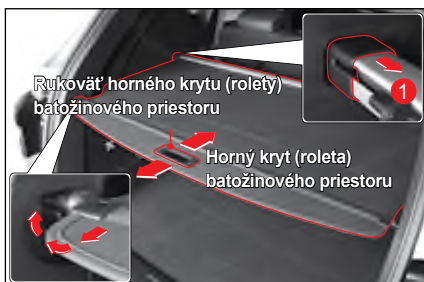

- 1 Zasuňte oba konce horného krytu (rolety) v batožinovom priestore do drážky v karosérii vozidla stlačením v smere šípky (1).
- 2 Potiahnite rúčku horného krytu (rolety) v batožinovom priestore a zasuňte ju do drážky v karosérii vozidla.

Úprava polohy horného krytu (rolety) v batožinovom priestore

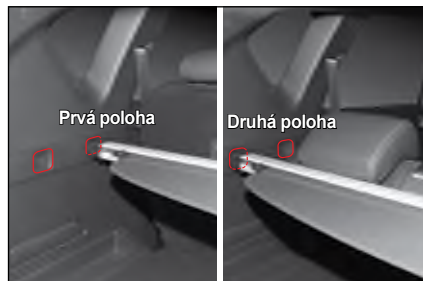

Horný kryt (roleta) v batožinovom priestore možno inštalovať v prvej polohe alebo v druhej polohe podľa úrovne nastavenia uhla operadla zadného sedadla.

! Upozornenie

- Na horný kryt (roleta) v batožinovom priestore nedávajte žiaden predmet. Takýto predmet by mohol vypadnúť dopredu a poraniť cestujúceho alebo poškodiť horný kryt (roleta) v batožinovom priestore.
- Nestláčajte nasilu vrchnú časť horného krytu (rolety) v batožinovom priestore. Môže to poškodiť horný kryt (roletu) v batožinovom priestore.
- Keď je horný kryt (roleta) v batožinovom priestore vytiahnutý, nesnažte sa ho premiestniť. Môže to poškodiť horný kryt (roletu) v batožinovom priestore.
- Neopierajte sa veľkou silou o operadlo zadného sedadla, keď je v batožinovom priestore inštalovaný horný kryt (roleta). Môže to poškodiť horný kryt (roletu) v batožinovom priestore.

Kryt v batožinovom priestore

Kryt v batožinovom priestore pri 5-sedadlách a 7-sedadlách

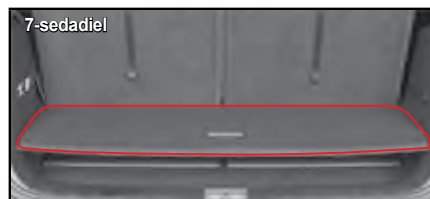
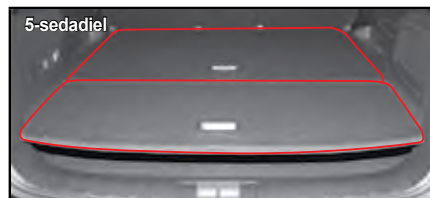

Veľkosť krytu v batožinovom priestore je rozdielna podľa miesta v batožinovom priestore vo vozidle s 5-sedadlami a vo vozidle so 7-sedadlami.

Nastavenie krytu v batožinovom priestore na jednu polohu alebo na druhú polohu

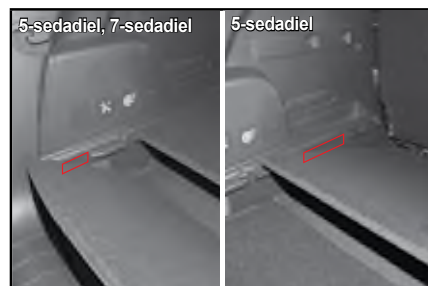

Keď nastavujete kryt v batožinovom priestore na jednu polohu alebo na druhú polohu, pri inštalácii použite drážku v strede druhej polohy.



Ak je kryt v batožinovom priestore nainštalovaný v druhej polohe, výška podlažia môže byť prispôbená rovnomerne, keď sú sklopené zadné sedadlá (1. rad, 2. rad).



Upozornenie

Inštalujte kryt v batožinovom priestore v druhej polohe, v niektorých z nasledovných prípadov.

- Ťažká batožina vážiaca 60 kg alebo viac
- Batožina, ktorá sa môže posunúť na inú stranu počas jazdy

V takýchto prípadoch môže byť kryt v batožinovom priestore poškodený, ak je kryt v batožinovom priestore nainštalovaný v druhej polohe.

Sieťka na batožinu*

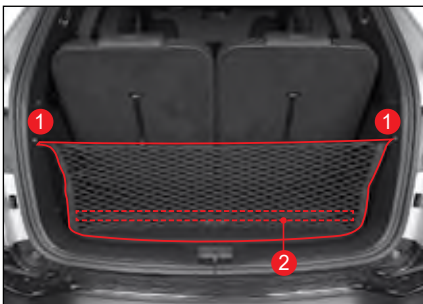

Sieťka na batožinu zabraňuje predmetom uloženým v batožinovom priestore, aby sa pohybovali.

- Pri inštalácii sieťky na batožinu zaveste háčiky (1) a prispôbte to metóde prislúchajúcej „Velcro“ (2).

⚠ Upozornenie

- Do sieťky na batožinu nedávajte žiadne mimoriadne objemné alebo ťažké predmety. Takýto predmet môže vypadnúť zo sieťky na batožinu, alebo ju poškodiť.
- Počas upínania sieťky na batožinu ju držte pevne v ruke. Ak tak neurobíte, odstredivá sila sieťky na batožinu môže spôsobiť zranenie.
- Sieťku na batožinu nepoužívajte v prípade, ak je jej elastická časť vrátane upevňovacej časti opotrebovaná alebo poškodená.

Sieťka na batožinu (bez batožinového priestoru)*



Hocijaké voľné predmety môžu byť bezpečne uložené s použitím sieťky na batožinu. Zaveste sieťku hore v batožinovom priestore.

⚠ Upozornenie

- Veľké alebo ťažké veci môžu sieťku poškodiť.
- Neukladajte tam žiadne krehké veci.

⚠ Varovanie

- Obnovenie pružnosti gumičky môže spôsobiť osobné zranenie. Držte gumičku bezpečne počas uchytenia sieťky do očka v priestore.

Ochranná sieťka (bez batožinového priestoru)*



Táto sieťka zabraňuje veciam v batožinovom priestore aby neohrozili priestor cestujúcich počas nehody.

⚠ Varovanie

- Nikdy neprepravujte cestujúcich v priestore za ochrannou sieťkou.
- Nenakladajte náklad vyšší ako je ochranná sieťka.
- Iba preto, že používate ochrannú sieťku, neznamená to, že preťaženie je povolené.
- Nakladanie ťažkých vecí alebo zavesenie ťažkých vecí na sieťku ju môže poškodiť.

Strešný držiak



Ak je na streche vozidla strešný držiak, možno doňho uložiť batožinu.

Keď inštalujete na strešný držiak samostatný nosič, môžete tam uložiť športové zariadenia, ako napr. bicykel, snowboard a lyže.

- Maximálna kapacita nákladu je 100 kg.



Varovanie

- Batožina uložená na strešnom držiaku by nemala prekročiť maximálnu hmotnosť. Batožina uložená na strešnom držiaku by sa nemala dotýkať strechy. Ak sa prekročí maximálna hmotnosť alebo ak sa batožina dotýka strechy, vozidlo alebo iné vozidlá sa môžu poškodiť. Okrem toho to má negatívny vplyv na stabilitu jazdy vozidla a počas jazdy môže spôsobiť nehodu.
- Upevnite batožinu na strešný držiak pevne a v prípade dlhej jazdy často kontrolujte stav batožiny. Ak batožina na strešnom držiaku vypadne z vozidla, môže poškodiť iné vozidlá alebo zraniť chodca. Môže spôsobiť aj väčšiu nehodu.
- Ak je na strešnom držiaku batožina, ťažisko vozidla je vyššie. Pri náhlom zabrzdení, prudkom zabočení alebo pri jazde vysokou rýchlosťou sa môže vozidlo stať nestabilným a môže spôsobiť nehodu prevrátením.
- Ak je na strešnom držiaku batožina, často kontrolujte stav upevnenia strešného držiaka, upevnenie skrutiek a matíc.
- Ak je na strešnom držiaku batožina, jazdite pomaly, ak je to možné.



Upozornenie

- Pri naložení nákladu na strešný držiak vozidla, ktoré má strešné okno, dávajte pozor, aby náklad nebránil manipulácii strešného okna.

Poznámka

- Medzi náklad a strechu sa odporúča dať látku alebo vankúše ako ochranu, aby sa zabránilo poškodeniu vozidla kontaktom medzi batožinou naloženou na strešnom držiaku a strechou vozidla.

4. Štartovanie a jazda

Tu nájdete informácie o základných zariadeniach pre bezpečnú jazdu, pomocné zariadenia, ktoré vám pomôžu pohodlne šoférovať a informácie o tom, ako máte tieto zariadenia používať.

Obsahuje vysvetlenie o spínači ŠTART/STOP a o Smart kľúči, ako aj o pohonom systéme vrátane prístrojového panela, riadiacej páky, 4WD, tempomate, pomocných pohonných systémov ako napr. brzda a autonómny núdzový brzdiaci systém, varovanie vzadu a na boku, systém varovania pred opustením jazdného pruhu a systém asistenta parkovania.

Štartovanie motora a jazda s vozidlom

Štartovanie motora (REKES)

- 1 Zatiahnite ručnú (parkovaciú) brzdú.
- 2 Ubezpečte sa, že nie sú žiadne osoby alebo prekážky v nebezpečnej oblasti okolo vozidla.

Upozornenie

- Motor vo vozidle, ktoré je vybavené automatickou prevodovkou, môže byť naštartovaný len vtedy, keď je riadiaca páka v polohe P (parkovanie) alebo v polohe N (neutrál). Motor vo vozidle, ktoré je vybavené manuálnou prevodovkou, môže byť naštartovaný len vtedy, keď je úplne stlačený (zošliapnutý) spojkový pedál.
- Neotáčajte kľúč zapalovania do polohy ŠTART počas toho ako je motor zapnutý. Môže to viesť k vážnym poškodeniam štartovania motora.

3 * Vozidlo vybavené automatickou prevodovkou (A/T)

Zaradte riadiacu páku do polohy P (parkovanie) a stlačte (zošliapnite) brzdový pedál.

* Vozidlo vybavené manuálnou prevodovkou (M/T)

Zaradte riadiacu páku do polohy N (neutrál) a úplne stlačte (zošliapnite) brzdový pedál a spojkový pedál.

Varovanie

- **Stlačte (zošliapnite) brzdový pedál keď je riadiaca páka v polohe P (parkovanie) pri automatickej prevodovke (A/T) alebo v polohe N (neutrál) pri manuálnej prevodovke (M/T). Nikdy nestláčajte (nezošľapujte) rýchlostný pedál.**

4 * Vozidlo vybavené benzínovým motorom

Vložte kľúč do zapalovania a otočte ho do polohy START a podržte ho tam bez stlačenia (zošliapnutia) rýchlostného pedála, až kým motor nenaštartuje (maximálne 10 sekúnd), potom kľúč uvoľnite.

* Vozidlo vybavené naftovým motorom

Vložte kľúč do zapalovania a otočte ho do polohy ON. Hneď ako indikátor žhavenia (00), zhasne, otočte kľúč do polohy START a podržte ho tam bez stlačenia (zošliapnutia) rýchlostného pedála až kým motor nenaštartuje (maximálne 10 sekúnd), potom kľúč uvoľnite.

Upozornenie

- **Keď motor nenaštartuje, otočte kľúč späť do polohy „LOCK“ a počkajte 10 sekúnd. Potom skúste znova naštartovať motor.**

- 5 Motor poriadne zohrejte podľa okolitej teploty.

Štartovanie motora (Smart kľúč)

- 1 Zatiahnite ručnú (parkovaciú) brzdú.
- 2 Ubezpečte sa, že nie sú žiadne osoby alebo prekážky v nebezpečnej oblasti okolo vozidla.

Upozornenie

- Motor vo vozidle, ktoré je vybavené automatickou prevodovkou, môže byť naštartovaný len vtedy, keď je riadiaca páka v polohe P (parkovanie) alebo v polohe N (neutrál).
- Nestláčajte tlačidlo motora start/stop počas toho ako je motor zapnutý. Môže to viesť k vážnym poškodeniam štartovania motora.

- 3 Zaradte riadiacu páku do polohy P (parkovanie) a stlačte (zošliapnite) brzdový pedál.

Varovanie

- **Stlačte (zošliapnite) brzdový pedál keď je riadiaca páka v polohe P (parkovanie). Nikdy nestláčajte (nezošľapujte) rýchlostný pedál.**

- 4 Stlačte tlačidlo motora start/stop a skontrolujte, či sa indikátor na tlačidle rozsvieti na zeleno (Tlačidlo motora START/STOP v polohe ON).

- 5 Stlačte tlačidlo motora start/stop na naštartovanie motora s tlačidlom motora START/STOP v polohe ON (indikátor ON). Indikátor na tlačidle zhasne, keď sa motor naštartuje.



Upozornenie

- Nestláčajte tlačidlo motora start/stop po dlhý čas napriek tomu, že motor nenaštartuje.
- Keď necháte tlačidlo motora start/stop v polohe ACC alebo ON po dlhý čas keď je motor vypnutý, batéria sa môže vybiť.



Varovanie

- Motor naštartujete stlačením tlačidla motora start/stop iba keď je Smart kľúč vozidle. Nikdy nedovoľte deťom alebo iným osobám, ktoré nie sú oboznámené s vozidlom, aby chytali tlačidlo motora start/stop alebo príslušné časti.
- Ak sa na displeji objaví varovná správa ESCL, okamžite si dajte systém skontrolovať u predajcu SsangYong alebo v autorizovanom servise SsangYong.
- Ak budete pokračovať v jazde s touto správou, môže to spôsobiť vážne poškodenie v riadiacom systéme.

Poznámka

- Aby ste ľahko naštartovali motor vo veľmi chladnom počasí, štartujte motor nasledovne.
 1. Stlačte tlačidlo motora start/stop dvakrát bez stlačenia (zošliapnutia) brzdového pedála.
 2. Tlačidlo motora start/stop sa dá do polohy ON a indikátor predžhavenia sa rozsvieti na prístrojovom paneli.
 3. Počkajte kým sa indikátor vypne a stlačte (zošliapnite) brzdový pedál a stlačte tlačidlo motora start/stop.
- Vo vozidle, ktoré je vybavené systémom ESCL (Kontrolka uzamknutia elektrického stípiiku riadenia), môžete počuť zvuk motora počas fungovania, keď naštartujete a vypnete motor. To je normálny stav fungovania.

Odjazd

- 1 Ubezpečte sa, že nie sú žiadne osoby alebo prekážky v nebezpečnej oblasti okolo vozidla.
- 2 Zatiahnite ručnú (parkovaciu) brzdou.
- 3 * **Vozidlo vybavené automatickou prevodovkou (A/T)**

Podržte stlačený (zošliapnutý) brzdový pedál a riadiacu páku v polohe **D** (jazda) alebo **R** (spiatka). Ubezpečte sa, že sa indikátor v polohe **D** (jazda) alebo **R** (spiatka) zapol. Pomaly uvoľnite brzdový pedál, aby ste sa pohli.

* **Vozidlo vybavené manuálnou prevodovkou (M/T)**

Podržte stlačený (zošliapnutý) brzdový pedál a spojkový pedál a riadiacu páku v polohe **1**. (prvý prevodový stupeň) alebo **R** (spiatku). Uvoľnite brzdový pedál a pozvoľna stláčajte (zošľapujte) rýchlostný pedál počas toho, ako pomaly uvoľňujete spojku, aby ste sa pohli.

Vypnutie motora

- 1 Stačte (zošliapnite) brzdový pedál na zastavenie vozidla.
- 2 * **Vozidlo vybavené automatickou prevodovkou (A/T)**
Zaraďte riadiacu páku do polohy P (parkovanie).
* **Vozidlo vybavené manuálnou prevodovkou (M/T)**
Zaraďte riadiacu páku do polohy N (neutrál).
- 3 * **Vozidlo vybavené systémom REKES**
Otočte kľúč zapaľovania do polohy „LOCK“.
* **Vozidlo vybavené Smart kľúčom**
Stlačte tlačidlo motora START/STOP.
- 4 Zatiahnite ručnú (parkovaciú) brzdú.
- 5 Odstráňte kľúč zapaľovania zo spínacej skrinky zapaľovania (REKES).

Poznámka

- **Learning mód naftového motora:** Learning mód palivového vstrekovača je vykonávaný počas toho, ako sa s vozidlom jazdí alebo stabilne udržuje optimalizovaný stav motora. Slabý zvuk alebo vibrácie motora môžu byť sprevádzané týmto módom. Ale to je normálne fungovanie.



Upozornenie

- **Štartovanie vozidla v zimných mesiacoch alebo funkcia klimatizácie v letných mesiacoch zvyšuje otáčky motora (rpm). Vodiči musia byť opatrní keď jazdia v tomto období, pretože vozidlo sa môže pohnúť rýchlejšie ako obyčajne.**
 - **Akékoľvek úpravy alebo zmeny k tomuto vozidlu, vrátane inštalácie elektronického zariadenia ako je systém diaľkového štartovania zakúpený na trhu s náhradnými dielmi, môžu vážne ovplyvniť jeho výkon a bezpečnosť a môže to viesť k vážnemu zraneniu alebo smrti.**
 - **Používanie mobilného telefónu alebo vysielačky si vyžaduje bezpečné uvažovanie. Elektronický riadiaci systém vozidla môže byť dôvodom porúch pre elektronické rušenie nesprávnym použitím týchto zariadení a elektromagnetické vlny môžu byť škodlivé pre ľudské telo.**
 - **Keď opustíte vozidlo nečakane, vždy vypnite motor, aby ste zabránili neočakávanému pohnutiu.**
 - **Keď zastavíte vozidlo, vždy použite ručnú (parkovaciú) brzdú so stlačeným (zošliapnutým) brzdovým pedálom.**
 - **Nenechávajte osobné veci a cennosti vo vnútri vozidla. Keď opustíte vozidlo nečakane, vždy sa uistite, že všetky dvere vrátane výklopných zadných dverí sú zatvorené a zamknuté.**
- **Nesprávne nastavenie tlmičov vibrácií pri výfukovom systéme (gumový držiak konzoly) môže viesť k vážnym problémom vibrácie. Keď reinštalujete výfukový systém po ochrannom nátere, skontrolujte nastavenie tlmičov.**
 - **Pred naštartovaním vozidla vždy skontrolujte plynový a brzdový pedál s vašou pravou nohou. Aj skúsený vodič môže náhodne stlačiť zlý pedál ak on/ona jazdí na rôznych vozidlách.**
 - **Pohonná jednotka vozidla funguje nezávisle od brzdového systému vozidla, stačí iba jemné stlačenie (zošliapnutie) brzdového pedála na zastavenie vozidla, keď sa pohne neúmyselne kvôli chybe vodiča vrátane nesprávneho použitia pedála alebo nesprávneho chodu.**



Upozornenie

- Ak vaše vozidlo zapadne v snehu, blate alebo plesku, silným stláčaním (zašliapávaním) rýchlostného pedála sa budú pneumatiky iba viac šmykať (prípadne zabárať), čo môže spôsobiť poškodenie prevodovky. Ak sa tak stane, odtiahnite vozidlo nabok alebo urobte iné vhodné opatrenie.
- Pre doplnenie alebo výmenu kvapaliny v prevodovke vždy kontaktujte najbližšieho predajcu SsangYong alebo autorizovaný servis SsangYong. Neoriginálna kvapalina môže spôsobiť vážne problémy vrátane nesprávneho fungovania a zhoršenia výkonu prevodovky, a tieto škody nie sú pokryté zárukou.
- Použitie farebnej fólie, najmä metalickej fólie, môže prekážať rádiovým signálom. Slabá priepustnosť viditeľného svetla (VLT) fólie môže viesť k nesprávnemu fungovaniu predných svetiel. Tiež sa ubezpečte, že sa tekutý roztok pre aplikáciu farebnej fólie nevyleje na elektronické časti vozidla, aby sa predišlo chybe alebo nesprávnemu fungovaniu.
- Tónované sklo s veľmi nízkou VLT a s vylepšenými vlastnosťami slnečnej kontroly podstatne znižuje viditeľnosť cez sklo, hlavne v noci alebo keď prší, čím spôsobuje neočakávané problémy v bezpečnosti.

- Vo vnútorných materiáloch nového vozidla do roka alebo používaním môžu emitovať prchavé organické zlúčeniny (VOC). Preto vždy otvorte všetky okná, aby sa pred vstupom do vozidla dostatočne vyvetralo. Tieto chemikálie môžu spôsobiť bolesť hlavy a závrat hlavne v kabíne vozidla, ktoré je dlho zaparkované na priamom slnku. Preto, aby sa ochránil vodič a cestujúci od týchto škodlivých chemikálií a udržalo sa pohodlné vnútorné prostredie, nastavte spínač voľby zdroja vzduchu na mód prúdenia čerstvého vzduchu na tak dlho ako je to možné alebo pravidelne otvárajte okná počas jazdy.

Funkcie kľúča zapaľovania

Poloha ACC

- Volant je odomknutý a elektrické príslušenstvo je v prevádzke.
- Kľúč zapaľovania nemôže byť vybratý zo zapaľovania.

Poloha LOCK

- Kľúč zapaľovania môže byť len vložený alebo vybratý zo zapaľovania.
- Volant môže byť zamknutý.

Poloha ON

- Motor je naštartovaný a všetko elektrické príslušenstvo môže byť použité.
- Volant je odomknutý.

Poloha START

- Otočte kľúč zapaľovania do tejto polohy a naštartujte motor. Motor sa pretočí, kým uvoľníte kľúč; potom sa to automaticky vráti do polohy ON.

Z polohy ACC do polohy LOCK

- Otočte kľúč do polohy LOCK z polohy ACC počas toho ako kľúč potlačíte do vnútra.

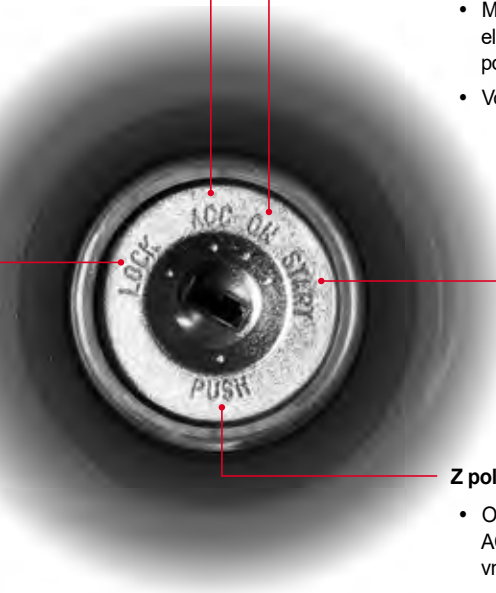

Odomknutie volantu

Na odomknutie volantu vložte kľúč a jemne ho otočte do polohy ACC alebo ON počas toho, ako s volantom slabo pohybuje doprava a doľava.

Osvetlenie otvoru na kľúč

Svetlo sa zapne keď otvoríte dvere. Keď zavriete dvere, svetlo zhasne po asi 10 sekundách.

Upozornenie na kľúč

Ak sú dvere vodiča otvorené, počas toho ako je kľúč nechaný v spínači zapaľovania (poloha ACC alebo LOCK), zaznie varovný zvukový signál.

Štartovanie motora



Upozornenie

- Na odomknutie volantu vložte kľúč do zapalovania a jemne ho otočte do polohy ACC počas toho, ako s volantom pomaly pohybujete doprava a doľava.
- Motor vo vozidle, ktoré je vybavené manuálnou prevodovkou (M/T), sa môže naštartovať len vtedy, keď je úplne stlačený (zošliapnutý) spojkový pedál.
- Vozidlo vybavené naftovým motorom: Otočte kľúč zapalovania do polohy ON a počkajte, kým indikátor žhavenia zhasne. Potom otočte kľúč zapalovania do polohy ŠTART a podržte ho, kým motor nenašartuje. Ale nedržte kľúč zapalovania v polohe ŠTART viac ako 10 sekúnd.
- Motor vo vozidle, ktoré je vybavené automatickou prevodovkou (A/T), sa môže naštartovať len vtedy, keď je riadiaca páka v polohe P (parkovanie) alebo N (neutrál).
- Podržte brzdový pedál stlačený (zošliapnutý) počas toho, ako štartujete motor.
- Keď motor nenašartuje, otočte kľúč späť do polohy LOCK a počkajte 10 sekúnd. Potom skúste znova naštartovať motor.
- Po naštartovaní motora ho nechajte ísť približne 2 minúty na voľnobeh motora bez zaradeného prevodového stupňa.

- Varovný zvukový signál zaznie, keď otvoríte dvere vodiča a kľúč je v polohe ACC alebo LOCK.
- Nenechávajte kľúč je v polohe ACC alebo LOCK, keď je motor vypnutý. Inak sa môže vybiť batéria.
- Nikdy nestláčajte (nezošľapujte) rýchlostný pedál počas štartovania.



Upozornenie

- Nepoužívajte štartér viac ako 10 sekúnd. (Štartér sa môže poškodiť).
- Aby ste predišli akémukoľvek poškodeniu štartéra, dajte spínač zapalovania do polohy LOCK a počkajte najmenej 10 sekúnd pred tým, ako znovu naštartujete motor.
- Nikdy neotočte kľúč do polohy LOCK alebo nevyberajte kľúč zapalovania zo spínača zapalovania počas jazdy. Volant sa zablokuje a vy môžete skončiť s vážnymi zraneniami.
- Nikdy nepoužívajte žiadny duplikát kľúča, ktorý nie je poskytnutý od spoločnosti KG Mobility Corporation.
- Duplikát kľúča sa nemusí otočiť späť do polohy ON. Môže to spôsobiť požiar kvôli preťaženiu v elektrickom okruhu. Okrem toho, motor so systémom imobilizéra nemožno naštartovať duplikátom kľúča.

- Pri vozidle s automatickou prevodovkou (A/T) zatiahnite ručnú (parkovaciu) brzdu a riadiacu páku dajte do polohy P (parkovanie). Inak sa vozidlo môže nečakane pohnúť a spôsobiť vážnu nehodu.
- Nepoužívajte spínač zapalovania alebo iné spínače počas jazdy. Nebudete môcť kontrolovať volant alebo vozidlo a môžete byť vážne alebo aj fatálne zranený.
- Nedávajte batožinu alebo iný náklad okolo sedadla vodiča. Akékoľvek takéto predmety môžu brániť kontrole vášho vozidla a môžu spôsobiť zranenie.

Výmena batérie v REKES kľúči

Keď sa funkčná vzdialenosť značne zníži alebo diaľkové ovládanie občas nefunguje, vymeňte batériu za novú.

Vnútorný okruh kľúča diaľkového ovládania je zraniteľný voči statickej elektrine. Ak nie ste oboznámený s výmenou batérie, vymeňte ju u predajcu SsangYong alebo v autorizovanom servise SsangYong.



Postup výmeny:

- 1 Odstráňte kryt na zadnej strane REKES kľúča s použitím najmenšieho plochého skrutkovača a dávajte pozor, aby ste ho nepoškodili.
- 2 Odstráňte zadný kryt a vymeňte batériu.



- 3 Použite iba predpísanú batériu (CR2032). Ubezpečte sa, že je batéria nainštalovaná správne (+/-).
- 4 Inštalujte batériu v opačnom poradí ako pri odstránení.



Upozornenie

- Použite iba predpísanú batériu. Inak kľúč diaľkového ovládania nemusí správne fungovať.
- Ubezpečte sa, že je batéria nainštalovaná správne (+/-).
- Zlikvidujte použitú batériu v súlade s miestnymi pravidlami.
- Ani REKES kľúč a ani Smart kľúč nie sú úplne vode odolné. Oprava alebo výmena poškodeného kľúča kvôli vystaveniu vody (napr. nápoj, vlhkosť, atď.), nebude pokrytá vašou zárukou.

Spínač ŠTART/STOP

Stav vypnutia OFF

Elektrina je vypnutá.



Indikátor je vypnutý.

- Do elektrických zariadení vozidla nejde prúd.

⚠ Upozornenie

- Ak riadiaca páka nie je v polohe P (parkovanie), spínač ŠTART/STOP nemôže byť v polohe OFF (elektrina vo vozidle vypnutá). Ani dvere vozidla nemožno zamknúť a nemožno zapnúť mód monitorovania krádeže.

Poznámka

- Keď je motor naštartovaný, zaradíte riadiacu páku do polohy P (parkovanie) a vypnete motor stlačením spínača ŠTART/STOP.

Stav ACC

Možno používať niektoré elektrické zariadenia.



Oranžový indikátor ACC sa rozsvieti.

- Keď je spínač ŠTART/STOP v polohe OFF, stlačte spínač ŠTART/STOP raz bez stlačenia (zošliapnutia) brzdového pedála.
- Vo vozidle je zapnutá elektrina a možno používať niektoré elektrické zariadenia.

⚠ Upozornenie

- Poloha ACC spínača ŠTART/STOP nie je poloha, kedy je motor naštartovaný. Dlhé používanie elektrického zariadenia vo vozidle v tejto polohe môže vybiť batériu.

Stav zapnutia ON

Možno používať väčšinu elektrických zariadení.



Červený indikátor ON sa rozsvieti.

- Keď je spínač ŠTART/STOP v polohe OFF, stlačte spínač ŠTART/STOP dvakrát bez stlačenia (zošliapnutia) brzdového pedála.
- Vo vozidle je zapnutá elektrina a možno používať väčšinu elektrických zariadení.

⚠ Upozornenie

- Poloha ON spínača ŠTART/STOP nie je poloha, kedy je motor naštartovaný. Dlhé používanie elektrického zariadenia vo vozidle v tejto polohe môže vybiť batériu.
- Ak systém Smart kľúča nefunguje, indikátor blikne 5 krát so spínačom ŠTART/STOP v polohe ON. Nechajte vozidlo okamžite skontrolovať a vykonať servis v autorizovanom servise SsangYong.

Stav pripravenosti READY

Je možné naštartovať motor.



Zelený indikátor READY sa rozsvieti.

- Toto je stav, kedy je riadiaca páka v polohe P (parkovanie) alebo N (neutrál) a brzdový pedál je stlačený (zošliapnutý) pre naštartovanie motora.

⚠ Varovanie

- Motor možno naštartovať aj po zaradení riadiacej páky do polohy N (neutrál). Pre vašu bezpečnosť však motor štartuje až po zaradení páky do polohy P (parkovanie).

Poznámka

- Po naštartovaní motora indikátor READY zhasne.

Štartovanie motora

Keď zaradíte riadiacu páku do polohy P (parkovanie) alebo N (neutrál) a stlačíte spínač ŠTART/STOP a stlačíte (zošliapnete) brzdový pedál, motor sa naštartuje.

Štartovanie motora

- 1 Nastúpte do vozidla so Smart kľúčom.
- 2 Skontrolujte, či si všetci cestujúci zapli bezpečnostné pásy.
- 3 Skontrolujte, či je zatahnutá ručná (parkovacia) brzda.
- 4 Vypnite všetky elektrické zariadenia.
- 5 Zaradíte riadiacu páku do polohy P (parkovanie) alebo N (neutrál).
- 6 Stlačte (zošliapnite) brzdový pedál.
- 7 Skontrolujte, či indikátor stavu READY na spínači ŠTART/STOP svieti.
- 8 Ak indikátor stavu READY svieti, naštartujte motor stlačením spínača ŠTART/STOP.
Po naštartovaní motora indikátor READY zhasne.



Varovanie

- Motor možno naštartovať aj po zaradení riadiacej páky do polohy N (neutrál). Pre vašu bezpečnosť však motor štartujte až po zaradení páky do polohy P (parkovanie).

Poznámka

- Vozidlo s naftovým motorom vyžaduje pred naštartovaním predhriatie, ak je motor studený a s vozidlom možno odísť až po nahriati motora.



Upozornenie

- Spínač ŠTART/STOP nedržte stlačený, ani ho nestláčajte opakovane, pretože tak sa motor nedá naštartovať.
- Komunikácia so systémom Smart kľúča nie je plynulá na vrchu sedadla, kde je aktivovaná funkcia vyhrievania, alebo na dĺžke vozidla a okolo pedála, takže rozpoznanie Smart kľúča môže byť sťažené.
- Ak motor nemožno naštartovať stlačením spínača ŠTART/STOP, stlačte spínač ŠTART/STOP priamo s použitím Smart kľúča, alebo si dajte vaše vozidlo skontrolovať a vykonať servis v autorizovanom servise SsangYong. Vid' „Štartovanie motora nefunkčným Smart kľúčom alebo interferenciou, atď. (v prípade núdze)“ (str. 4-30) 
- Keď je spínač ŠTART/STOP v polohe ACC alebo ON a keď sa používa audio systém pri nenaštartovanom motore, môže sa vybit' batéria.

Štartovanie motora v zime

Ak stlačíte spínač ŠTART/STOP so stlačeným (zošliapnutým) brzdovým pedálom, keď je motor studený, motor nenaštaruje okamžite a na prístrojovom paneli sa rozsvieti indikátor žhavenia (00).

Ak vtedy stlačíte (zošliapnete) brzdový pedál, kým indikátor žhavenia nezhasne, motor sa po zhasnutí indikátora žhavenia naštartuje.

V prípade veľmi studeného počasia postupujte v nasledovnom poradí na dosiahnutie hladkého naštartovania motora:

- 1 Stlačte spínač ŠTART/STOP dvakrát bez stlačenia (zošliapnutia) brzdového pedála. Keď je spínač ŠTART/STOP v polohe ON, indikátor žhavenia na prístrojovom paneli sa rozsvieti.
- 2 Počkajte niekoľko sekúnd, kým indikátor žhavenia nezhasne a naštartujte motor so stlačením (zošliapnutím) brzdového pedála.

Poznámka

- Ak je motor už predhriaty, indikátor žhavenia sa nemusí rozsvietiť.
- Keď je teplota chladiacej kvapaliny motora nízka, predhriatie môže trvať dlhšie. Ak je vonkajšia teplota vzduchu vysoká, napr. v lete, motor možno naštartovať okamžite bez predhriatia.

Vypnutie motora

Motor možno vypnúť len vtedy, keď je riadiaca páka v polohe P (parkovanie) a brzdový pedál je stlačený (zošliapnutý).

- 1 Aj po úplnom zastavení vozidla držte brzdový pedál stlačený (zošliapnutý).
- 2 Zaradte riadiacu páku do polohy P (parkovanie).
- 3 Zatiahnite ručnú (parkovaciu) brzdu.
- 4 Vypnite motor stlačením spínača ŠTART/STOP a zložte nohu z brzdového pedála.

Skontrolujte, či je motor zhasnutý a či sa nevyskytujú iné abnormality, a potom opustíte vozidlo so Smart kľúčom.

Čo je learning mód naftového motora?

Learning mód vstrekovača paliva naftového motora sa zapne pri jazde alebo zastavení vozidla za účelom udržania optimálneho stavu motora.

Tento mód je sprevádzaný slabým hlukom a vibráciou motora. Neznamená to však chybu v motore.

Čo je prevádzkový zvuk samočistenia motora?

Keď sa motor po jazde zastaví, systém vykoná proces čistenia ventila, ktorým automaticky prechádza nasávaný vzduch a výfukový plyn a učí sa polohu.

Vtedy môže zaznieť prevádzkový zvuk z motora podľa jeho stavu a samočistiaceho procesu. Toto nie je chyba vo vozidle.

Vypnutie motora počas jazdy (v prípade núdze)

Ak musíte vypnúť motor v núdzovej situácii, ako je napr. nehoda alebo poškodenie vozidla počas jazdy, stlačte a podržte spínač ŠTART/STOP na tri sekundy alebo viac, alebo ho stlačte trikrát v rámci 1,5 sekundy.

Motor sa vypne a spínač ŠTART/STOP bude v polohe ACC.

Varovanie

- Motor počas jazdy vypínajte len v núdzovej situácii, ako je napr. nehoda alebo poškodenie vozidla. Inak to môže sťažiť otáčanie volantu a znížiť výkon brzd, čo môže byť veľmi nebezpečné.

Poznámka

- Ak vozidlo ďalej ide aj s nenaštartovaným motorom, môžete ho opäť naštartovať zaradením riadiacej páky do polohy N (neutrál) a stlačením spínača ŠTART/ STOP bez stlačenia (zošliapnutia) brzdového pedála.

Režim bezpečnosti systému

Ak príde ku kritickej chybe systému, alebo ak hlavný elektrický a palivový systém motora funguje abnormálne, systém sa prepne na mód bezpečnosti, ktorý chráni systém vozidla.

Ak vozidlo prejde do módu bezpečnosti systému, varovná kontrolka motora sa môže rozsvietiť a výkon jazdy sa môže znížiť, alebo sa môže vypnúť motor.

Upozornenie

- Ak vozidlo prejde do módu bezpečnosti systému, okamžite zastavte vozidlo na bezpečnom mieste, vypnite motor a nechajte si vaše vozidlo odtiahnuť do autorizovaného servisu SsangYong odťahovou službou a dajte si skontrolovať a vykonať servis príslušného systému.
- Ak idete s vozidlom v móde bezpečnosti systému, otáčky motora sú fixné, čo znemožňuje normálnu jazdu a motor možno vypnúť. Ďalšia jazda s vozidlom môže značne poškodiť systém.

Upozornenia pre používanie spínača ŠTART/STOP

Varovanie

- Systém Smart kľúča vám umožňuje naštartovať motor stlačením spínača ŠTART/STOP so stlačeným (zošliapnutým) brzdovým pedálom. Treba dávať pozor, aby osoba, ktorá nepozná tento systém, t.j. kontrolu motora alebo v iných situáciách, najmä dieťa, nenaštartovala motor.
- Nikdy nestláčajte spínač ŠTART/STOP počas jazdy. Môže to spôsobiť nebezpečnú situáciu prerušením dodávky prúdu.



Upozornenie

- Ubezpečte sa, aby ste štartovali motor so stlačeným (zošliapnutým) brzdovým pedálom.
- Pri štartovaní motora nestláčajte (nezošľapajte) rýchlostný pedál.
- Keď motor nejde naštartovať, počkajte 10 sekúnd alebo viac, aby štartovanie nepoškodilo motor a potom opätovne naštartujte.
- Po naštartovaní motora ho nechajte bežať na 1-2 minúty a potom môžete s vozidlom odísť. Po odjazde chodte pomaly cca. 300 metrov pre hladkú rotáciu motora a iných pohonných systémov v zime.
- Ak otvoríte dvere a vystúpite z vozidla so Smart kľúčom a spínač ŠTART/STOP je v polohe ON, alebo keď je motor naštartovaný, na prístrojovom paneli sa objaví varovná správa a zaznie varovný zvukový signál.
- Dávajte pozor najmä na to, aby ste nenaštartovali motor pri prehliadke vozidla zvonka, najmä z priestoru motora.
- Nepoužívajte Smart kľúč, ktorý nie je originál, ani repliku kľúča.
- Komunikácia so systémom Smart kľúča nie je plynulá na vrchu sedadla, kde je aktivovaná funkcia vyhrievania, alebo na dlážke vozidla a okolo pedála, takže rozpoznanie Smart kľúča môže byť sťažené.

- Vozidlo je riadené rôznymi elektronickými zariadeniami. Ak pripojíte a používate zariadenie, ktoré vysiela rádiové vlny alebo elektromagnetické vlny blízko Smart kľúča alebo vozidla, môže to spôsobiť chybu v rôznych systémoch riadenia vozidla.
- Keď používate spínač ŠTART/STOP a pri Smart kľúči je smartfón, alebo keď nabijate batériu v smartfóne z elektrickej zásuvky vo vozidle, motor nemusí niekedy naštartovať.

Kľúč diaľkového ovládania a kľúč zapaľovania

Núdzové tlačidlo (EÚ) (Funguje len keď je vložený kľúč zapaľovania)

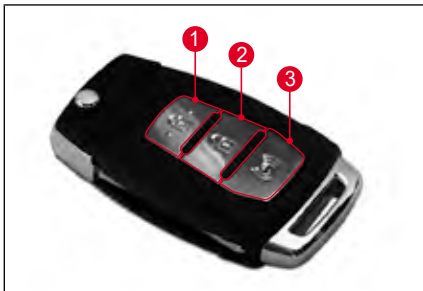

- 1 Tlačidlo zamknutia dverí
- 2 Tlačidlo odomknutia dverí
- 3 Núdzové tlačidlo

Núdzové tlačidlo

Funkcia núdzového tlačidla (stlačiť a podržať)

- Ak stlačíte a podržíte toto tlačidlo výstražné svetlo zabliká približne na 1 sekundu a varovný zvukový signál zaznie na približne na 30 sekúnd.
- Funkcia núdzového tlačidla sa zastaví len vtedy, keď stlačíte núdzové tlačidlo na kľúči diaľkového ovládania.

Tlačidlo zamknutia dverí

Zamknutie (krátke stlačenie)

- Keď krátko stlačíte toto tlačidlo, všetky dvere a výklopné zadné dvere sa zamknú a aktivuje sa režim ochrany proti krádeži.
- Keď sa aktivuje režim ochrany proti krádeži, výstražné svetlo zabliká dvakrát. Keď však stlačíte toto tlačidlo znovu do 4 sekúnd, rozsvieti sa výstražné svetlo a po určitý čas bude znieť varovný zvukový signál.



Upozornenie

- Na aktiváciu módu ochrany proti krádeži, kľúč zapaľovania musí byť odstránený zo spínača zapaľovania, všetky dvere vrátane výklopných zadných dverí a kapoty motora musia byť úplne zatvorené. Ak stlačíte toto tlačidlo keď sú výklopné zadné dvere alebo kapota motora otvorené, dvere budú zamknuté, ale mód ochrany proti krádeži nebude aktivovaný. v takomto prípade, keď zatvoríte otvorené výklopné zadné dvere alebo kapotu motora, mód ochrany proti krádeži bude automaticky aktivovaný a výstražné svetlo zabliká dvakrát.
- Aby ste predišli poškodeniu REKES kľúča, nevystavujte kľúč vysokej teplote alebo kľúč nenamočte.
- Keď sú dvere zamknuté s použitím REKES kľúča, ubezpečte sa, že skontrolujete, či sú bezpečne zamknuté vrátane výklopných zadných dverí, aby ste zabránili krádeži.
- Ak zostane jeden REKES kľúč v otvore kľúča zapaľovania, dvere nemôžu byť zamknuté s použitím iného REKES kľúča.

Poznámka

- Pre postup nastavenia automatického sklápania vonkajších spätných zrkadiel, vid' Kapitolu 4.
- Pre zamykanie dverí vodiča s použitím kľúča zapaľovania platí to isté.

Tlačidlo odomknutia dverí

Odomknutie (krátke stlačenie)

- Keď krátko stlačíte toto tlačidlo, všetky dvere a výklopné zadné dvere sú odomknuté a mód ochrany proti krádeži je deaktivovaný.
- Vonkajšie spätné zrkadlá sú odklopené ak je zvolené automatické sklápanie.
- Keď je mód ochrany proti krádeži deaktivovaný, výstražné svetlo zabliká raz.
- Keď nie sú dvere, výklopné zadné dvere alebo kapota motora otvorené do 30 sekúnd po odomknutí dverí s použitím REKES kľúča (kľúč zapalovania) v móde ochrany proti krádeži, všetky dvere sa automaticky zamknú a výstražné svetlo zabliká dvakrát a varovný zvukový signál zaznie raz. (zmena módu ochrany proti krádeži)

Poznámka

- Pre postup nastavenia automatického sklápania vonkajších spätných zrkadiel, vid' Kapitulu 4.

Krátke stlačenie tlačidla odomknutia (Bezpečnostné odomknutie vypnuté)

- Dvere vrátane výklopných zadných dverí sú odomknuté a mód ochrany proti krádeži je deaktivovaný.
- Vonkajšie spätné zrkadlá sa automaticky odklopia (spínač sklápania/odklápania vonkajších spätných zrkadiel nie je stlačený).
- Výstražné svetlo blikne raz a zvukový signál zaznie dvakrát, čo znamená, že systém ochrany proti krádeži je vypnutý.

Poznámka

- Vid' „Spínač riadenia vonkajších spätných zrkadiel“ v Kapitole 4 pre podrobnosti o nastavení AUTO riadenia sklápania/odklápania vonkajších spätných zrkadiel.

Krátke stlačenie tlačidla odomknutia (Bezpečnostné odomknutie zapnuté)

- Krátkym stlačením tlačidla UNLOCK (Odomknutie) dverí raz sa odomknú len dvere vodiča a mód ochrany proti krádeži sa deaktivuje. Vid' [Obrázok 1].
- Opätovným stlačením tlačidla UNLOCK (Odomknutie) dverí s odomknutými dverami vodiča sa odomknú všetky dvere vrátane výklopných zadných dverí. Vid' [Obrázok 2].
- Stlačením tlačidla UNLOCK (Odomknutie) dverí dvakrát za sebou sa odomknú najprv dvere vodiča a potom ostatné dvere a mód ochrany proti krádeži sa deaktivuje.
- Výstražné svetlo zabliká raz a varovný zvukový signál zaznie dvakrát oznamujúc, že mód ochrany proti krádeži je deaktivovaný.

Dvere vodiča odomknuté

[Obrázok 1]



Stlačením tlačidla UNLOCK (Odomknutie) raz sú všetky dvere zamknuté a mód ochrany proti krádeži je aktivovaný.



Opätovným stlačením tlačidla UNLOCK (Odomknutie) sú odomknuté dvere vodiča.

Ako nastaviť bezpečnostný systém UNLOCK (Odomknutie)

Prístrojový panel - menu Užívateľské nastavenia > Dvere/Výklopné zadné dvere > Odomknutie kľúčom v 2 fázach (bezpečné Odomknutie) > Označte kolónku



Použitie mechanického kľúča:

Stlačte tlačidlo. Mechanický kľúč sa automaticky odklopí.

Zloženie mechanického kľúča:

Stlačte tlačidlo a potlačte kľúč do jeho otvoru.

⚠ Upozornenie

- Kľúč sa môže zlomiť keď ho sklápate bez stlačenia tlačidla.

⚠ Upozornenie

- Kľúč diaľkového ovládania nefunguje v prípade nasledovných podmienok.
 - Keď je kľúč v spínači zapaľovania.
 - Keď ste príliš ďaleko od vozidla (viac ako 10 m).
 - Keď je vybitá batéria v kľúči diaľkového ovládania.
 - Keď je vaše vozidlo za iným vozidlom alebo prekážkou.
 - Vo veľmi chladnom počasi.
- Kľúč diaľkového ovládania sa môže ľahko poškodiť vlhkosťou alebo teplom. Ubezpečte sa, že je kľúč bokom od nich.
- Operačný rozsah sa môže meniť v závislosti od podmienok okolia. Kľúč diaľkového ovládania sa odporúča používať 10 m od vášho vozidla.
- Kľúč diaľkového ovládania nemusí fungovať kvôli iným rádiovým vlnám, v prípade nasledovných podmienok. v takýchto prípadoch otvorte dvere s použitím kľúča a otvoru pre kľúč vo dverách.
 - V miestach blízko policajnej stanice, vládneho úradu, vysielacej stanice, vojenskej základne, prenosovej veže, letiska a prístavu.
 - Keď máte kľúč diaľkového ovládania pri rádiu alebo mobilnom telefóne.
 - Keď je pri vašom vozidle použitý iný kľúč diaľkového ovládania.
- Keď váš kľúč diaľkového ovládania nefunguje správne, dajte si systém skontrolovať u predajcu SsangYong alebo v autorizovanom servise SsangYong.
- Manipulácia s výklopnými zadnými dverami nespustí alarm ochrany proti krádeži ani v móde ochrany proti krádeži.

Keď je kľúč diaľkového ovládania stratený

Keď je jeden z kľúčov diaľkového ovládania stratený a nový kľúč diaľkového ovládania zakúpený, prineste ďalší starý kľúč k najbližšiemu predajcovi SsangYong alebo do autorizovaného servisu SsangYong a majte to zaznamenané. Inak starý kľúč nebude fungovať.

Na zabránenie odcudzeniu strateného kľúča v prípade jeho straty, okamžite urobte registráciu nového kľúča.

Upozornenie

- Keď stratíte váš kľúč, musíte nahradiť celý set kľúčov, aby ste zabránili krádeži.

Interiérové svetlo ON

Ak je spínač interiérového svetla na konzole nad hlavou v polohe DOOR (DVERE), predné a stredné interiérové svetlá sa zapnú na 30 sekúnd keď stlačíte tlačidlo odomknutia na kľúči diaľkového ovládania. Svetlá sa okamžite vypnú keď sa stlačí tlačidlo diaľkového zamknutia.

Funkcia bočného svetla

Bočné svetlá na spodnej časti krytu vonkajšieho spätného zrkadla zasvietia na 30 sekúnd keď odomknete dvere so Smart kľúčom alebo keď otvoríte dvere vodiča po zmene polohy na OFF z polohy ON tlačidlom motora START/STOP. Svetlá sa okamžite vypnú keď stlačíte tlačidlo zamknutia dverí alebo naštartujete motor.

Použitie núdzového kľúča

Vysunutie/zasunutie núdzového kľúča

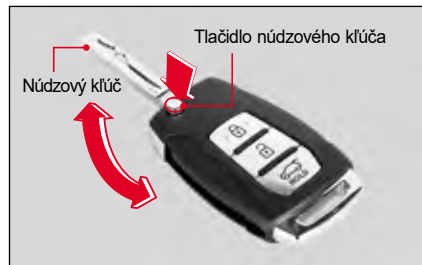

- Vysuňte núdzový kľúč z telesa kľúča stlačením tlačidla Núdzový kľúč na Smart kľúči.
- Keď chcete núdzový kľúč zasunúť, zasunite núdzový kľúč stlačením tlačidla Núdzový kľúč.

Upozornenie

- Násilné zasúvanie núdzového kľúča bez stlačenia tlačidla Núdzový kľúč môže poškodiť Smart kľúč.

Uzamknutie/odomknutie dverí použitím núdzového kľúča

Ak nemožno dvere zamknúť alebo odomknúť napríklad z dôvodu vybitie batérie v smart kľúči, rušenia alebo vybitia batérie vozidla, môžete použiť núdzový (pomocný) kľúč.

- 1 Potiahnite kľučku dverí na strane vodiča tak, aby sa odkrylo tlačidlo na otvorenie krytu núdzového zámku (1).

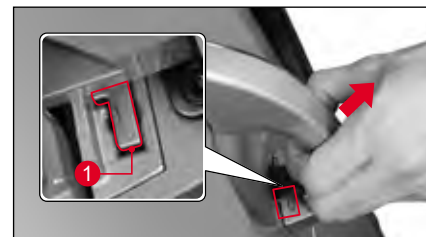

- 2 Pomocou núdzového kľúča stlačte tlačidlo na otvorenie krytu núdzového zámku (1).



- 3 Po stlačení tlačidla na otvorenie krytu núdzového zámku (1) stlačte kryt núdzového zámku nadol a odnímite ho.



! Upozornenie

- Dávajte pozor, aby ste nepoškriabali dvere vodiča alebo nestratili kryt núdzového zámku.

- 4 Zasuňte núdzový kľúč do zámku a postupujte nasledovne.

- Keď chcete dvere zamknúť, otočte ho v smere zamknutia (2).
- Keď chcete dvere odomknúť, otočte ho v smere odomknutia (3).



Poznámka

- Keď odomýkate dvere v móde monitorovania krádeže, zaznie varovný zvukový signál.

Štartovanie motora nefunkčným Smart kľúčom alebo v prípade interferencie, atď. (v prípade núdze)

Motor nemôžete naštartovať spínačom ŠTART/STOP v prípade vybitej batérie v Smart kľúči alebo interferencie, aj keď máte vo vozidle Smart kľúč.

V takomto prípade vykonajte nasledovné opatrenia: vymeňte batériu v Smart kľúči alebo skontrolujte Smart kľúč.

Zaradte riadiacu páku do polohy P (parkovanie) alebo N (neutrál) a naštartujte motor stlačením spínača ŠTART/STOP priamo Smart kľúčom so stlačeným (zošliapnutým) brzdovým pedálom.



Poznámka

- Ak znie varovný zvukový signál, zastaví sa.
- Ak otvoríte dvere a motor je naštartovaný, ale batéria v Smart kľúči je vybitá, objaví sa varovná správa „Smart kľúč nie je vo vozidle“. V takomto prípade, keď vypnete motor a opäť ho naštartujete, varovná správa zhasne.

Výmena batérie v Smart kľúči

Ak operačný rozsah Smart kľúča značne poklesne, alebo Smart kľúč funguje chybné, vymeňte batériu v Smart kľúči.

Štandardná batéria

Jedna batéria CR2032

- 1 Pozorne odstráňte kryt na zadnej strane Smart kľúčaplochým skrutkovačom na hodinky (najmenší skrutkovač), aby ste kryt nepoškriabali.



- 2 Vložte batériu kladným koncom (+) otočeným hore a záporným koncom (-) otočeným dole.



- 3 Dajte kryt späť na zadnú stranu Smart kľúča do pôvodnej polohy.

Po výmene batérie skontrolujte, či kľúč diaľkového ovládania funguje normálne.



Upozornenie

- Elektronické obvody vo vnútri Smart kľúča sú zraniteľné voči statickej elektrine, takže ak nemáte skúsenosti s výmenou batérie, nechajte si Smart kľúč skontrolovať a vymeniť batériu v autorizovanom servise SsangYong.
- Batériu vymieňajte vždy za takú, ktorá spĺňa normu. Použitie batérie, ktorá nespĺňa normu môže spôsobiť to, že Smart kľúč nebude fungovať, pretože nebude mať kontakt.
- Pri vkladaní batérie dávajte pozor, aby ste vložili batériu kladným koncom (+) otočeným hore a záporným koncom (-) otočeným dole.
- Pretože batéria môže kontaminovať prostredie, dajte ju príslušného odpadu.

Funkcia jednotlivých tlačidiel

Smart klúč je navrhnutý na zamykanie a odomykanie dverí (vrátane dverí batožinového priestoru) a štartovanie motora, pokiaľ ho máte pri sebe. Okrem toho možno pomocou tlačidiel na smart klúči diaľkovo ovládať ďalšie funkcie.



Tlačidlo	Krátko stlače	Dlho stlače
1 Zamknutie dverí	Zamkne dvere	
2 Odomknutie dverí	Odomkne dvere (Keď je nastavené bezpečnostné odomknutie, odomknú sa len dvere pri sedadle vodiča)	
3 Výklopné zachádzere (typ A)	Zastavte pohyb	Otvorenie/zatvorenie elektricky ovládaných výklopných zadných dverí
4 Núdzové tlačidlo (typ B)	-	Aktivuje/deaktivuje núdzový mód

Typ C**Poznámka**

- Bezpečnostná funkcia elektricky ovládaných okien sa môže v závislosti od vozidla vzťahovať iba na 2 predné okná alebo na všetky 4 okná.
- Pri vozidlách s bezpečnostnými oknami majú elektricky ovládané okná funkciu AUTO NAHOR/NADOL.

Tlačidlo	Krátko stlače	Dlho stlače	
		Predné dvere s bezpečnostným oknom	Všetky dvere s bezpečnostným oknom
1 Zamknutie dverí	Zamknutie dverí	Zatvorenie okien predných dverí	Zatvorenie okien všetkých dverí
2 Odomknutie dverí	Odomknutie dverí (Pri nastavení bezpečnostného odomykania sa odomknú iba vodičove dvere)	Otvorenie okien predných dverí	Otvorenie okien všetkých dverí
3 Núdzové tlačidlo	-	Núdzové tlačidlo (ON/OFF)	
4 Svetlá	-	Vypnutie stretávacích svetiel	
5 Výklopné zadné dvere	Deaktivované	Ovládanie elektrických výklopných zadných dverí (otvorenie/zatvorenie)	
	-	Výklopné zadné dvere (zamknutie/odmoknutie)	

Zamknutie dverí

Krátke stlačenie tlačidla zamknutia dverí **(1)** zamkne všetky dvere a výklopné zadné dvere.

- Keď je aktivovaný mód monitorovania krádeže, varovné svetlo blikne dvakrát a varovný zvukový signál zaznie raz.

	Výstražné svetlá	Zvukový signál
Smart kľúč (typ A/B/C)	Blikne dvakrát	Zaznie raz
REKES kľúč (typ B)	Blikne dvakrát	-

- Keď je tlačidlo sklápania/odklápania vonkajšieho spätného zrkadla v neutrálnej polohe, vonkajšie spätné zrkadlo sa sklopí.
☞ Viď „Sklápanie/odklápanie vonkajšieho spätného zrkadla“ (str. 3-59)

Poznámka

- Keď je spínač ŠTART/STOP v polohe ACC alebo ON, alebo keď je motor naštartovaný, dvere nemožno zavrieť tlačidlom zamknutia dverí.

Upozornenie

- Múd možno prepnúť na mód ochrany proti krádeži len vtedy, keď sú všetky dvere, výklopné zadné dvere a kapota motora zavreté. Keď stlačíte tlačidlo zamknutia dverí a výklopné zadné dvere alebo kapota motora sú otvorené, zamknú sa len dvere a mód sa neprepne na mód ochrany proti krádeži.
- Po uzamknutí dverí Smart kľúčom skontrolujte, či sú dvere a výklopné zadné dvere riadne zavreté. Ak dvere nie sú úplne zamknuté, vozidlo alebo veci z vozidla možno ukradnúť.

Odomykanie dverí (keď je zapnuté bezpečnostné odomknutie)

- Keď je zapnuté bezpečnostné odomknutie, stlačením tlačidla odomknutia dverí (2) odomkne len dvere pri sedadle vodiča a vypne režim ochrany proti krádeži.

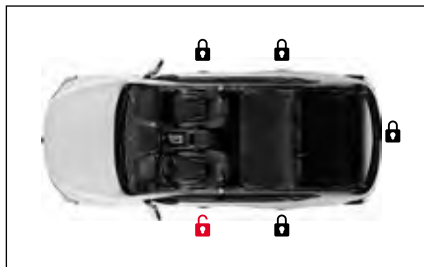

- Opätovné stlačenie tlačidla odomknutia dverí (2) s odomknutými dverami pri sedadle vodiča odomkne všetky dvere a výklopné zadné dvere.





- Stlačenie tlačidla odomknutia dverí (2) dvakrát za sebou odomkne najprv dvere pri sedadle vodiča, potom odomkne všetky dvere a vypne režim monitorovania krádeže.
- Keď je režim monitorovania krádeže deaktivovaný, výstražné svetlá bliknú raz a varovný zvukový signál zaznie dvakrát.

Čo je bezpečnostné odomknutie?

Funkcia bezpečnostného odomknutia odomkne len dvere pri sedadle vodiča, keď sa tlačidlo odomknutia dverí stlačí raz, aby sa zabránilo vstupu cez akékoľvek dvere, okrem dverí pri sedadle vodiča. Opätovné stlačenie tlačidla odomknutia dverí odomkne všetky dvere a výklopné zadné dvere.

Nastavenie bezpečnostného odomknutia

- **Supervizorový typ**
Pokepte na **Nastavenie vozidla** → **Dvere/ Výklopné zadné dvere** → **Stlačte kľúč dvakrát na odomknutie** v  (užívateľských nastaveniach) na prístrojovom paneli.
- **Štandardný typ**
Pokepte na **Dvere/Výklopné zadné dvere** → **Stlačte kľúč dvakrát na odomknutie** v  (užívateľských nastaveniach) na prístrojovom paneli.

Odomykanie dverí (keď je vypnuté bezpečnostné odomknutie)

Krátke stlačenie tlačidla odomknutia dverí (2) odomkne všetky dvere a výklopné zadné dvere.



- Keď je režim monitorovania krádeže deaktivovaný, výstražné svetlá bliknú raz a varovný zvukový signál zaznie dvakrát.
 - Keď je tlačidlo sklápania/odklápania vonkajšieho spätného zrkadla v neutrálnej polohe, vonkajšie spätné zrkadlo sa sklolí.
- ☞ Vid' „Sklápanie/odklápanie vonkajšieho spätného zrkadla“ (str. 3-59)

Otváranie/zatváranie okna



- Keď stlačíte a podržíte dole tlačidlo zamknutia dverí (1), vozidlo aktivuje mód ochrany proti krádeži a zatvorí okno. Okno sa zatvorí len vtedy, keď stláčate tlačidlo.

- Keď stláčate a držíte dole tlačidlo odomknutia dverí (2) zrušíte mód ochrany proti krádeži a otvoríte okno. Okno sa otvorí len vtedy, keď je tlačidlo stlačené.

Poznámka

- Funkcia otvárania/zatvárania okna je použitá iba na predných dverách alebo na všetkých 4 dverách, závisí to od špecifikácie funkcie bezpečnosti elektricky ovládaného okna.
- Funkcia „auto hore/dole“ elektricky ovládaného okna je použitá pre bezpečnosť okna.
- Keď použijete funkciu otvorenia/zatvorenia okna viac ako 9 krát, príslušná funkcia sa vypne kvôli bezpečnosti systému vozidla. Hoci je funkcia vypnutá, keď je motor vypnutý, spustí sa opäť.

Funkcia používania otvárania/zatvárania okna:

- **Supervízorový typ**
Chodte na **Nastavenie vozidla** → **Dvere / Výklopné zadné dvere** → **Umožní otvoriť / zatvoriť okno Smart kľúčom**  (Užívateľské nastavenia) na prístrojovom paneli a označte príslušnú kolónku.
- **Štandardný typ**
Chodte na **Dvere / Výklopné zadné dvere** → **Umožní otvoriť / zatvoriť okno Smart kľúčom**  (Užívateľské nastavenia) na prístrojovom paneli a označte príslušnú kolónku.

Varovanie

- **Pre bezpečnosť použite diaľkové ovládanie iba na mieste kde je okno vozidla viditeľné.**

Otváranie/zatváranie výklopných zadných dverí (typ A)

- Výklopné zadné dvere môžete otvoriť alebo zavrieť stlačením a podržaním tlačidla výklopných zadných dverí (3).
- Krátke stlačenie tlačidla výklopných zadných dverí (3) zastaví pohyb výklopných zadných dverí.
- Keď prídete do vzdialenosti cca. 1 m od stredu výklopných zadných dverí so Smart kľúčom, smart výklopné zadné dvere sa otvoria.

☞ Vid' „Výklopné zadné dvere“ (str. 3-30)

Aktivácia/deaktivácia núdzového módu (typ B)

Keď stlačíte v prípade núdze núdzové tlačidlo, rozsvieti sa výstražné svetlo a po určitý čas bude znieť varovný zvukový signál.

- Keď stlačíte a podržíte núdzové tlačidlo (4) bude blikať výstražné svetlo a bude znieť varovný zvukový signál po dobu cca. 30 sekúnd.
- Opätovné stlačenie a podržanie núdzového tlačidla (4) zastaví núdzový mód.

Ďalšie funkcie

Smart automatické uzamknutie dverí (automatické zavretie)

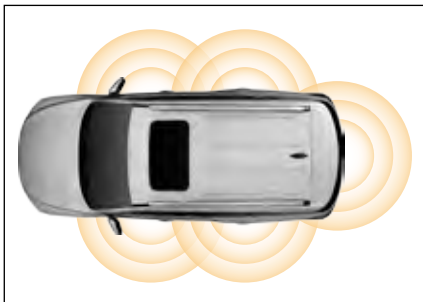

Keď odídete od vozidla do určitej vzdialenosti a budete mať pri sebe Smart kľúč, všetky dvere a výklopné zadné dvere sa automaticky zamknú.

Keď ostanete v detekčnej oblasti Smart kľúča pri vozidle po dobu 1 minútu alebo viac za hore uvedených podmienok, všetky dvere a výklopné zadné dvere sa automaticky zamknú, aby sa zabránilo krádeži.

- Keď je aktivovaný mód monitorovania krádeže, varovné svetlo blikne dvakrát a varovný zvukový signál zaznie raz.

- Keď je tlačidlo vonkajšieho spätného zrkadla v neutrálnej polohe, vonkajšie spätné zrkadlo sa sklopí.

☞ Vid' „Sklápanie/odklápanie vonkajšieho spätného zrkadla“ (str. 3-59)

Aktivácia funkcie inteligentného zamknutia dverí

Aktivácia z prístrojového panela

Začiarknite možnosť **Dvere/Výklopné zadné dvere** → **Smart automatické zamknutie dverí** v ponuke  (používateľské nastavenia) na prístrojovom paneli.

Aktivácia pomocou smart kľúča

- 1 Keď je spínač ŠTART/STOP v polohe ON, stlačte spínač varovnej kontrolky.
Varovná kontrolka sa rozsvieti.
- 2 Stlačte tlačidlo zamknutia dverí na Smart kľúči trikrát za sebou v rozpäti 2 sekundy.

Poznámka

- Smart automatické zamknutie dverí funguje len vtedy, ak je Smart kľúč detekovaný blízko vozidla (v oblasti vonkajšej antény), keď zavriete dvere.
- Detekcia Smart kľúča sa môže meniť v závislosti od rýchlosti chôdze a okolitého prostredia.
- Ak je Smart kľúč vnútri vo vozidle, smart automatické zamknutie dverí nie je aktivované.
- Ak je batéria v Smart kľúči vybitá, funkcia smart automatického zamknutia dverí je automaticky zrušená. Vymeňte batériu v Smart kľúči a opäť ju aktivujte v  (užívateľských nastaveniach) na prístrojovom paneli.



Upozornenie

- Keď zamykáte dvere s použitím funkcie smart automatického zamknutia dverí, skontrolujte, či výstražné svetlo bliklo dvakrát a či varovný zvukový signál zaznel raz. Keď dvere nebudú úplne zavreté, vozidlo alebo predmet z vozidla možno ukradnúť.

Zamykanie/odomykanie dverí snímačom na kľučke dverí

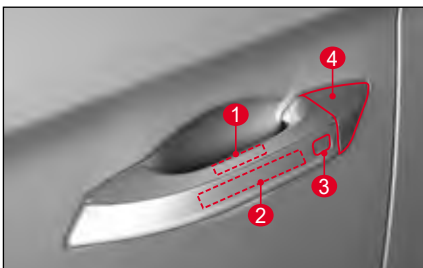
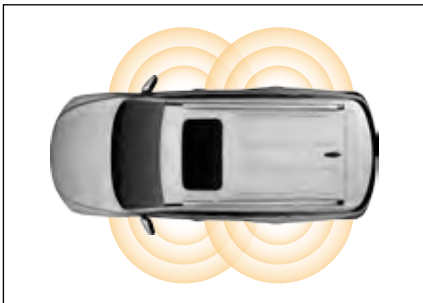

- 1 Snímač na kľučke dverí (odomykanie)
- 2 Vonkajšia anténa
- 3 Snímač na kľučke dverí (zamknutie)
- 4 Kryt núdzového otvoru na kľúč

Zamykanie dverí dotykovým senzorm

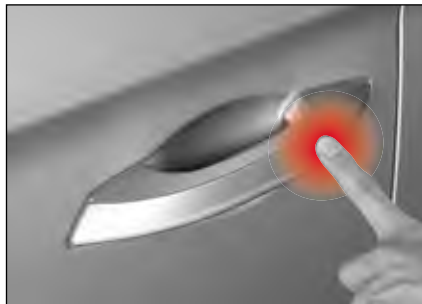

- 1 Zostaňte v oblasti vonkajšej antény pri vozidle (cca 1,5 m) a majte pri sebe Smart kľúč.
- 2 Keď sú všetky dvere a výklopné zadné dvere zatvorené, dotknite sa jemne dotykového senzoru na rúčke dverí pri sedadle vodiča (zamknuté) (1).
 - Po dotknutí, overenie platného Smart kľúča (detekcia platného Smart kľúča) v oblasti vonkajšej antény vozidla sa uskutoční približne za 1 sekundu.
 - Keď je overenie Smart kľúča dokončené, všetky dvere a výklopné zadné dvere sú zamknuté.
 - Ak je aktivovaný mód ochrany proti krádeži, varovná kontrolka zabliká dvakrát a varovný zvukový signál zaznie raz.

Poznámka

- Overenie Smart kľúča trvá nejaký čas. Ak ho použijete veľmi rýchlo, príslušný systém nemusí fungovať.
- Odomykanie dotykovým senzorm nefunguje približne 3 sekundy po zamknutí dverí použitím dotykového senzora.
- V niektorom z nasledujúcich prípadov nemusia byť dvere zamknuté aj keď ste sa dotkli dotykového senzora.
 - Keď sa pokúsíte zamknúť dvere so Smart kľúčom vo vozidle.
 - Keď je spínač START/STOP v polohe ACC alebo ON alebo keď motor je naštartovaný.
 - Keď sú niektoré dvere otvorené.

Odomykanie dverí pomocou dotykového senzora (keď je zapnuté bezpečnostné odomknutie)

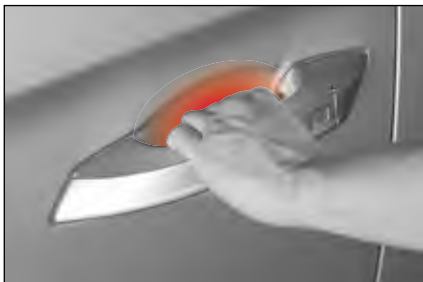

- 1 Zostaňte v oblasti vonkajšej antény pri vozidle (cca 1,5 m) a majte pri sebe Smart kľúč.
- 2 Dotknite sa dotykového snímača na kľučke dverí vodiča (odomknutie), (2) stačí jemný dotyk.
 - Po dotknutí, overenie platného Smart kľúča (detekcia platného Smart kľúča) v oblasti vonkajšej antény vozidla sa uskutoční približne za 1 sekundu.
 - Keď sa dokončí overenie Smart kľúča, odomknú sa iba dvere vodiča.
 - Keď je režim monitorovania krádeže deaktivovaný, výstražné svetlá bliknú raz a varovný zvukový signál zaznie dvakrát.



- 3 Pomaly potiahnite kľučku dverí a otvorte dvere vodiča.

Poznámka

- Overenie Smart kľúča trvá nejaký čas. Ak potiahnete kľučku príliš rýchlo, príslušný systém nemusí fungovať.
- Zamknutie dotykovým senzorom nefunguje približne 1 sekundu po odomknutí dverí použitím dotykového senzora.
- Ak máte pri sebe platný smart kľúč, dotykový senzor na kľučke iných dverí než vodičových otvorí všetky dvere aj v prípade, že je aktivovaná bezpečnostná funkcia.

- Nastavenie bezpečnostného odomknutia:
 - Supervízorový typ
Začiarknite možnosť Nastavenia vozidla → Dvere/ Výklopné zadné dvere → Povolit' stlačenie kľúča dvakrát na odomknutie v ponuke (používateľské nastavenia) na prístrojovom paneli.
 - Štandardný typ
Začiarknite možnosť Dvere/Výklopné zadné dvere → Povolit' odomknutie stlačením kľúča dvakrát v ponuke (používateľské nastavenia) na prístrojovom paneli.

Odomykanie dverí pomocou dotykového senzora (keď je vypnuté bezpečnostné odomknutie)

- 1 Zostaňte v oblasti vonkajšej antény pri vozidle (cca 1,5 m) a majte pri sebe Smart kľúč.
- 2 Dotknite sa dotykového snímača na kľučke predných alebo zadných dverí (odomknutie), (2) stačí jemný dotyk.
 - Po dotknutí, overenie platného Smart kľúča (detekcia platného Smart kľúča) v oblasti vonkajšej antény vozidla sa uskutoční približne za 1 sekundu.
 - Keď sa dokončí overenie Smart kľúča, odomknú sa všetky dvere a zadné výklopné dvere.
 - Keď je režim monitorovania krádeže deaktivovaný, výstražné svetlá bliknú raz a varovný zvukový signál zaznie dvakrát.



- 3 Pomaly potiahnite kľučku dverí a otvorte dvere.

Poznámka

- Overenie Smart kľúča trvá nejaký čas. Ak potiahnete kľučku príliš rýchlo, príslušný systém nemusí fungovať.
- Zamknutie dotykovým senzorom nefunguje približne 1 sekundu po odomknutí dverí použitím dotykového senzora.

Upozornenia týkajúce sa používania systému smart kľúča (dotykového senzora)

Varovanie

- Dbajte na to, aby ste mali smart kľúč stále so sebou. Keď opúšťate vozidlo a/alebo zamykáte všetky dvere, nikdy nenechávajte smart kľúč vo vozidle. V opačnom prípade sa môžete vymknúť.
- Neopúšťajte vozidlo so Smart kľúčom vo vozidle, keď je vo vozidle osoba (najmä dieťa), ktorá neovláda systém vozidla. Stlačením spínača ŠTART/STOP so stlačeným (zošliapnutým) brzdovým pedálom, keď je Smart kľúč vo vozidle, naštartuje motor. Môže nastať aj iná situácia s riadením vozidla. V takomto prípade môže prísť k vážnej nehode. Preto dávajte vždy pozor.

Upozornenie

Keď Smart kľúč nefunguje, alebo nie je rozpoznaný

- Keď zamknete dvere pomocou smart kľúča alebo dotykového senzora na kľučke dverí zvonka a vo vozidle sa nachádza iný smart kľúč, funkcie smart kľúča (vrátane funkcií diaľkového ovládania), ktoré sa aktivujú prítomnosťou smart kľúča, sa dočasne znefunkčia (zaznie výstražný zvukový signál).

- Na obnovenie pôvodného fungovania je potrebné deaktivovať režim monitorovania krádeže vozidla pomocou smart kľúča zvonka alebo dotykového senzora na kľučke dverí.
- Keď je vo vozidle na mieste, kde sa vysielajú alebo prijímajú silné rádiové vlny, ak je vozidlo vybavené dvojsmerným rádiovým alebo iným vysielacím alebo prijímacím systémom, alebo ak sa pri blízkom vozidle používa Smart kľúč, systém Smart kľúča nemusí fungovať normálne.
- Rozpoznanie Smart kľúča môže byť ťažšie v slepom bode nad sedadlami, kde sa aktivuje funkcia vyhrievania, alebo na podlahe vozidla a okolo pedála, takže systém Smart kľúča nemusí fungovať. V takomto prípade odneste Smart kľúč alebo dajte Smart kľúč na iné miesto.
- Ak motor nemožno naštartovať a Smart kľúč je vo vozidle, alebo ho máte pri sebe, naštartujte motor stlačením tlačidla ŠTART/STOP priamo Smart kľúčom.

Použitie Smart kľúča

- Majte pri sebe vždy len jeden Smart kľúč.
- Odložte si každý Smart kľúč oddelene. Keď zamykáte dvere použitím dotykového senzora LOCK na kľučke dverí namiesto tlačidla zamknutia dverí na Smart kľúči, dávajte pozor, aby ste nenechali Smart kľúč vo vozidle.

- Ak keď odídete z vozidla len na moment, vypniete motor a vezmite si Smart kľúč. Nenechávajte náhradný Smart kľúč vo vozidle. Môže to viesť ku krádeži vozidla alebo k nesprávnej funkcii.
- Ak máte 2 Smart kľúče od spoločnosti KG Mobility Corporation na jednom krúžku, môže to spôsobiť chybné fungovanie systému Smart kľúča, alebo motor nemusí naštartovať.

Fungovanie Smart kľúča

- Keď zamknete dvere iným Smart kľúčom a predtým použitý Smart kľúč je vo vozidle, dvere možno zamknúť normálne, ale motor sa nedá naštartovať kľúčom vo vozidle, až kým ho normálne nepoužijete ešte raz. Toto je bezpečnostný systém, ktorý zabraňuje krádeži.
- Dávajte pozor, aby sa do Smart kľúča nedostala voda alebo tekutina. Dávajte pozor, pretože Smart kľúč nie je plne vode odolný a keď sa doňho dostane vlhkosť alebo voda, môže spôsobiť chybu, ktorá nie je pokrytá zárukou.
- Elektronické systémy v Smart kľúči sú zraniteľné voči vlhkosti alebo teplu, takže keď položíte Smart kľúč na miesto s vysokou vlhkosťou alebo vysokou teplotou, môže to spôsobiť zlyhanie funkcie.

- Ak Smart kľúč stratíte, nemôžete otvoriť dvere ani naštartovať motor. Ak nemáte náhradný Smart kľúč, musíte odiahnuť vaše vozidlo do autorizovaného servisu SsangYong. V prípade straty Smart kľúča sa môže stratiť predmet z vozidla, takže opatrenia vykonajte okamžite.

Použitie ovládanie dotykového senzora na rúčke dverí

- Cudzía osoba môže v rozsahu fungovania Smart kľúča odomknúť dvere použitím dotykového senzora. Buďte opatrní kvôli krádeži predmetov vo vozidle.
- Nepoužívajte zamknutie/odomknutie dverí dotykovými senzormi naraz. Ak tak urobíte, môže to spôsobiť chybu v systéme a senzory nemusia fungovať.
- Po zamknutí alebo odomknutí dverí, dotykový senzor nefunguje nejaký čas. Neskôr to bude fungovať.
- Dotykový senzor nemusí fungovať ak máte na sebe hrubé rukavice. Dajte si dole rukavice a dotykový senzor bude fungovať.
- Dotykový senzor môže byť aktivovaný na umývarke (striekanie pod silným tlakom počas umývania vozidla, atď.), silným dažďom alebo silným prúdom vody.

- Ak je cudzí materiál (voda, prach, atď.) na vnútornom povrchu kľučky dverí, môže to mať vplyv na detekciu uskutočnenú dotykovým senzorom a dotykový senzor nemusí normálne fungovať.
- Ak dotykový senzor nefunguje, utrite povrch dotykového senzora použitím čistej látky. Ak dotykový senzor nefunguje po utretí povrchu, navštívte predajcu SsangYong alebo autorizovaný servis SsangYong a dajte si vše vozidlo skontrolovať.

Použitie núdzového kľúča

Vysunutie/zasunutie núdzového kľúča



- Vyberte núdzový kľúč (B) tela smart kľúča stlačením poistky núdzového kľúča (A) na smart kľúči v smere šípky.

Uzamknutie/odmknutie dverí použitím núdzového kľúča

Ak nemožno dvere zamknúť alebo odomknúť napríklad z dôvodu vybitej batérie v smart kľúči, rušenia alebo vybitia batérie vozidla, môžete použiť núdzový (pomocný) kľúč.

- 1 Potiahnite kľučku dverí na strane vodiča tak, aby sa odkrylo tlačidlo na otvorenie krytu núdzového zámku (1).

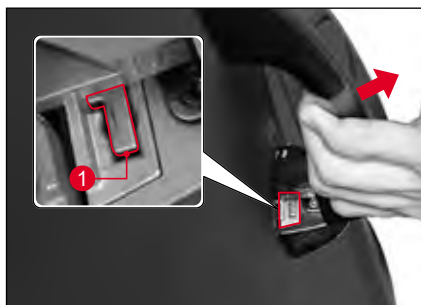

- 2 Pomocou núdzového kľúča stlačte tlačidlo na otvorenie krytu núdzového zámku (1).



- 3 Po stlačení tlačidla na otvorenie krytu núdzového zámku (1) stlačte kryt núdzového zámku nadol a odnímte ho.



4

! Upozornenie

- Dávajte pozor, aby ste nepoškriabali dvere vodiča alebo nestratili kryt núdzového zámku.

4 Zasuňte núdzový kľúč do zámku a postupujte nasledovne.

- Keď chcete dvere zamknúť, otočte ho v smere zamknutia (2).
- Keď chcete dvere odomknúť, otočte ho v smere odomknutia (3).

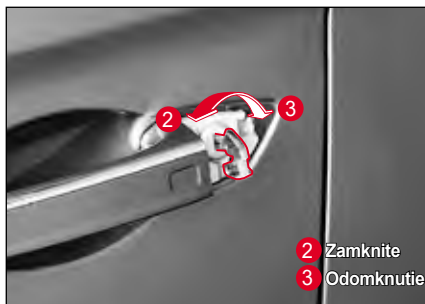

Poznámka

- Keď odomykáte dvere v móde monitorovania krádeže, zaznie varovný zvukový signál.

Štartovanie motora nefunkčným Smart kľúčom alebo v prípade interferencie, atď. (v prípade núdze)

Motor nemôžete naštartovať spínačom ŠTART/STOP v prípade vybitej batérie v Smart kľúči alebo interferencie, aj keď máte vo vozidle Smart kľúč.

V takomto prípade vykonajte nasledovné opatrenia: vymeňte batériu v Smart kľúči alebo skontrolujte Smart kľúč.

Zaraďte riadiacu páku do polohy P (parkovanie) alebo N (neutrál) a naštartujte motor stlačením spínača ŠTART/STOP priamo Smart kľúčom so stlačeným (zošliapnutým) brzdovým pedálom.



Poznámka

- Ak znie varovný zvukový signál, zastaví sa.
- Ak otvoríte dvere a motor je naštartovaný, ale batéria v Smart kľúči je vybitá, objaví sa varovná správa „Smart kľúč nie je vo vozidle“. V takomto prípade, keď vypnete motor a opäť ho naštartujete, varovná správa zhasne.

Výmena batérie v Smart kľúči

Ak operačný rozsah Smart kľúča značne poklesne, alebo Smart kľúč funguje chybne, vymeňte batériu v Smart kľúči.

Štandardná batéria **Jedna batéria CR2032**

- 1 Vyberte núdzový kľúč (B) tela smart kľúča stlačením poistky núdzového kľúča (A) na smart kľúči v smere šípky.



- 2 Pri vyberaní kľúča dávajte pozor, aby ste Smart kľúč skrútkovačom nepoškriabali. Použite najmenší skrútkovač s plochým koncom.



- 3 Vložte batériu kladným koncom (+) otočeným hore a záporným koncom (-) otočeným dole.



- 4 Dajte kryt späť na zadnú stranu Smart kľúča do pôvodnej polohy.

Po výmene batérie skontrolujte, či kľúč diaľkového ovládania funguje normálne.



Upozornenie

- Elektronické obvody vo vnútri Smart kľúča sú zraniteľné voči statickej elektrine, takže ak nemáte skúsenosti s výmenou batérie, nechajte si Smart kľúč skontrolovať a vymeniť batériu v autorizovanom servise SsangYong.
- Batériu vymieňajte vždy za takú, ktorá spĺňa normu. Použitie batérie, ktorá nespĺňa normu môže spôsobiť to, že Smart kľúč nebude fungovať, pretože nebude mať kontakt.
- Pri vkladaní batérie dávajte pozor, aby ste vložili batériu kladným koncom (+) otočeným hore a záporným koncom (-) otočeným dole.
- Pretože batéria môže kontaminovať prostredie, dajte ju príslušného odpadu.

Prístrojový panel

Supervízorový typ*

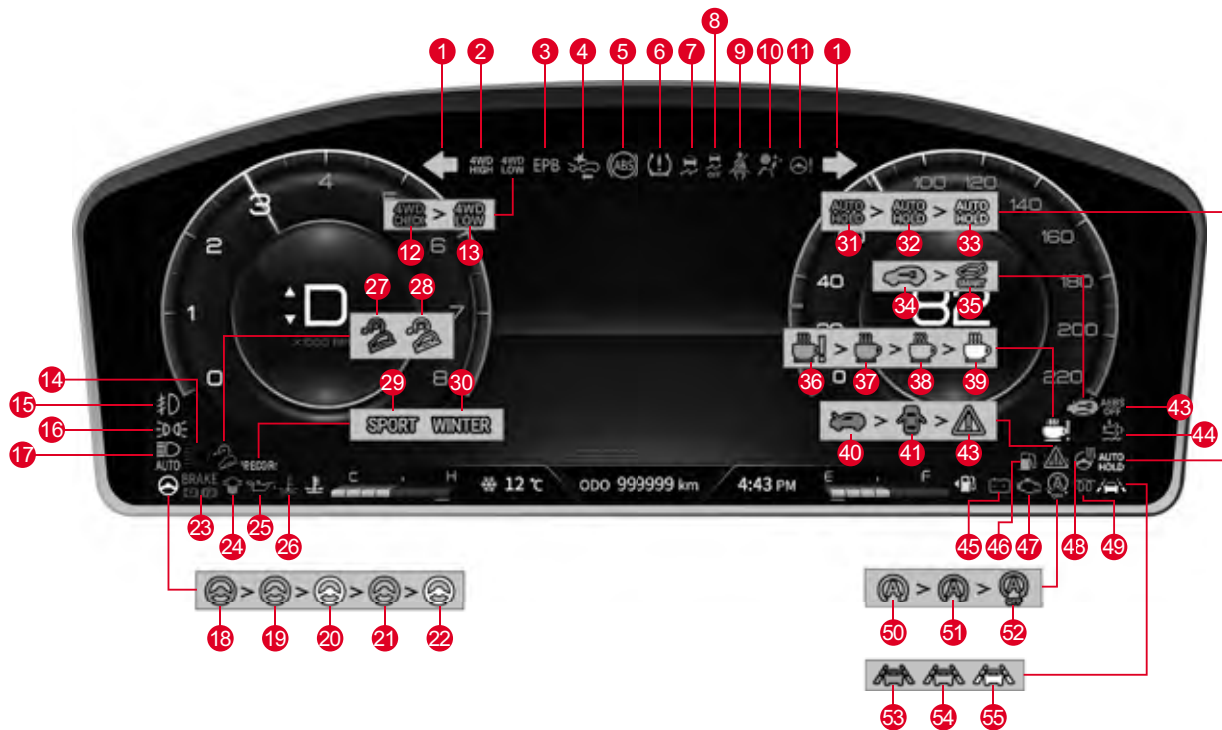

- 1 Ukazovateľ zmeny smeru (smerovka) / výstražné varovné svetlo
- 2 Kontrolka 4WD HIGH
- 3 Kontrolka elektronickej parkovacej brzdy (EPB)
- 4 Kontrolka autonómneho núdzového brzdového systému (AEB)
- 5 Kontrolka protiblokovacieho systému (ABS)
- 6 Výstražná kontrolka TPMS
- 7 Indikátor/kontrolka elektronickej stability vozidla (ESC) ON
- 8 Indikátor elektronickej stability vozidla (ESC) OFF
- 9 Kontrolka bezpečnostného pásu
- 10 Kontrolka airbagu
- 11 Kontrolka elektronickeho posilňovača riadenia (EPS)
- 12 Kontrolka 4WD CHECK
- 13 Kontrolka 4WD LOW
- 14 Indikátor diaľkových svetiel
- 15 Indikátor predného hmlového a odbočovacieho svetla ZAP.
- 16 Indikátor zapnutého osvetlenia ON
- 17 Indikátor inteligentných diaľkových svetiel (SHB)
- 18 Indikátor asistenta udržiavania v strede jazdného pruhu (CLKA) ZAP. (zelený)
- 19 Výstražná kontrolka asistenta udržiavania v strede jazdného pruhu (CLKA) (žltá)
- 20 Indikátor asistenta udržiavania v strede jazdného pruhu (CLKA) PRIPRAVENÝ (biely)
- 21 Výstražná kontrolka kalibrácie asistenta udržiavania v strede jazdného pruhu (CLKA) (bliká na oranžovo)
- 22 Indikátor hraničného stavu asistenta udržiavania v strede jazdného pruhu (CLKA) (bliká na bielo)
- 23 Kontrolka brzd
- 24 Kontrolka separátora vody
- 25 Kontrolka tlaku motorového oleja
- 26 Kontrolka prehriatia motora
- 27 Výstražná kontrolka riadenia jazdy z kopca (HDC) (červená)
- 28 Indikátor zapnutého riadenia jazdy z kopca (HDC) ZAP. (zelený)
- 29 Indikátor módu ŠPORT
- 30 Indikátor módu WINTER
- 31 Indikátor funkcie AUTO HOLD (zelený)
- 32 Výstražná kontrolka AUTO HOLD (oranžová)
- 33 Indikátor AUTO HOLD READY (biely)
- 34 Výstražná kontrolka imobilizéra/smart kľúča
- 35 Indikátor aktivovaných Smart výklopných zadných dverí
- 36 Výstražná kontrolka poruchy upozornenia na pozornosť vodiča (DAW)
- 37 Výstražná kontrolka upozornenia na pozornosť vodiča (DAW) (bliká na oranžovo)
- 38 Indikátor upozornenia na pozornosť vodiča (DAW) ZAP. (zelený)
- 39 Indikátor upozornenia na pozornosť vodiča (DAW) PRIPRAVENÝ (biely)
- 40 Kontrolka otvorenej kapoty
- 41 Kontrolka otvorených dverí
- 42 Hlavný symbol
- 43 Indikátor autonómneho núdzového brzdovania (AEB) OFF
- 44 Kontrolka systému močoviny (SCR)
- 45 Kontrolka nabíjania
- 46 Kontrolka nízkej hladiny paliva
- 47 Varovná kontrolka kontroly motora CHECK
- 48 Indikátor vyhrievania volantu ON
- 49 Indikátor žhavenia
- 50 Výstražná kontrolka ISG (žltá)
- 51 Indikátor ISG (zelený)
- 52 Indikátor ISG OFF
- 53 Indikátor asistenta udržiavania v jazdnom pruhu (LKA) ZAP. (zelený)
- 54 Výstražná kontrolka asistenta udržiavania v jazdnom pruhu (LKA) (oranžová)
- 55 Indikátor asistenta udržiavania v jazdnom pruhu (LKA) PRIPRAVENÝ (biely)

Štandardný typ

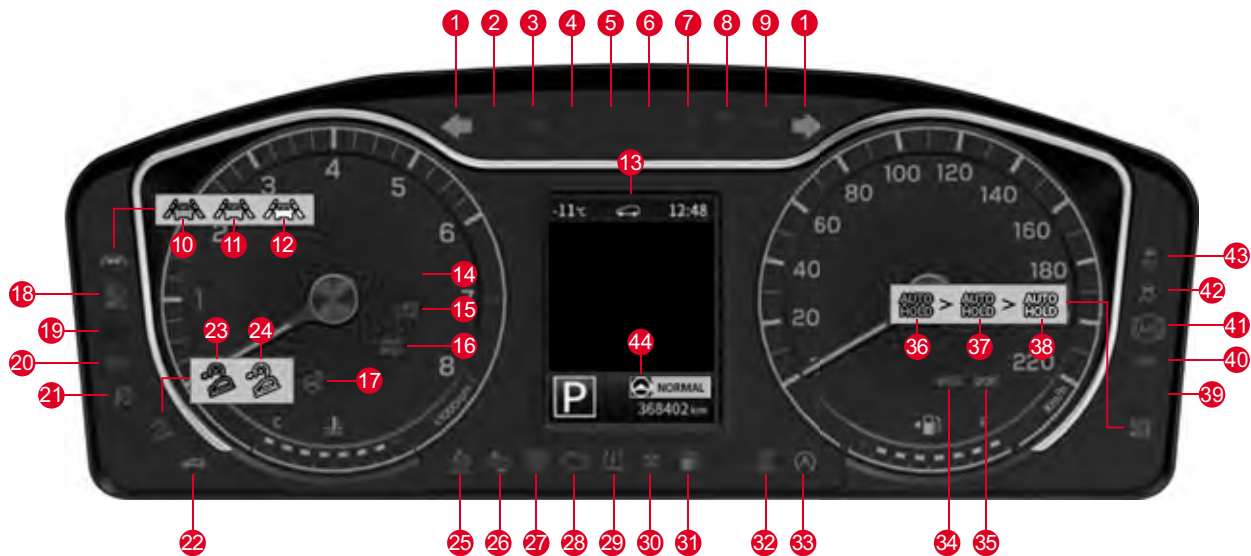

- 1 Ukazovateľ zmeny smeru (smerovka) / výstražné varovné svetlo
- 2 Kontrolka prehriatia motora
- 3 Výstražná kontrolka separátora vody
- 4 Výstražná kontrolka elektrického posilňovača riadenia (EPS)
- 5 Kontrolka nabíjania
- 6 Kontrolka tlaku motorového oleja
- 7 Kontrolka bezpečnostného pásu
- 8 Kontrolka airbagu
- 9 Kontrolka Hands OFF
- 10 Indikátor LKAS (LDWS) ON (zelený)
- 11 Výstražná kontrolka LKAS (LDWS) (žltá)
- 12 Výstražná kontrolka LKAS (LDWS) READY (biela)
- 13 Výstražná kontrolka otvorených dverí
- 14 Kontrolka 4WD CHECK
- 15 Kontrolka 4WD LOW
- 16 Kontrolka 4WD HIGH
- 17 Indikátor vyhrievania motoru ON
- 18 Indikátor HBA (inteligentné diaľkové svetlá)
- 19 Indikátor diaľkových svetiel
- 20 Indikátor zapnutého osvetlenia ON
- 21 Indikátor zapnutého predného hmlového svetla ON
- 22 Kontrolka imobilizéra/ Smart kľúča
- 23 Kontrolka HDC (červená)
- 24 Indikátor HDC ON (zelený)
- 25 Kontrolka systému močoviny (SCR)
- 26 Kontrolka AEBS
- 27 Indikátor AEBS OFF
- 28 Varovná kontrolka kontroly motora CHECK
- 29 Výstražná kontrolka TPMS
- 30 Indikátor žhavenia
- 31 Kontrolka nízkej hladiny paliva
- 32 Indikátor ISG OFF
- 33 Indikátor/Kontrolka ISG
- 34 Indikátor módu WINTER
- 35 Indikátor módu ŠPORT
- 36 Indikátor AUTO HOLD (zelený)
- 37 Výstražná kontrolka AUTO HOLD (žltá)
- 38 Indikátor AUTO HOLD READY (biely)
- 39 Kontrolka bŕzd
- 40 Kontrolka elektronickej parkovacej brzdy (EPB)
- 41 Kontrolka ABS (protiblokovací systém)
- 42 Indikátor/kontrolka systému ESP ON
- 43 Indikátor systému ESP OFF
- 44 Indikátor/kontrolka systému asistenta udržiavania v strede jazdného pruhu (CLKA)

Okno zobrazenia informácií o jazde

Otáčky motora

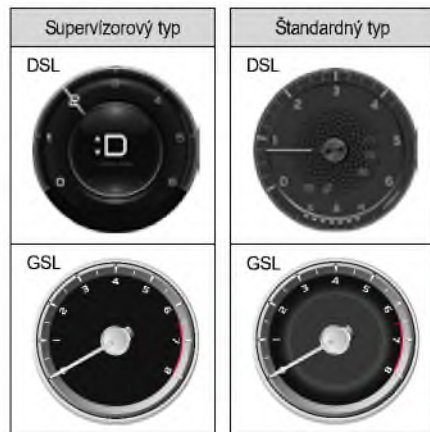

Udáva otáčky motora za minútu (ot./min.). Momentálne otáčky motora vypočítate tak, že vynásobíte číslo, na ktoré ukazuje ručička, číslom 1000.



Upozornenie

- Dávajte pozor, aby ručička neprešla do červenej zóny, pretože to môže značne poškodiť motor.

Rýchlosť jazdy



Udáva momentálnu rýchlosť jazdy vozidla (km/h).

120
km/h

Kontrolka prekročenia rýchlosti (len GCC)

Varovný zvukový signál zaznie na začiatku 5 krát.

Poznámka



Teplota chladickej kvapaliny motora



Udáva teplotu chladickej kvapaliny motora (°C).



Upozornenie

- Ak ukazovateľ chladickej kvapaliny motora udáva rozsah blízko prehriatia motora „H“ (high/vysoký), alebo ak sa rozsvieti kontrolka prehriatia motora, okamžite zastavte vozidlo na bezpečnom mieste a nechajte motor vychladnúť. Potom jazdite s vozidlom opatrne, pretože prehriaty motor sa môže vážne poškodiť.

Palivomer

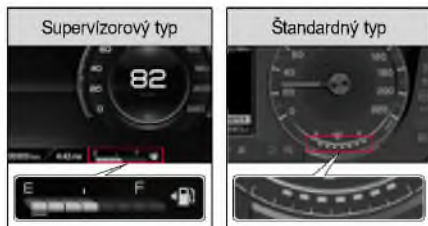

Udáva hladinu paliva, keď je spínač ŠTART/STOP v polohe ON, alebo keď je motor naštartovaný.

Palivo doplňte ešte predtým, než ručička na palivomere dosiahne „E“ (empty/prázdny). Ak sa rozsvieti kontrolka nízkej hladiny paliva, palivo doplňte okamžite.

Ľavá šípka na obrázku čerpaceho stojana (◀ ) ukazuje, že otvor palivovej nádrže sa nachádza na ľavej strane vozidla.

Varovanie

- Pri tankovaní paliva vždy vypnite motor.

Upozornenie

- Keď vozidlo stojí na strmej ceste, palivomer nemusí ukazovať správnu hladinu paliva.
- Používajte len špecifikované palivo a schválené aditíva. Ak tak neurobite, palivová nádrž sa môže kontaminovať, alebo sa môže zaniest palivový filter, čo poškodí motor.
- Jazdite s riadnou hladinou paliva. Ak tak neurobite, katalyzátor sa môže poškodiť v dôsledku nespaľovania alebo neúplného spaľovania paliva.

Celkový počet kilometrov (km)



Udáva celkový počet najazdených kilometrov vozidla. Celkový počet najazdených kilometrov môže byť 999999 km.

Poznámka

- Je bežné, že celkový počet kilometrov v čase dodávky je menej ako 50 km.

Poloha riadiacej páky



Udáva súčasnú polohu (P, R, N, D) riadiacej páky a rýchlostného stupňa (1. až 8. rýchlostný stupeň) v režime M (manuál).

Poznámka

- Keď použijete mód M (manuál), rýchlostný stupeň sa podradí o jeden rýchlostný stupeň od aktuálneho rýchlostného (riadiaceho) stupňa.

Automatická prevodovka

Tento indikátor zobrazuje súčasnú polohu riadiacej páky.

V normálnom režime: P, R, N, D.

Indikátor prevodu v režime „M“: 1, 2, 3, 4, 5, 6, 7, 8.

P : Spiatočka	1 : 1. stupeň
R : Spiatočka	2 : 2. stupeň
N : Neutrál	3 : 3. stupeň
D : Jazda (8A/T)	4 : 4. stupeň
(1. až 8. rýchlostný stupeň)	5 : 5. stupeň
Jazda (6A/T)	6 : 6. stupeň
(1. až 6. rýchlostný stupeň)	7 : 7. stupeň
	8 : 8. stupeň

Indikátor bodu riadiacej páky

Indikátor polohy riadiacej páky je doplnková funkcia, ktorá udáva optimálny bod riadenia pre efektívnu spotrebu paliva. Táto funkcia funguje vtedy, keď je potrebné zaradiť rýchlosť manuálnou riadiacou pákou podľa podmienok na ceste a podmienok jazdy.



- **Manuálna prevodovka:** udáva 3. rýchlostný stupeň (cieľový), ktorý je optimálny, keď idete so zaradeným 1. alebo 2. rýchlostným stupňom
- **6A/T Automatická prevodovka (mód M):** udáva 4. rýchlostný stupeň (cieľový), ktorý je optimálny, keď idete so zaradeným 3. rýchlostným stupňom

Poznámka

- Keď idete so zaradeným 1. až 8. rýchlostným stupňom bez použitia riadiacej páky vo vozidle s automatickou prevodovkou (mód M), prevod sa môže automaticky preradiť smerom hore, aby chránil systém, keď sa otáčky motora (ot./min.) príliš zvýšia.



- **Manuálna prevodovka:** indikuje 3. rýchlostný stupeň (cieľový), ktorý je optimálny, keď idete so zaradeným 4. alebo vyšším rýchlostným stupňom.

Poznámka

- Keď idete so zaradeným 2. až 8. rýchlostným stupňom vo vozidle s automatickou prevodovkou (režim M), indikátor ▼ (šípka) sa pri zaradení nižšieho rýchlostného stupňa neobjaví na displeji. Jazdíte s manuálnym prevodom podľa jazdných podmienok. Ak budete jazdiť bez manuálneho prevodu, otáčky motora (ot./min.) klesnú, systém preradí smerom dole.

Displej manuálnej prevodovky



Displej automatickej prevodovky

- 8AT



- 6AT



Poznámka

- U vozidiel s manuálnou prevodovkou sa indikátor rozsvieti len vtedy, keď sa preradí riadiaca páka, alebo keď je riadiaca páka v polohe R (spiatka).

Výstražné kontrolky a indikátory

Kontrolka bezpečnostného pásu



Ak si cestujúci na sedadle vodiča a prednom sedadle nezapnú bezpečnostný pás, kontrolka bezpečnostného pásu bude blikať a bude znieť varovný zvukový signál.

Ak si potom bezpečnostný pás zapnete, varovný zvukový signál sa vypne, ale kontrolka bezpečnostného pásu bude po zvyšný čas svietiť.

☞ Vid' „Upozornenie na bezpečnostný pás“ (str. 2-2)

Kontrolka airbagu*



Kontrolka airbagu sa rozsvieti vtedy, keď je spínač START/STOP v polohe ON a vypne sa, keď v systém airbagu nie je žiadna abnormalita.

Keď bude kontrolka aj naďalej svietiť aj po naštartovaní motora, systém airbagu je abnormálny. Dajte si vozidlo skontrolovať a vykonať servis u predajcu SsangYong alebo v autorizovanom servise SsangYong.

☞ Vid' „Airbag**“ (str. 2-19)

Kontrolka tlaku motorového oleja



Kontrolka tlaku motorového oleja sa rozsvieti vtedy, keď je spínač ŠTART/STOP v polohe ON a vypne sa po naštartovaní motora.

Táto kontrolka bude svietiť vtedy, keď je hladina motorového oleja nízka, alebo ak je v systéme mazania motora abnormalita.

Keď sa táto kontrolka rozsvieti počas jazdy, zaparkujte vozidlo na bezpečnom mieste, skontrolujte hladinu motorového oleja a ak je nízka, olej okamžite doplňte.

☞ Vid' „Doplnenie“ (str. 6-19)



Upozornenie

- Ak kontrolka aj naďalej svieti po doplnení motorového oleja, vozidlo okamžite zastavte a dajte si vozidlo skontrolovať a vykonať servis v autorizovanom servise SsangYong.
- Ak budete aj naďalej jazdiť so svietiacou kontrolkou tlaku motorového oleja, motor sa môže vážne poškodiť.

Kontrolka nabíjania

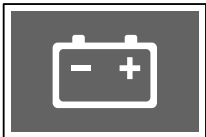

Kontrolka nabíjania sa rozsvieti vtedy, keď je batéria vozidla vybitá, alebo keď je v systéme nabíjania abnormalita.

Upozornenie

- Keď sa rozsvieti kontrolka nabíjania, znamená to, že v systéme nabíjania je abnormalita. Dajte si vozidlo skontrolovať a vykonať servis v autorizovanom servise SsangYong.

Poznámka

- Ak keď sa kontrolka nabíjania nerozsvieti, motor nebude možné naštartovať, keď batéria nie je riadne nabitá v dôsledku nedostatočného napnutia remeňa ventilátora v motore.

Výstražná kontrolka otvorených dverí



Výstražná kontrolka otvorených dverí sa rozsvieti v prípade, že niektoré dvere alebo dvere batožinového priestoru nie sú úplne zatvorené.

Varovanie

- Pred jazdou skontrolujte, či sú všetky dvere a dvere batožinového priestoru riadne zatvorené. Jazda s otvorenými dverami alebo dverami batožinového priestoru môže vystaviť pasažierov vážnemu nebezpečenstvu.

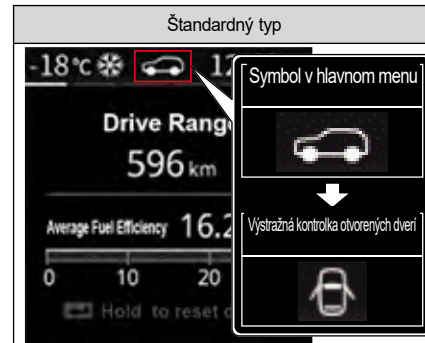

Ak sú dvere alebo dvere batožinového priestoru otvorené alebo nie sú riadne zatvorené, na LCD displeji (na mieste ikony hlavnej ponuky) sa zobrazí výstražná kontrolka otvorených dverí.

(Ikona hlavnej ponuky zmenená na výstražnú kontrolku otvorených dverí)

Motor otvorenej kapoty motora



Kontrolka otvorenej kapoty motora sa zapne vtedy, keď je kapota motora otvorená alebo nie je úplne zatvorená.

Varovanie

- Pred jazdou sa presvedčte, či je kapota motora úplne zavretá. Ak pôjdete s vozidlom s otvorenou kapotou, vozidlo sa môže poškodiť a kapota môže zablokovať vodičovi výhľad, čo môže spôsobiť vážnu nehodu.

Hlavný symbol (kontrolný typ)



Ak má vozidlo varovnú správu, rozsvieti sa master symbol.

Ak sa rozsvietil hlavný symbol, skontrolujte výstražné hlásenie týkajúce sa vozidla.

Poznámka

- Výstražné hlásenie si môžete pozrieť v používateľských nastaveniach na prístrojovom paneli.
- Keď výstražné hlásenie nenájdete, príslušná položka sa nezobrazí.

Indikátor smart výklopných zadných dverí (kontrolný typ)

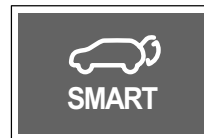

Indikátor smart výklopných zadných dverí sa rozsvieti, keď začiarknete položku Smart výklopné zadné dvere v používateľských nastaveniach na prístrojovom paneli.

• Kontrolný typ (kontrolka svieti)

Túto funkciu môžete zapnúť v časti **Nastavenia vozidla** → **Dvere/Výklopné zadné dvere** → **Smart výklopné zadné dvere** v ponuke  (používateľské nastavenia) na prístrojovom paneli.

• Štandardný typ (bez svietiacej kontrolky)

Túto funkciu môžete zapnúť v časti **Dvere/Smart výklopné zadné dvere** → **Smart výklopné zadné dvere** v ponuke  (používateľské nastavenia) na prístrojovom paneli.

Kontrolka SCR*



Kontrolka SCR sa rozsvieti vtedy, keď je spínač START/STOP v polohe ON a vypne sa po naštartovaní motora.

Táto kontrolka sa rozsvieti vtedy, keď je hladina roztoku močoviny nízka, alebo ak je v systéme močoviny abnormalita.

☞ Vid' „Varovanie v dôsledku nízkej hladiny roztoku močoviny“ (str. 6-62)

Upozornenie

- Jazda s vozidlom so svietiacou kontrolkou SCR môže vážne poškodiť systém močoviny, alebo jazda s vozidlom nebude možná. Ak sa rozsvieti táto kontrolka, doplňte močovinu alebo si dajte vozidlo okamžite skontrolovať a vykonať servis u predajcu SsangYong alebo v autorizovanom servise SsangYong.

Kontrolka prehriatia motora



Ak je teplota chladiacej kvapaliny motora príliš vysoká, začne blikať kontrolka prehriatia motora a zaznie varovný zvukový signál.

Ak sa táto kontrolka rozsvieti, okamžite zaparkujte vozidlo na bezpečnom mieste a nechajte vychladnúť motor.

☞ Vid' „Keď je motor tak prehriaty, že sa zapne kontrolka“ (str. 5-6)

Upozornenie

- Ak je údaj o teplote chladiacej kvapaliny motora blízko rozsahu prehriatia motora „H“ (high/vysoký), okamžite zaparkujte vozidlo na bezpečnom mieste a nechajte vychladnúť motor.
- Jazda s vozidlom s prehriatym motorom môže značne poškodiť motor. Motor nechajte celkom vychladnúť a dajte si vozidlo skontrolovať a vykonať servis v autorizovanom servise SsangYong.

Výstražná kontrolka SSPS*



Ak zariadenie posilňovača riadenia so snímaním rýchlosti vykazuje abnormálne hodnoty, kontrolka SSPS sa rozsvieti a riadenie volantom bude ťažšie.

Upozornenie

- Ak sa kontrolka SSPS rozsvieti alebo je riadenie volantom ťažšie, dajte si vaše vozidlo skontrolovať a vykonať servis v autorizovanom servise SsangYong.

Čo je posilňovač riadenia so snímaním rýchlosti (SSPS)?

SSPS je zariadenie, ktoré zvyšuje pohodlie jazdy a bezpečnosť riadenia, tým že vyvoláva pocit riadenia volantom ťažší vo vysokej rýchlosti a ľahší v nízkej rýchlosti.

Výstražná kontrolka separátora vody (Ien DSL)

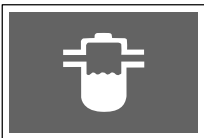

Kontrolka separátora vody sa rozsvieti vtedy, keď je spínač START/STOP v polohe ON a zhasne po približne 4 sekundách.

Ak voda v palivovom filtri presiahne predpísanú hladinu, rozsvieti sa kontrolka separátora vody a zaznie varovný zvukový signál. Dajte si vozidlo skontrolovať a vykonať servis u predajcu SsangYong alebo v autorizovanom servise SsangYong.

! Upozornenie

- Jazda s vozidlom s rozsvietenou kontrolkou separátora vody môže poškodiť palivový systém vozidla a motor.
- Ak použijete nízkokvalitné palivo, ktoré obsahuje veľa vody, kontrolka separátora vody sa rozsvieti rýchlejšie. Nikdy nepoužívajte nízkokvalitné palivo.
- Ak voda v palivovom filtri presiahne predpísanú hladinu, pohonná sila motora klesne a zároveň sa rozsvieti kontrolka a zaznie varovný zvukový signál.

Kontrolka brzdy

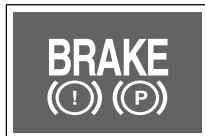

Kontrolka brzdy sa rozsvieti vtedy, keď je spínač ŠTART/STOP v polohe ON a zhasne po približne 4 sekundách.

Táto kontrolka sa rozsvieti vtedy, keď je zatiahnutá ručná (parkovacia) brzda, alebo ak je nízka hladina brzdovej kvapaliny.

! Varovanie

- Ak kontrolka brzdy stále svieti aj po uvoľnení ručnej (parkovacej) brzdy, znamená to, že hladina brzdovej kvapaliny je nízka. Okamžite si dajte vozidlo skontrolovať a vykonať servis u predajcu SsangYong alebo v autorizovanom servise SsangYong.
- Jazda s vozidlom s nízkou hladinou brzdovej kvapaliny znižuje výkon brzdy, pretože tlak brzdovej kvapaliny sa nemôže normálne prenášať.

Poznámka

Pri jazde s vozidlom s nízkou hladinou brzdovej kvapaliny bude kontrolka brzdy fungovať nasledovne:

- Rozsvieti sa: Keď pôjdete s vozidlom rýchlosťou cca. 10 km/h alebo menej.
- Bliká: Keď pôjdete s vozidlom rýchlosťou cca 10 km/h alebo vyššou na 2 sekundy alebo viac.

Výstražná kontrolka ABS (protiblokovací systém)*



Kontrolka ABS sa rozsvieti vtedy, keď je spínač START/STOP v polohe ON a zhasne po približne 4 sekundách.

Táto kontrolka sa rozsvieti, keď je v systéme ABS chyba.

! Varovanie

- Keď sa rozsvieti kontrolka ABS, systém ABS nefunguje a funguje len normálna brzda. V takomto prípade si dajte vozidlo okamžite skontrolovať a vykonať servis v autorizovanom servise SsangYong.

Poznámka

- Vozidlo vybavené systémom ABS má samodiagnostickú funkciu, ktorá kontroluje vnútorný hydraulický systém a zisťuje, či po naštartovaní motora nie je chyba pri prenose hydraulického tlaku do vnútorného hydraulického systému. Vtedy môže pri brzdovom pedáli nastať vibrácia alebo hluk. Toto znamená, že ABS funguje normálne.

Výstražná kontrolka elektronickej distribúcie brzdovej sily (EBD)*



Ak je v systéme EBD chyba kontrolka ABS a kontrolka brzdy sa rozsvietia zároveň.

V takomto prípade jazdíte s vozidlom opatrne, pretože ak náhle zabrzdíte, vozidlo sa môže stať nestabilným.

Varovanie

- Keď sa rozsvietia kontrolka EBD, dajte si vozidlo okamžite skontrolovať a vykonať servis v autorizovanom servise SsangYong.
- Keď sa rozsvietia kontrolka EBD, systémy EBD a ABS nebudú fungovať.

Kontrolka elektronickej parkovacej brzdy (EPB)



Kontrolka elektronickej parkovacej (ručnej) brzdy (EPB) sa rozsvieti vtedy, keď je spínač ŠTART/STOP v polohe ON a zhasne po približne 4 sekundách.

Ak systém elektronickej parkovacej brzdy (EPB) vykazuje abnormálne fungovanie, rozsvieti sa výstražná kontrolka EPB jedným z nasledujúcich spôsobov.

- Svieti: systém elektronickej parkovacej brzdy (EPB) vykazuje abnormálnu činnosť, ale parkovacia brzda funguje normálne
- Bliká: ak parkovacia brzda nefunguje a súčasne svieti výstražná kontrolka

Varovanie

- Keď sa rozsvietia kontrolka elektronickej parkovacej (ručnej) brzdy (EPB), dajte si vozidlo okamžite skontrolovať a vykonať servis v autorizovanom servise SsangYong.
- Ak potrebujete núdzovo zaparkovať vozidlo a parkovacia (ručná) brzda nefunguje v dôsledku chyby elektronickej parkovacej (ručnej) brzdy (EPB), zastavte vozidlo na bezpečnom rovnom mieste a zaradte riadiacu páku do polohy P (parkovanie).

Indikátor/výstražná kontrolka AUTO HOLD



Keď stlačíte tlačidlo AUTO HOLD, systém AUTO HOLD sa prepne do módu pripravenosti a na prístrojovom paneli sa rozsvieti indikátor AUTO HOLD.

Keď opäť stlačíte tlačidlo AUTO HOLD, indikátor AUTO HOLD zhasne a systém AUTO HOLD sa deaktivuje.

Farba indikátora AUTO HOLD sa mení nasledovne podľa stavu.

- Biely indikátor: Systém AUTO HOLD je v móde pripravenosti.
- Zelený indikátor: Systém AUTO HOLD je aktivovaný.
- Žltý indikátor: Systém AUTO HOLD je chybný.

Varovanie

- Keď sa rozsvieti žltá kontrolka, dajte si vozidlo skontrolovať a vykonať servis v autorizovanom servise SsangYong.

Indikátor kontroly motora

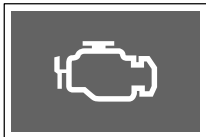

Indikátor kontroly motora sa rozsvieti vtedy, keď je spínač ŠTART/STOP v polohe ON a zhasne po naštartovaní motora.

Tento indikátor sa rozsvieti vtedy, keď je chyba v rôznych senzoch a zariadeniach súvisiacich s kontrolou motora (vrátane automatického prevodu).

☞ Vid' „Zariadenie na zníženie emisie“ (str. 6-61)

Varovanie

- Ak sa indikátor kontroly motora rozsvieti, keď vypnete motor, doplňte palivo a opäť jazdíte s vozidlom v dôsledku prázdnej palivovej nádrže, výkon sa môže znížiť počas jazdy na určitú vzdialenosť (cca 30 km).
- Ak sa indikátor kontroly motora rozsvieti počas jazdy alebo niekedy, dajte si vozidlo skontrolovať a vykonať servis u predajcu SsangYong alebo v autorizovanom servise SsangYong.
- Ak sa indikátor kontroly motora rozsvieti, výkon motora sa môže znížiť, alebo motor sa môže celkom zastaviť. tento symptóm znamená, že vozidlo prešlo na mód bezpečnosti systému, aby chránilo systémy vozidla. v takomto prípade si dajte vozidlo skontrolovať a vykonať servis u predajcu SsangYong alebo v autorizovanom servise SsangYong.

Výstražná kontrolka 4WD CHECK*



Indikátor 4WD CHECK sa rozsvieti vtedy, keď je spínač START/STOP v polohe ON a zhasne približne po 4 sekundách.

Tento indikátor keď je systém 4WD abnormálny. Keď sa 4WD CHECK rozsvieti, dajte si vozidlo skontrolovať a vykonať servis u predajcu SsangYong alebo v autorizovanom servise SsangYong.

Indikátor 4WD LOW*



Indikátor 4WD LOW sa rozsvieti vtedy, keď je spínač START/STOP v polohe ON a zhasne približne po 4 sekundách.

Keď dáte spínač 4WD do polohy 4L, indikátor sa rozsvieti.

Keď indikátor dočasne bliká, znamená to, že mód jazdy bol prepnutý zo 4WD HIGH (4H) na 4WD LOW (4L).

Indikátor 4WD HIGH*



Indikátor 4WD HIGH sa rozsvieti vtedy, keď je spínač START/STOP v polohe ON a zhasne približne po 4 sekundách.

Keď je mód jazdy prepnutý na 4WD HIGH (4H), indikátor sa rozsvieti.

Indikátor vyhrievania volantu*



Ak stlačíte tlačidlo vyhrievania volantu a spínač ŠTART/STOP je v polohe ON, alebo keď je motor naštartovaný, indikátor vyhrievania volantu sa rozsvieti alebo zhasne.

Poznámka

- Keď sa indikátor vyhrievania volantu rozsvieti, na vrchu displeja prístrojového panela sa zobrazí správa o vyhrievaní ON/OFF približne na 5 sekúnd.

Indikátor/výstražná kontrolka elektronického systému kontroly stability (ESP) ON*



Indikátor ESP ON sa rozsvieti vtedy, keď je spínač START/STOP v polohe ON a zhasne po približne 4 sekundách.

- Indikátor bliká: Keď je funkcia ESP aktivovaná.
- Kontrolka svieti: V systéme ESP je chyba.

Upozornenie

- Keď sa rozsvieti kontrolka ESP ON, dajte si vozidlo skontrolovať a vykonať servis u predajcu SsangYong alebo v autorizovanom servise SsangYong.

Indikátor elektronického systému kontroly stability (ESP) OFF*



Indikátor ESP OFF sa rozsvieti, keď je spínač START/STOP v polohe ON a zhasne po približne 4 sekundách.

Stlačenie a podržanie spínača ESP OFF (približne na 3 sekundy alebo viac) deaktivuje funkciu ESP a rozsvieti sa indikátor ESP OFF.

 Vid' „Kedy je potrebné deaktivovať funkciu ESP“ (str. 4-177)

Výstražná kontrolka nízkej hladiny paliva



Ak je hladina paliva nedostatočná, rozsvieti sa kontrolka nízkej hladiny paliva. Čas, kedy sa kontrolka rozsvieti, sa môže meniť podľa stavu vozidla alebo sklonu kopca.

Ak je to možné, doplňte palivo keď sa rozsvieti kontrolka nízkej hladiny paliva.

Keď sa táto kontrolka rozsvieti, nejazdite s vozidlom na dlhú vzdialenosť a palivo okamžite doplňte.

 Vid' „Otvor pre palivo“ (str. 3-39)

Poznámka

- Ak idete s vozidlom na strmej ceste alebo na ceste s búbnami a hladina paliva je nízka, môže sa rozsvietiť kontrolka nízkej hladiny paliva.

Indikátor žhavenia (iba DSL)

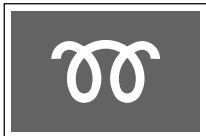

Indikátor žhavenia sa zapne, keď je spínač START/STOP v polohe ON a vypne sa vždy, keď sú zásuvky žhavenia úplne horúce. Naštartujte motor až potom, keď indikátor žhavenia zhasne.

Čas potrebný pre žhavenie sa môže líšiť podľa teploty chladiacej kvapaliny motora.



Upozornenie

- Keď sa indikátor žhavenia rozsvieti počas jazdy, alebo keď motor nemožno hladko naštartovať, dajte si vozidlo skontrolovať a vykonať servis u predajcu SsangYong alebo v autorizovanom servise SsangYong.

Poznámka

- Ak bol motor už nažhavený, indikátor žhavenia sa nemusí rozsvietiť.

Výstražná kontrolka TPMS*



Výstražná kontrolka TPMS sa rozsvieti, keď je spínač ŠTART/STOP v polohe ON a zhasne po približne 4 sekundách.

Ak je systém monitorovania tlaku v pneumatikách (TPMS) abnormálny, výstražná kontrolka TPMS bude blikať (približne 70 sekúnd) a potom bude stále svietiť. Táto kontrolka sa rozsvieti aj vtedy, keď je tlak v pneumatikách abnormálny (pneumatiky sú podhustené/prehustené/prázdne).

☞ Vid' „Systém monitorovania tlaku v pneumatikách (TPMS)“ (str. 2-28)



Varovanie

- Keď sa rozsvieti výstražná kontrolka TPMS, zaparkujte vozidlo na bezpečnom mieste a skontrolujte tlak v pneumatikách. Ak bude táto kontrolka naďalej svietiť, dajte si vozidlo skontrolovať a vykonať servis v autorizovanom servise SsangYong.

Kontrolka autonómneho núdzového brzdového systému (AEBS)*



Kontrolka AEBS sa rozsvieti, keď je spínač ŠTART/STOP v polohe ON a zhasne po približne 4 sekundách.

Ak sa očakáva kolízia s vozidlom vpred a funkcia AEBS je aktivovaná, kontrolka AEBS bude fungovať nasledovne spolu s varovným zvukovým signálom.

- Bliká: AEBS je zapnutý (bude zapnutý na 5 sekúnd, keď sa ozve varovanie pred kolíziou).
- Svetí: AEBS je chybný.

☞ Vid' „Autonómny núdzový brzdový systém (AEBS)“ (str. 4-186)

Indikátor autonómneho núdzového brzdového systému (AEBS) OFF*



Indikátor AEBS OFF sa rozsvieti, keď je spínač ŠTART/STOP v polohe ON a zhasne po približne 4 sekundách.

Keď sa AEBS deaktivuje a funkcia ESP nie je zapnutá, rozsvieti sa indikátor AEBS a zastaví funkciu AEBS.

Indikátor/kontrolka zapnutého riadenia jazdy z kopca (HDC)*



Keď stlačíte spínač HDC, systém sa prepne na stav pripravenosti HDC a rozsvieti sa zelený indikátor HDC.

Keď opäť stlačíte spínač HDC, indikátor zhasne a funkcia HDC sa deaktivuje.

Indikátor HDC ON funguje nasledovne podľa stavu.

- Zelený indikátor sa rozsvieti: HDC je v stave pripravenosti.
- Zelený indikátor bliká: HDC je zapnuté.
- Rozsvieti sa červená výstražná kontrolka: Systém HDC je prehriaty a chybný.

☞ Vid' „Riadenie jazdy z kopca (HDC)“ (str. 4-178)



Upozornenie

- **Keď sa rozsvieti červená kontrolka, dajte si vozidlo skontrolovať a vykonať servis v autorizovanom servise SsangYong.**

Indikátor/výstražná kontrolka opustenia jazdného pruhu



Stlačením a podržaním tlačidla Asistenta udržiavania jazdného pruhu aktivujte funkciu Varovanie pred opustením jazdného pruhu (LDW) alebo Asistent udržiavania jazdného pruhu (LKA), v závislosti od nastavení vozidla.

- Svieti biely indikátor: systém je v pohotovosti
- Svieti zelený indikátor: normálna prevádzka systému
- Bliká žltý indikátor: ovládanie volantu (EPS) počas aktivovanej funkcie Asistent udržiavania jazdného pruhu a opustenia jazdného pruhu
- Svieti žltá výstražná kontrolka: chyba systému

Vid' „LDW (Systém varovania pred opustením jazdného pruhu)“ (str. 4-203)☞

Vid' „Asistent udržiavania v jazdnom pruhu (LKA)“ (str. 4-208)☞

Vid' „Systém asistenta udržiavania v strede jazdného pruhu (CLKA)“ (str. 4-212)☞



Varovanie

- **Keď svieti alebo bliká oranžová kontrolka, nechajte vozidlo skontrolovať a vykonať servis v najbližšom autorizovanom servise SsangYong.**

Indikátor/výstražná kontrolka asistenta udržiavania v strede jazdného pruhu

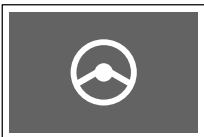

Krátkym stlačením tlačidla Asistenta udržiavania jazdného pruhu aktivujete funkciu Systém asistenta udržiavania v strede jazdného pruhu (CLKA).

- Sviety biely indikátor: asistent udržiavania v strede jazdného pruhu (CLKA) je v pohotovostnom režime
- Sviety zelený indikátor: asistent udržiavania v strede jazdného pruhu (CLKA) je aktívny
- Sviety žltá výstražná kontrolka: asistent udržiavania v strede jazdného pruhu (CLKA) má poruchu

Vid' „Systém asistenta udržiavania v strede jazdného pruhu (CLKA)“* (str. 4-212)☞

Varovanie

- **Keď sviety alebo bliká oranžová kontrolka, nechajte vozidlo skontrolovať a vykonať servis v najbližšom autorizovanom servise SsangYong.**

Výstražná kontrolka upozornenia na pozornosť vodiča (DAW)*



V prípade rozpoznania nepozornosti vodiča sa rozsvieti príslušná výstražná kontrolka.

Nepozornosť vodiča sa deteguje na základe jazdných vzorcov (kľúčkovanie, ostré zatáčanie, zníženie sily pôsobiacej na volant, náhle spomalenie, dlhodobá jazda).

- Sviety zelený indikátor: rozpoznaná nepozorná jazda
- Bliká oranžová výstražná kontrolka: aktivované upozornenie na pozornosť vodiča

Varovanie

- **Úroveň výstrahy sa vynuluje po vypnutí zapaľovanie alebo odopnutí bezpečnostného pásu vodiča a otvorení dverí.**

Výstražná kontrolka poruchy upozornenia na pozornosť vodiča (DAW)*



Táto výstražná kontrolka sa rozsvieti v prípade, že sa vyskytla porucha s jednotkou, senzorom a pod. v súvislosti so systémom upozornenia na pozornosť vodiča.

Indikátor zapnutého osvetlenia

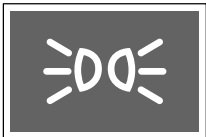

Keď zapnete predné svetlo alebo zadné svetlo s použitím spínača svetla, rozsvieti sa indikátor osvetlenia ON.

Indikátor zapnutého predného hmlového svetla*



Keď dáte spínač svetla do polohy  (predné hmlové svetlo) a svieti predné svetlo alebo zadné svetlo, zapne sa predné hmlové svetlo a rozsvieti sa indikátor.

Keď vo vozidle vybavenom funkciou denného svetla (DRL), dáte spínač svetla do polohy  (predné hmlové svetlo) a spínač je v polohe ON, zapne sa predné hmlové svetlo.

Indikátor zapnutého zadného hmlového svetla*



Keď sú zapnuté predné svetlá a otočíte spínač do polohy , zadné hmlové svetlá sa zapnú a spínač sa vráti späť do polohy predného hmlového svetla. Zadné a predné hmlové svetlo sa zapnú zároveň.

Indikátor HBA*



Indikátor HBA sa rozsvieti, keď je spínač ŠTART/STOP v polohe ON a zhasne po približne 4 sekundách.

Keď otočíte spínač v smere prístrojového panela a spínač svetiel je v polohe AUTO, HBA sa aktivuje a rozsvieti sa indikátor.

 Vid' „Inteligentné diaľkové svetlá (SHB)**“ (str. 3-46)

Upozornenie

V nasledovných prípadoch nemusí HBA fungovať normálne.

- Keď je predné sklo vozidla poškodené alebo znečistené prachom, rosou, hmlou, nálepkou, snehom, atď.
- Keď je svetlo oproti idúceho vozidla alebo vozidla vpredu poškodené.
- Keď je oproti idúce vozidlo alebo vozidlo vpredu mimo predného pohľadu.
- Keď je vozidlo prichádzajúce oproti alebo vozidlo vpredu rozpoznané len čiastočne na križovatke alebo na ceste so zákrutou.
- Keď je vpredu zdroj svetla, ktorý je podobný svetlu vozidla alebo reflektor.
- Keď je na mieste stavby inštalované osvetlenie alebo reflektor, atď.

Indikátor diaľkových svetiel



Keď stlačíte spínač svetiel v smere prístrojového panela a potom ho uvoľníte, rozsvietia sa diaľkové svetlá a indikátor diaľkových svetiel.

Varovanie

- Jazda s vozidlom so zapnutými diaľkovými svetlami môže blokovat' výhľad vodiča oproti idúceho vozidla a brániť tak bezpečnej jazde. Preto používajte diaľkové svetlá len vtedy, keď je okolie veľmi tmavé, alebo ak je pri jazde v noci ťažké rozpoznať situáciu vpredu.

Kontrolka zmeny smerových svetiel



- Keď stlačíte spínač svetiel smerom dole, bliká ľavý signál zmeny smeru (smerovka).
- Keď stlačíte spínač svetiel smerom hore, bliká pravý signál zmeny smeru (smerovka).
- Keď stlačíte spínač výstražného varovného svetla, ľavý aj pravý signál budú blikat' zároveň.

Kontrolka imobilizéra/Smart kľúča



Ak je systém Smart kľúča abnormálny, alebo ak nefunguje autentizácia Smart kľúča (transpondéra), bude blikat' kontrolka..

Upozornenie

- Ak táto kontrolka trvale bliká, dajte si vozidlo skontrolovať a vykonať servis v autorizovanom servise SsangYong.

Kontrolka Hands OFF (štandardný typ)



Keď dá vodič dole ruky z volantu po určitý čas, keď je zapnutá funkcia LKAS a Inteligentné riadenie jazdy, zaznie zvuková signál a rozsvieti sa kontrolka.

Poznámka

- Kontrolka hands OFF je inštalovaná len vo vozidlách štandardného typu.

Svetelný indikátor režimu WINTER/SPORT



Stlačením prepínača režimu jazdy počas normálnych jazdných podmienok sa zmení režim jazdy, a to nasledovne:

- NORMAL → SPORT → WINTER → NORMAL

Mód WINTER je funkcia pre minimalizovanie šmyku, keď sa v zime vozidlo rozbieha na šmykľavom povrchu cesty.

⚠ Upozornenie

- Ak mód ŠPORT a mód WINTER svietia zároveň z dôvodu chyby v systéme, dajte si vozidlo skontrolovať a vykonať servis u predajcu SsangYong alebo v autorizovanom servise SsangYong.

Poznámka

- Režim NORMAL nemá žiadny indikátor.

Indikátor režimu POWER*



Keď raz stlačíte spínač režimu (E → P → W) umiestneného na paneli vľavo, rozsvieti sa indikátor režimu Power.

⚠ Upozornenie

- Ak režim Power a režim Winter svietia zároveň z dôvodu chyby v systéme, dajte si vozidlo skontrolovať a vykonať servis v autorizovanom servise SsangYong.

Indikátor kontroly Smart kľúča*



Indikátor kontroly Smart kľúča bliká v niektorých z nasledovných situácií:

- Keď otvoríte dvere a vystúpite z vozidla počas toho, ako je Smart kľúč so spínačom START/STOP v polohe ACC alebo ON alebo je zapnutý motor.
- Keď stlačíte spínač START/STOP a Smart kľúč nie je vo vnútri vozidla.

Indikátor kontroly tempomatu



Indikátor kontroly tempomatu sa rozsvieti vtedy, keď je tempomat aktivovaný a zhasne vtedy, keď je tempomat deaktivovaný.

Indikátor pripravenosti automatického tempomatu



Keď stlačíte tlačidlo tempomatu ON/OFF, rozsvieti sa indikátor pripravenosti automatického tempomatu.

Keď znovu stlačíte tlačidlo tempomatu ON/OFF, indikátor pripravenosti automatického tempomatu zhasne.

☞ Vid' „Tempomat“ (str. 4-152)

ESCL (Výstražná kontrolka uzamknutia elektrického stĺpiku riadenia)*



Toto je zariadenie, ktoré má elektronické ovládanie zamknutia a odomknutia volantu vo vozidle so Smart kľúčom. Keď sa kontrolka ESCL rozsvieti, vozidlo sa nebude dať naštartovať a nebude sa dať s ním jazdiť. V takomto prípade si dajte systém skontrolovať v autorizovanom servise SsangYong.

Kontrolka prekročenia rýchlosti (len GCC)



Táto kontrolka bliká s opakovaným varovným zvukovým signálom (5 krát), keď rýchlosť vozidla presiahne 120 km/h.

Ak táto kontrolka bliká, spomaľte pre vašu vlastnú bezpečnosť.

Indikátor/výstražná kontrolka ISG



V závislosti od fungovania ISG sa rozsvieti indikátor a kontrolka ISG nasledovne:

- Zelený indikátor ON: Motor sa zastaví v dôsledku fungovania systému.
- Oranžová kontrolka ON: V systéme ISG je chyba.



Upozornenie

- Keď svieti oranžová kontrolka, dajte si vozidlo skontrolovať a vykonať servis u predajcu SsangYong alebo v autorizovanom servise SsangYong.

Indikátor ISG OFF

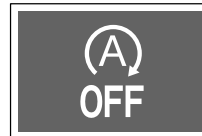



Keď stlačíte spínač ISG ON/OFF, rozsvieti sa indikátor. Keď opäť stlačíte spínač, indikátor zhasne.

Ak nechcete používať systém ISG, stlačte spínač ISG ON/OFF a systém ISG sa vypne.

Hlavné menu



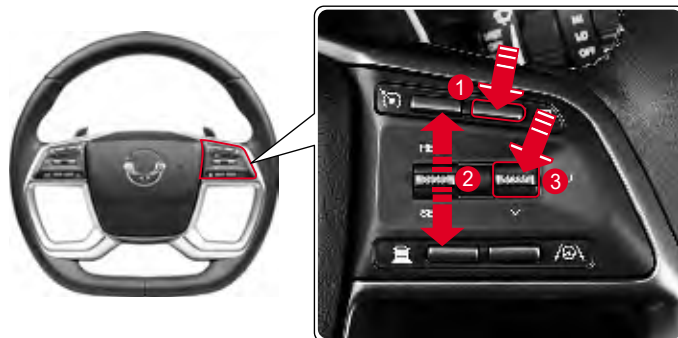

Vy si môžete skontrolovať údaje o jazde vozidla vrátane počtu kilometrov a času jazdy, alebo si môžete zmeniť nastavenia v hlavnom menu z displeja prístrojového panela.

- 1 Stlačte tlačidlo  (menu) na pravej strane volantu. Displej sa presunie na zoznam hlavného menu.
- 2 Chodte na želané submenu stláčaním páčky smerom hore alebo dole.
- 3 Keď chcete vstúpiť do menu alebo zmeniť nastavenie krátko stlačte tlačidlo  (výber). Keď stlačíte a podržíte tlačidlo  (výber), informácie o jazde vozidla sa resetujú.



Položka	Fungovanie tlačidla	Funkcia
	Krátko stlačte	Chodte na hlavné menu
	Tlačte hore/ dole	Chodte cez sub módy (menu)
	Krátko stlačte	Vstúpte do menu Skontrolujte nastavenia Výberte nastavenia
	Dlho stlačte	Resetujte vybrané položky Osvetlenie digitálneho tachometra ON/ OFF

Zoznam hlavného menu

Hlavné menu	Popis
 Počítačové údaje o jazde	<ul style="list-style-type: none"> Vzdialenosť jazdy A/AVG. Rýchlosť/Čas jazdy Vzdialenosť jazdy B/AVG. Rýchlosť/Čas jazdy Po odchode Rozsah jazdy/AVG. Displej paliva/Okamžitej ekonomickej spotreby paliva Displej kumulatívneho času ISG Displej stavu systému monitoringu tlaku v pneumatikách (TPMS) Displej hladiny močoviny
 Digitálny tachometer	<ul style="list-style-type: none"> Displej súčasnej rýchlosti vozidla v digitálnych číslach (dva rôzne módy)
 Menu asistenta jazdy	<ul style="list-style-type: none"> Pohotovostný režim udržiavania v jazdnom pruhu
 Obrazovka AV	<ul style="list-style-type: none"> Displej obrazovky súvisiacej s audio AV
 Používateľské nastavenia	<ul style="list-style-type: none"> Osvetlenie palubnej dosky Nastavenia asistenta jazdy Nastavenia palubnej dosky Nastavenia displeja Nastavenia vozidla Resetovanie všetkých nastavení

Počítačové údaje o jazde

Vzdialenosť do prázdnej nádrže/ priemerná spotreba paliva/okamžitá spotreba paliva

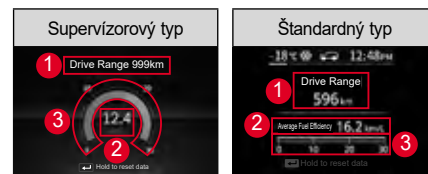

1 Vzďialenosť do prázdnej nádrže

Zobrazuje vzdialenosť, do ktorej môže vozidlo prísť, vypočítaná podľa zvyšného objemu paliva, priemernej ekonomickej spotreby paliva a akumulovaného vzorca jazdy.

Zobrazený rozsah je od 0 km do 1500 km a bliká znak „_“, ak je vzdialenosť do prázdnej nádrže menej ako 50 km.



Upozornenie

- **Skutočný objem paliva v nádrži sa môže líšiť od objemu paliva, ktorý vypočítal počítač, v dôsledku určitých faktorov vrátane horizontálnej polohy a jazdných podmienok vozidla. Použite údaj o vzdialenosti do prázdnej nádrže len ako referenciu a doplňte palivo ešte predtým, než sa rozsvieti kontrolka nízkej hladiny paliva.**

Poznámka

- **Na kontrolnom type prístrojového panela sa dojazd, v prípade, že je menší ako 100 km, zobrazuje žltou farbou. Keď sa zobrazí „----“, farba sa zmení na červenú.**

2 Priemerná spotreba paliva

Zobrazuje sa priemerná ekonomická spotreba paliva vypočítaná podľa celkového objemu použitého paliva a počtu kilometrov od posledného resetovania na „_._.“.

Uvádza vzdialenosť (km) prejdenej na 1 liter paliva a hodnota na obrazovke sa aktualizuje každých 10 sekúnd.

Priemerná ekonomická spotreba paliva sa počíta po celý čas, keď je motor naštartovaný, aj keď v skutočnosti vozidlo nejde.

3 Okamžitá spotreba paliva

Okamžitá ekonomická spotreba paliva sa vypočíta podľa počtu kilometrov a objemu spotrebovaného paliva.

Toto sa zobrazí, keď ide vozidlo rýchlosťou 10 km/h alebo vyššou a hodnota je zobrazená v rozsahu medzi 0 km/l a 30 km/l.

Resetovanie priemernej ekonomickej spotreby paliva

Stlačte a podržte tlačidlo  (výber) v súčasnom móde.

Priemerná ekonomická spotreba paliva sa resetuje a zobrazí sa znak „_._.“ a keď prejde vozidlo určitú vzdialenosť, zobrazí sa priemerná ekonomická spotreba paliva.

Poznámka

- **Vy môžete resetovať ekonomickú spotrebu paliva podľa podmienok vozidla (pri naštartovaní motora, pri plnení paliva). Vy si môžete nastaviť Automatické resetovanie priemernej spotreby paliva v nastaveniach a informáciách prístrojového panela → Automatické resetovanie priemernej spotreby paliva (resetujte pri vypnutí motora / pri plnení paliva / pri naštartovaní motora) v časti  (Užívateľské nastavenia) na prístrojovom paneli.**

Počet kilometrov/priemerná rýchlosť/čas jazdy

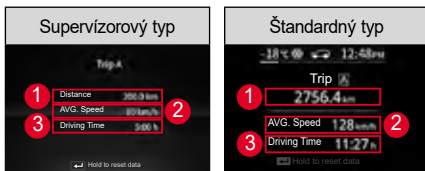

1 Počet kilometrov (A/B)

Zobrazuje sa vzdialenosť, ktorú vozidlo odjazdilo v kilometroch (km), priemerná rýchlosť (km/h) a čas jazdy (hh:mm).

Zobrazená vzdialenosť je v rozsahu od 0,0 km do 9999,9 km.

Keď vzdialenosť presiahne 9999,9 km, počítadlo sa vráti späť na 0,0 km.

2 Priemerná rýchlosť (A/B)

Priemerná rýchlosť sa vypočíta podľa času a vzdialenosti a aktualizuje sa každých 10 sekúnd.

3 Čas jazdy (A/B)

Zobrazený čas je v rozsahu od 0:00 a 99:59 a keď čas presiahne tento rozsah, vráti sa na 0:00.

Resetovanie počtu km/priemernej rýchlosti/ času jazdy

Stlačte a podržte tlačidlo  (výber) v súčasnom móde.

Priemerná rýchlosť sa resetuje na „__“ a čas jazdy sa resetuje na „0:00“.

Údaje o jazde po odchode



Zobrazuje sa vzdialenosť prejdená po naštartovaní motora (km), čas odchodu (hh:mm), čas jazdy (hh:mm) a spotreba paliva (l).

1 Po odchode

Zobrazuje sa celková vzdialenosť prejdená po naštartovaní motora.

Zobrazená vzdialenosť je v rozsahu od 0,00 km do 9999,9 km.

2 Čas odchodu

Je čas zobrazený na hodinách na spodnej ľavej strane prístrojového panela, keď sa motor naštartuje.

3 Čas jazdy

Zobrazený čas jazdy je v rozsahu od 0:00 do 99:59 a keď čas presiahne túto hodnotu, vráti sa na 0:00.

4 Spotreba paliva

Zobrazuje sa celkový objem paliva spotrebovaný po naštartovaní motora v litroch (l).

Resetovanie informácií o jazde po odjazde

Údaje sa resetujú automaticky, keď vypnete motor a potom ho znova naštartujete.

Celkový čas ISG

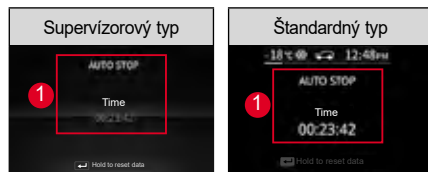

1 Kumulatívny čas ISG

Zobrazuje celkový čas ISG OFF (zastavenie motora) systémom ISG po naštartovaní

Resetovanie kumulatívneho času ISG

Stlačte a podržte tlačidlo  (výber) v súčasnom móde.

Celkový čas ISG sa resetuje na „00:00:00“.

Stav TPMS

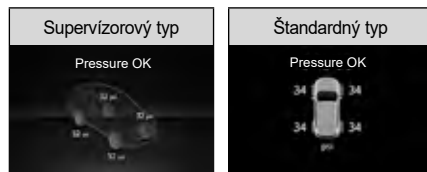

Zobrazuje sa správa o stave tlaku v pneumatikách.

- Ak je tlak v pneumatikách normálny, zobrazí sa „Tlak v pneumatikách OK“.
- Ak je tlak v pneumatikách abnormálny, zobrazí sa príslušná správa podľa úrovne abnormálneho tlaku v pneumatikách, táto správa bude naďalej svietiť alebo blikať podľa stavu tlaku v pneumatikách.

☞ Vid' „Systém monitorovania tlaku v pneumatikách (TPMS)“* (str. 2-28)

Poznámka

- Približne po 15 sekundách po zapnutí módu tlaku v pneumatikách sa mód automaticky prepne na „Vzdialenosť do prázdnej nádrže / Priemerná ekonomická spotreba paliva / Momentálna ekonomická spotreba paliva“.

Hladina močoviny

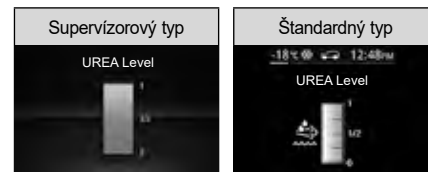

Zobrazuje zvyšný objem močoviny.

Varovanie

- V prípade varovania úrovne 1 doplňte cca 6 l močoviny. (Podmienka pre vypnutie varovania)
- V prípade varovania úrovne 2 doplňte cca 10 l močoviny. (Podmienka pre zabránenie varovaniu úrovne 3 a vypnutie)
- ☞ Vid' „Varovanie v dôsledku nízkej hladiny roztoku močoviny“ (str. 6-62)

Poznámka

- Na kontrolnom type prístrojového panela sa úroveň močoviny 1 a 2 zobrazuje červenou farbou a úroveň 3 alebo vyššia modrou.
- Kapacita nádrže na močovinu v tomto vozidle je do 25l a do 20l je zobrazená na prístrojovom paneli.
- Otvor pre doplnenie močoviny je umiestnený na pravej strane od otvoru nádrže na palivo.

Digitálny tachometer



- Zobrazuje súčasnú rýchlosť vozidla v digitálnych číslach.
 - Kontrolný typ: k dispozícii sú dva dizajny zobrazenia
 - Štandardný typ: k dispozícii je jeden dizajn zobrazenia

Asistent jazdy



Pri detekovaní jazdných pruhov podľa stavu vozidla sa detekovaný jazdný pruh zobrazí bielou farbou a v detekovanom jazdnom pruhu sa môže spustiť alarm.

V závislosti od operačného systému sa zobrazí vozidlo vpredu.

Nasledovné systémy vedia zobraziť vozidlo vpredu v menu asistenta jazdy.













- Systém varovania pred opustením jazdného pruhu (LDWS)
- Systém asistencie pri dodržaní jazdného pruhu (LKAS)
- Núdzové dodržanie jazdného pruhu (ELK)
- Zobrazenie LKAS hands-off
- Tempomat
- Adaptívny tempomat (ACC)
- Inteligentný adaptívny tempomat (iACC)
- Displej kontroly bezpečnej rýchlosti (SSC)

Obrazovka AV



Zobrazí sa audio obrazovka (AV) spojená s audio systémom (AV).

Obraz zobrazený v polohe hlavného menu na hornej strane sa mení nasledovne v závislosti od módu alebo funkcie, ktorá sa v súčasnosti využíva.

Obrázok	Mód/Funkcia
	Mód rádio
	Mód i-Pod
	Mód Bluetooth music playback
	Mód USB
	Mód foto USB/SD
	Mód Bluetooth hands-free
	Oncar (Smart mirroring)
	Konektivita (Mód Apple Car Play)
	Mód video USB/SD
	Mód hudba USB/SD
	MY MUSIC
	Android Auto

Používateľské nastavenia

※ Konfigurácia menu sa môže líšiť podľa špecifikácií prístrojového panela.

Menu užívateľských nastavení	Úroveň 1	Úroveň 2	Úroveň 3
Osvetlenie palubnej dosky	Grafické pop-up	-	-
	HELP (POMOC)	-	-
Nastavenia asistenta jazdy	Predné bezpečnostné systémy/ prvky/ asistenti/ varovania vozidla	AEBS <input checked="" type="checkbox"/>	Označte/neoznačte (ak je neoznačené, rozsvietí sa kontrolka AEBS OFF)
		Citlivosť na zrážku vpredu	<input checked="" type="radio"/> POMALY <input type="radio"/> STREDNE <input type="radio"/> RÝCHLO
		Úroveň adaptívneho tempomatu	<input type="radio"/> KOMFORTNÁ <input checked="" type="radio"/> NORMÁLNA <input type="radio"/> DYNAMICKÁ
		Upozornenie na rozjazd vozidla pred vami <input checked="" type="checkbox"/>	Označte/neoznačte
		Inteligentná regulácia rýchlosti <input checked="" type="checkbox"/>	Označte/neoznačte
		Zvuk výstrahy pred zrážkou vpredu <input checked="" type="checkbox"/>	Označte/Neozačte
	HELP (POMOC)		

Menu užívateľských nastavení	Úroveň 1	Úroveň 2	Úroveň 3
Nastavenia asistenta jazdy	Zadné a bočné bezpečnostné systémy/ prvky/ asistenti/ varovania vozidla	Výstraha a asistent pri kolízii zozadu	<input checked="" type="radio"/> VYPNUTÉ <input type="radio"/> Varovanie pred zrážkou <input type="radio"/> Asistent pred zrážkou
		Varovanie na kríženie dopravy vzadu	<input checked="" type="radio"/> VYPNUTÉ <input type="radio"/> Varovanie pred zrážkou
		Výstraha na bezpečné vystúpenie (SEW)	<input checked="" type="radio"/> VYPNUTÉ <input type="radio"/> ZAPNUTÉ
		HELP (POMOC)	-
Nastavenia palubnej dosky	Nastavenia a Info palubnej dosky	Resetujte ekonomickú spotrebu paliva	<input checked="" type="radio"/> VYPNUTÉ <input type="radio"/> Resetujte po doplnení paliva <input type="radio"/> Resetujte po zapnutí zapalovania
		Jednotka ekonomickej spotreby paliva	<input checked="" type="radio"/> km/l <input type="radio"/> l/100km
		Jednotka teploty	<input checked="" type="radio"/> °C <input type="radio"/> °F
		Jednotka tlaku v pneumatikách	<input checked="" type="radio"/> psi <input type="radio"/> kPa <input type="radio"/> bar <input type="radio"/> kgf/cm ²
		Informácia o kontrolke	-
		HELP (POMOC)	-







Menu užívateľských nastavení	Úroveň 1	Úroveň 2	Úroveň 3	
Nastavenia palubnej dosky	Upozornenie na kontrolu	Aktivujte upozornenie na kontrolu <input type="checkbox"/>	Označte/Neoznačte (Po označení sa aktivujú sub položky)	
		Olej a filter	Nenastavené ~ 99 500 km (zvýšenie o 500 km)	
		Pneumatika		
		Iné		
		HELP (POMOC)	-	
	Zvuk	Typ varovného zvukového signálu	<input checked="" type="radio"/> Základný <input type="radio"/> Prirodzený <input type="radio"/> Klasický <input type="radio"/> Trendový <input type="radio"/> Kórejský <input type="radio"/> Luxusný	
			Hlasitosť zvuku ukazovateľa zmeny smeru	Úroveň 1/2/3
		Hlasitosť parkovacieho asistenta (PA)		
		Zvuk upozornenia systému mŕtveho uhla	Zvukové upozornenie BSW <input checked="" type="checkbox"/>	
			Zvukové upozornenie RCTW <input type="checkbox"/>	
			Zvukové upozornenie SEW <input checked="" type="checkbox"/>	
		Zvuk privítania a rozlúčenia <input checked="" type="checkbox"/>	-	
		HELP (POMOC)	-	





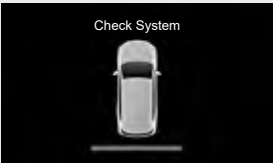
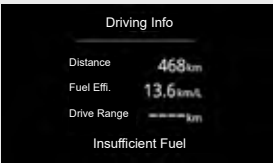

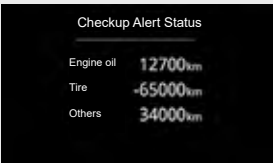
Menu uživateľských nastavení	Úroveň 1	Úroveň 2	Úroveň 3	Inicializačná hodnota/ hodnota resetu B+
Nastavenia displeja	Denný/nočný režim	<input checked="" type="radio"/> Automatické prepínanie <input type="radio"/> Denný režim <input type="radio"/> Nočný režim	-	AUTO/predchádzajúci režim
	HELP (POMOC)	-	-	-



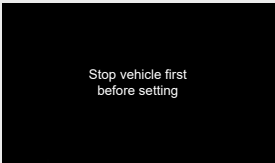
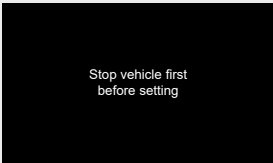

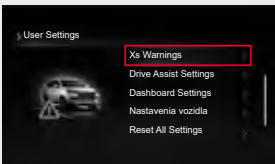

Menu uživateľských nastavení	Úroveň 1	Úroveň 2	Úroveň 3
Nastavenia vozidla	Dvere/Výklopné zadné dvere	Automatické zamknutie	<input checked="" type="radio"/> VYPNUTÉ <input type="radio"/> Jazda <input type="radio"/> Zaradenie páky do polohy R, N, D
		Automatické odomknutie	<input checked="" type="radio"/> VYPNUTÉ <input type="radio"/> Motor vypnutý <input type="radio"/> Zaradenie páky do polohy P
		Nastavenie rýchlosti automatického zamknutia	<input checked="" type="radio"/> 10km/h <input type="radio"/> 20km/h <input type="radio"/> 30km/h <input type="radio"/> 40km/h <input type="radio"/> 50km/h
		Zvukový signál zamknutia/odomknutia <input checked="" type="checkbox"/>	-
		Odomknutie dvojitým stlačením kľúča <input type="checkbox"/>	-



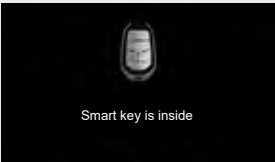

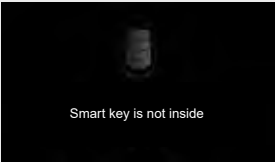



Menu užívateľských nastavení	Úroveň 1	Úroveň 2	Úroveň 3
Nastavenia vozidla	Dvere/Výklopné zadné dvere	Smart automatické zamknutie dverí <input checked="" type="checkbox"/>	-
		Otvorenie/zatvorenie okien Smart kľúčom <input checked="" type="checkbox"/>	-
		Elektricky ovládané výklopné zadné dvere	<input checked="" type="radio"/> Aktivujte <input type="radio"/> Deaktivujte
		Smart výklopné zadné dvere	<input checked="" type="radio"/> Aktivujte <input type="radio"/> Deaktivujte
		HELP (POMOC)	-
	Svetlá	Predné svetlo pri odchode z domu	<input checked="" type="radio"/> VYPNUTÉ <input type="radio"/> 10 sek. <input type="radio"/> 20 sek. <input type="radio"/> 30 sek.
		Predné svetlo pri príchode domov	<input type="radio"/> 10 sek. <input type="radio"/> 20 sek. <input type="radio"/> 30 sek.
		HELP (POMOC)	-







Menu užívateľských nastavení	Úroveň 1	Úroveň 2	Úroveň 3
Nastavenia vozidla	Komfortné funkcie	Sklopenie zrkadla pri cúvaní (vodičovo)	vypnuté <input type="radio"/> 2° <input type="radio"/> 3° <input type="radio"/>
		Sklopenie zrkadla pri cúvaní (spolujazdcovo)	4° <input type="radio"/> 5° <input type="radio"/>
		Upozornenie na vyrovnanie volantu <input checked="" type="checkbox"/>	Označte/Neoznačte
		Displej režimu stieračov <input checked="" type="checkbox"/>	Označte/Neoznačte
		Displej režimu svetiel <input checked="" type="checkbox"/>	Označte/Neoznačte
		Privítanie pri príchode <input type="checkbox"/>	Označte/Neoznačte
		Automatické privítanie pri príchode <input type="checkbox"/>	Označte/Neoznačte
		Dlhodobé parkovanie <input type="checkbox"/>	Označte/Neoznačte
		Bezdrôtová nabíjačka <input type="checkbox"/>	Označte/Neoznačte
		HELP (POMOC)	-
Resetovanie všetkých nastavení	Áno/Nie	-	-

Položka	Nadštandardný typ	Štandardný typ	Podmienky fungovania
Správa a zvukový signál privítania			<ul style="list-style-type: none"> Ak označíte kolónku Zvuk → Zvukový signál privítania a rozlúčenia v Užívateľských nastaveniach na prístrojovom paneli, táto správa sa zobrazí na 4 sekundy, keď je mód ochrany proti krádeži deaktivovaný a dvere na strane vodiča sa otvoria a zatvoria. Keď zapnete spínač zapaľovania do polohy ON, keď je zobrazená táto správa, správa zhasne, ale zvukový signál doznie až do konca.
SKONTROLUJTE SYSTÉM	-		<ul style="list-style-type: none"> Ak je zapnutý spínač zapaľovania, táto správa sa zobrazí len raz na 4 sekundy. Ak táto správa stále svieti, dajte si vykonať servis vozidla u predajcu SsangYong alebo v autorizovanom servise SsangYong.
Informácie o jazde	-		<ul style="list-style-type: none"> Keď označíte  (Užívateľské nastavenia) Nastavenia a informácie na prístrojovom paneli → Zobrazit' informácie o jazde na prístrojovom paneli, zobrazí sa správa 'Informácie o jazde' približne na 4 sekundy, keď sa zapaľovanie vypne. Správa "Nedostatok paliva" sa zobrazí na spodnej strane obrazovky len vtedy, keď sa rozsvieti kontrolka nízkej hladiny paliva.
Upozornenie na interval servisu	-		<ul style="list-style-type: none"> Ak označíte Upozornenie na interval servisu v  (Užívateľské nastavenia), 'Upozornenie na interval servisu' sa zobrazí, keď vypnete zapaľovanie. Avšak táto správa sa nezobrazí, keď je zostávajúca vzdialenosť do najbližšieho servisu viac ako 300 km. Ak deň kontroly už uplynul, pred číslom sa zobrazí "-".







Položka	Nadštandardný typ	Štandardný typ	Podmienky fungovania
Nastavenia prístrojového panela			<ul style="list-style-type: none"> Ak sa po vstupe do menu Nastavenia prístrojového panela detekuje rýchlosť vozidla vyššia ako 0 km/h, displej LCD zobrazí túto varovnú správu na 5 sekúnd. Avšak osvetlenie prístrojového panela, asistent jazdy a menu varovania vozidla sú vylúčené.
Kontrolka ICE		-	<ul style="list-style-type: none"> Pop-up varovanie ICE (1) sa zobrazí ako pop-up správa na 5 sekúnd, keď okolitá teplota klesne na 3°C alebo nižšie. Symbol varovania ICE (2) sa zobrazí na displeji okolitej teploty v hornej časti prístrojového panela. Symbol varovania ICE sa vypne, keď je okolitá teplota 5°C alebo vyššia.
Varovný log vozidla			<ul style="list-style-type: none"> Varovné správy vozidla môžete vidieť na prístrojovom paneli (Užívateľské nastavenia). <ul style="list-style-type: none"> Keď je vozidlo vybavené touto varovnou správou, custom symbol sa zmení na master symbol. Keď vozidlo nie je vybavené touto varovnou správou, príslušná položka sa nezobrazí.
Indikátor Smart výklopných zadných dverí		-	<ul style="list-style-type: none"> Keď je začiarknuté políčko Nastavenia vozidla → Dvere/výklopné zadné dvere → Smart výklopné zadné dvere v ponuke  (používateľské nastavenia) na prístrojovom paneli, rozsvieti sa indikátor smart výklopných zadných dverí. Indikátor Smart výklopných zadných dverí sa zobrazuje len na pokročilom type prístrojového panela.

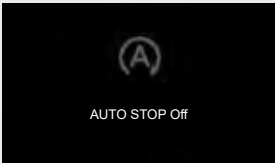
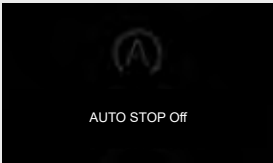
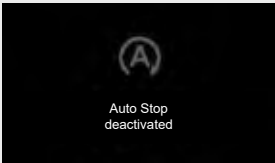
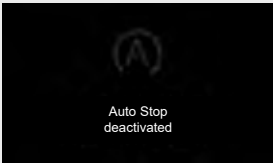
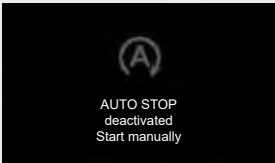
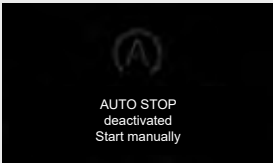
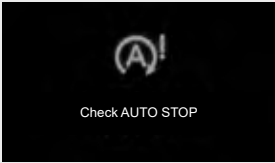
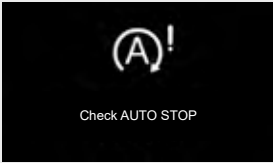





Položka	Nadštandardný typ	Štandardný typ	Podmienky fungovania
Varovanie pre Smart kľúč	 <p>Smart key is inside</p>	 <p>Smart key is inside</p>	<ul style="list-style-type: none"> • Keď zatvárate dvere iným autentizovaným Smart kľúčom alebo spínačom na rúčke dverí, pričom všetky dvere sú zatvorené a autentizovaný Smart kľúč je vo vozidle, táto správa sa zobrazí na 5 sekúnd.
	 <p>Smart key is not inside</p>	 <p>Smart key is not inside</p>	<ul style="list-style-type: none"> • Táto správa sa zobrazí vtedy, keď vo vozidle nie je detekovaný žiaden Smart kľúč a spínač zapaľovania je zapnutý ON alebo je naštartovaný motor.
	 <p>Press START with smart key</p>	 <p>Press START with smart key</p>	<ul style="list-style-type: none"> • Ak sa stlačí spínač zapaľovania a vo vozidle nie je detekovaný žiaden platný Smart kľúč, zobrazí sa táto správa na približne 5 sekúnd.

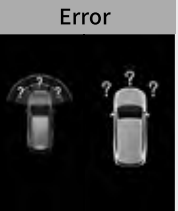





Položka	Nadštandardný typ	Štandardný typ	Podmienky fungovania
Varovanie pre Smart kľúč	 <p>Check smart key system</p>	 <p>Check smart key system</p>	<ul style="list-style-type: none"> • Ak modul Smart kľúča nedostane z kontroly elektrického systému vozidla alebo spínača zapalovania po autentizácii Smart kľúča žiaden signál alebo chybné/nesprávne signály, táto správa sa zobrazí na približne 5 sekúnd. • Ak táto správa stále svieti, dajte si vykonať servis vozidla u predajcu SsangYong alebo v autorizovanom servise SsangYong.
	 <p>Replace smart key battery</p>	 <p>Replace smart key battery</p>	
Varovanie pre spínač zapalovania	 <p>Press on brake pedal and start engine</p>	 <p>Press on brake pedal and start engine</p>	<ul style="list-style-type: none"> • U vozidiel s automatickou prevodovkou (A/T), keď je spínač zapalovania otočený do polohy ACC druhýkrát stálym tlačení spínača zapalovania bez stlačenia (zošliapnutia) brzdového pedála, táto správa sa zobrazí približne na 5 sekúnd. • Táto správa informuje vodiča, že ak chce naštartovať motor mal by stlačiť (zošliapnuť) brzdový pedál a spínač zapalovania.
	 <p>Shift to P or N</p>	 <p>Shift to P or N</p>	







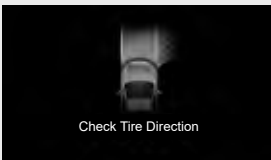

Položka	Nadštandardný typ	Štandardný typ	Podmienky fungovania
Varovanie spínača zapaľovania	 <p>Shift to "P" before turning it off</p>	 <p>Shift to "P" before turning it off</p>	<ul style="list-style-type: none"> Táto správa sa zobrazí približne na 5 sekúnd, keď vodič vypne motor a riadiaca páka nie je v polohe P (parkovanie). Táto správa informuje vodiča, že ak chce naštartovať motor riadiaca páka by mala byť v polohe P (parkovanie) a spínač zapaľovania musí byť vypnutý.
	<p>Turn it off to prevent battery drain</p>	<p>Turn it off to prevent battery drain</p>	
Systém ISG	 <p>AUTO STOP 02:03</p>	 <p>AUTO STOP 23:47</p>	<ul style="list-style-type: none"> Táto správa označujúca celkový čas od zastavenia motora sa zobrazí vtedy, keď systém ISG funguje normálne. Táto správa sa zobrazí vtedy, keď sa motor zastaví a potom sa automaticky reštartuje, keď systém ISG funguje normálne.
	 <p>Starting automatically</p>	 <p>Starting automatically</p>	

Položka	Nadštandardný typ	Štandardný typ	Podmienky fungovania
Systém ISG			<ul style="list-style-type: none"> Keď stlačíte tlačidlo ISG OFF, systém ISG sa vypne a správa, že sa systém vypol sa zobrazí na približne 5 sekúnd. Indikátor na tlačidle ISG OFF však bude svietiť aj vtedy, keď sa príslušná správa nezobrazí podľa priority pop-up.
			<ul style="list-style-type: none"> Ak súčasný stav vozidla nespĺňa prevádzkové podmienky systému ISG, táto správa sa nezobrazí.
			<ul style="list-style-type: none"> Táto správa sa zobrazí vtedy, keď sa motor zastaví a potom sa automaticky nerešartuje v závislosti od stavu vozidla, keď systém ISG funguje normálne.
			<ul style="list-style-type: none"> Táto správa sa zobrazí v prípade, keď je v systéme ISG chyba. Ak táto správa stále svieti, dajte si systém skontrolovať a vykonať servis u predajcu SsangYong alebo v najbližšom autorizovanom servise SsangYong.







Položka	Nadštandardný typ	Štandardný typ	Podmienky fungovania
Systém detegovania prekážky vpredu/vzadu	V polohe R (spiatka)		<ul style="list-style-type: none"> • Zadný PAS (keď je riadiaca páka v polohe R (spiatka) so zapnutým spínačom zapaľovania ON) <ul style="list-style-type: none"> - Keď zaradíte riadiacu páku do polohy R (spiatka), zaznie varovný zvukový signál krátko raz a keď je detekovaná prekážka blízko vozidla, poloha a vzdialenosť pre každý senzor sa zobrazí na 4 úrovniach (0~3). - Na úrovni 1 zadného PAS sa výsledok detekcie predného PAS nezobrazí a zobrazí sa len tvar vozidla na úrovni 0 zadného PAS. - Keď je senzor detekcie prekážky chybný, na senzore sa zobrazí „?“.
			
			
	V polohe D (jazda)		<ul style="list-style-type: none"> • Predný PAS (keď je riadiaca páka v polohe D (jazda) so zapnutým spínačom zapaľovania ON) <ul style="list-style-type: none"> - Keď je detekovaná prekážka pred vozidlom, poloha a vzdialenosť sa zobrazí na úrovni 2 a úrovni 3 a nezobrazí sa na úrovni 1 a úrovni 0. - Systém predného PAS sa neaktivuje v prípade, ak rýchlosť vozidla prekročí rýchlosť 15 km/h. ☞ Vid' „Systém parkovacieho asistenta“ (p. 4-221) - Keď je senzor detekcie prekážky chybný, na senzore sa zobrazí „?“.
			

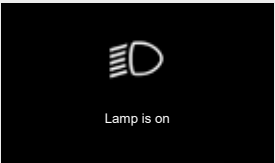
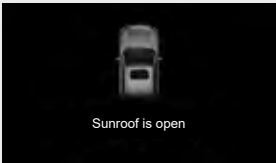
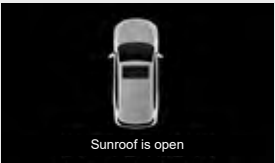
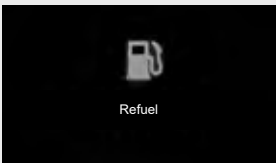
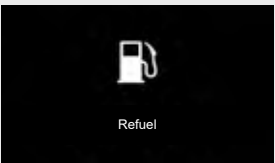
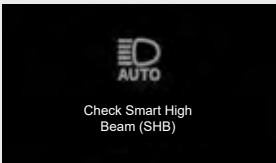
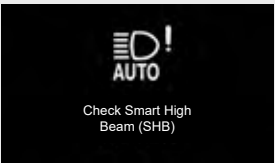



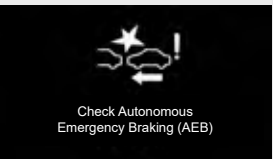

Položka	Nadštandardný typ	Štandardný typ	Podmienky fungovania
Zobrazenie otvorených dverí/kapoty motora/výklopných zadných dverí	<p>Otvorené dvere vodiča</p> 	<p>Otvorené dvere cestujúceho</p> 	<ul style="list-style-type: none"> Nadštandardný typ <ul style="list-style-type: none"> Keď sú otvorené dvere, kapota motora alebo výklopné zadné dvere, zobrazí sa príslušné zobrazenie animácie. Štandardný typ <ul style="list-style-type: none"> Zobrazuje, ktoré dvere sú otvorené. Keď je otvorená kapota motora alebo výklopné zadné dvere, bliká príslušná poloha. Keď sú všetky dvere zatvorené, na 1 sekundu sa zobrazí symbol vozidla so všetkými dverami zatvorenými. Keď sú dvere otvorené, na LCD obrazovke sa zobrazí kontrolka otvorených dverí (poloha symbolu v hlavnom menu). (Symbol v hlavnom menu zmenený na kontrolka otvorených dverí)
	<p>Otvorené zadné ľavé dvere</p> 	<p>Otvorené zadné pravé dvere</p> 	
	<p>Otvorená kapota</p> 	<p>Otvorené výklopné zadné dvere</p> 	
	<p>Štandardný typ</p> 		

Položka	Nadštandardný typ	Štandardný typ	Podmienky fungovania
Displej vyváženia kolies	<p>RH úroveň 5</p>  <p>Check Tire Direction</p>	<p>RH úroveň 5</p>  <p>Check Tire Direction</p>	<ul style="list-style-type: none"> • Keď je spínač zapaľovania otočený z polohy OFF do polohy ON, zobrazí sa správa na úrovni 1 do 5 podľa úrovne vyváženia kolies. Nezobrazí sa žiadna správa, keď je vyváženie kolies na úrovni 0. • Zobrazí sa na 5 sekúnd po úrovni 2 a od úrovne 3 sa bude správa pripomínať pokiaľ nebudú splnené podmienky. • Správa sa zobrazí len vtedy, ak je riadiaca páka v polohe P (parkovanie) alebo v polohe N (neutrál).
	<p>Úroveň 0</p>  <p>Check Tire Direction</p>	<p>Úroveň 0</p>  <p>Check Tire Direction</p>	
	<p>RH úroveň 5</p>  <p>Check Tire Direction</p>	<p>RH úroveň 5</p>  <p>Check Tire Direction</p>	

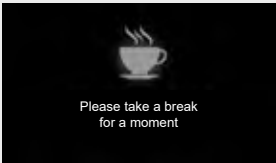
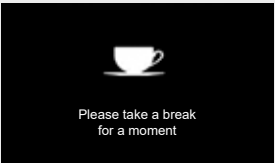
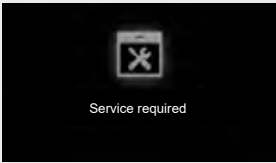

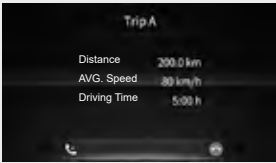

Položka	Nadštandardný typ	Štandardný typ	Podmienky fungovania
Varovanie pre systém ESP	 <p>Check Electronic Stability Control (ESC)</p>	 <p>Check Electronic Stability Control (ESC)</p>	<ul style="list-style-type: none"> V prípade ak je systém ESP chybný, rozsvieti sa kontrolka a zobrazí sa správa 3 sekundy po naštartovaní motora.
Varovanie pre systém EBD	 <p>Check Electronic Brake force Distribution (EBD)</p>	 <p>Check Electronic Brake force Distribution (EBD)</p>	<ul style="list-style-type: none"> V prípade ak je systém EBD chybný, rozsvieti sa kontrolka a zobrazí sa správa 3 sekundy po naštartovaní motora.
Varovanie pre ABS	 <p>Check Anti-lock Brake System (ABS)</p>	 <p>Check Anti-lock Brake System (ABS)</p>	<ul style="list-style-type: none"> V prípade ak je systém ABS chybný, rozsvieti sa kontrolka a zobrazí sa správa 3 sekundy po naštartovaní motora.
Kontrola hladiny motorového oleja	 <p>Check engine oil level</p>	 <p>Check engine oil level</p>	<ul style="list-style-type: none"> Ak je hladina motorového oleja nízka, alebo ak je tlak motorového oleja abnormálny, táto správa sa zobrazí 3 sekundy po naštartovaní motora.





Položka	Nadštandardný typ	Štandardný typ	Podmienky fungovania
Vonkajšie svetlo zapnuté ON			<ul style="list-style-type: none"> Táto správa sa zobrazí, keď sa vonkajšie svetlo zapne otvorením dverí vodiča po vypnutí zapalovania.
Varovanie, že strešné okno je otvorené			<ul style="list-style-type: none"> Táto správa sa zobrazí vtedy, keď je po vypnutí zapalovania otvorené strešné okno.
Nízka hladina paliva			<ul style="list-style-type: none"> Ak je nízka hladina paliva, rozsvieti sa kontrolka a zobrazí sa správa 3 sekundy po naštartovaní motora.
Nízka hladina paliva (DTE menej ako 30 km)			<ul style="list-style-type: none"> Táto správa sa zobrazí vtedy, keď je vzdialenosť do prázdnej nádrže menej ako 30 km.
Výstraha systému inteligentných diaľkových svetiel (HBA)			<ul style="list-style-type: none"> V prípade, že dôjde k poruche systému inteligentných diaľkových svetiel, (HBA) po naštartovaní motora sa na 3 sekundy zobrazí toto hlásenie.



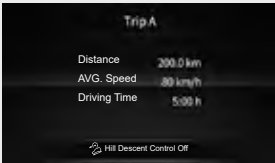
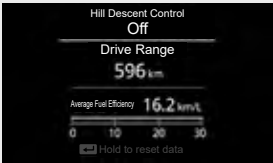
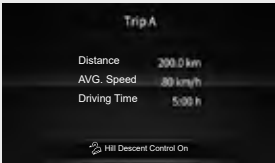

Položka	Nadštandardný typ	Štandardný typ	Podmienky fungovania
Autonómny núdzový brzďový systém (AEBS)	 <p>Collision Warning</p>	 <p>Collision Warning</p>	<ul style="list-style-type: none"> Keď sú splnené podmienky aktivácie systému autonómneho núdzového brzdenia (AEBS), na 5 sekúnd sa zobrazí správa „Varovanie pred zrážkou“. Na 5 sekúnd bude blikať aj kontrolka AEBS. Ak sa počas 5 sekúnd, kedy je zobrazené hlásenie, opäť splnia podmienky na zobrazenie výstražného hlásenia, znovu sa zobrazí hlásenie na 5 sekúnd spolu s blikajúcim indikátorom.
	 <p>Emergency Braking Off</p>	 <p>Emergency Braking Off</p>	<ul style="list-style-type: none"> Toto hlásenie sa zobrazí a potom, ako vozidlo zastavilo v dôsledku aktivovania núdzového brzdenia (brzdenie maximálnou silou) v čase 3. varovania AEBS.
	 <p>AEBS</p> <p>Check Autonomous Emergency Braking (AEB)</p>	 <p>Check Autonomous Emergency Braking (AEB)</p>	<ul style="list-style-type: none"> Ak má funkcia AEBS poruchu 3 sekundy po naštartovaní motora, táto správa sa zobrazí na 5 sekúnd.
	 <p>Camera cannot work due to dirty windshield</p>	 <p>Camera cannot work due to dirty windshield</p>	<ul style="list-style-type: none"> Táto správa sa zobrazí, keď predný kamerový modul (FCM) nedokáže rozpoznať vodorovné značenie na vozovke, vozidlá pred vami, ľudí a pod. z dôvodu nečistôt na čelnom skle.

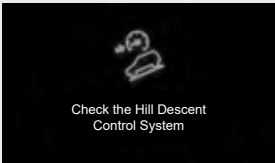
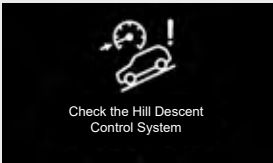



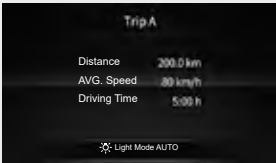
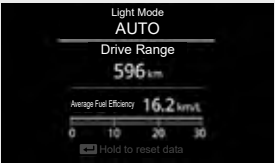
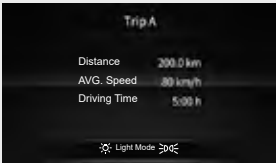
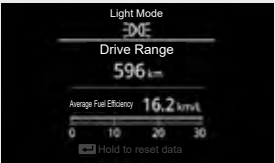
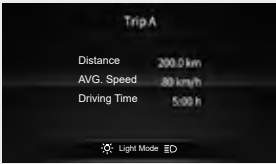

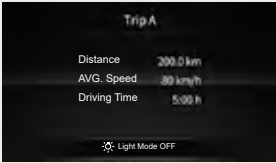

Položka	Nadštandardný typ	Štandardný typ	Podmienky fungovania
Upozornenie na odpočinok			<ul style="list-style-type: none"> Toto hlásenie s odporúčaním urobiť si prestávku sa zobrazí približne na 10 sekúnd po uplynutí určitého času jazdy. Interval upozornenia: <ul style="list-style-type: none"> Len u vozidiel bez DAA sa správa zobrazí každé 2 hodiny od prvého naštartovania motora, keď je spínač zapaľovania v polohe ON. U vozidiel s DAA, systém DAA zobrazí varovnú pop-up správu.
Upozornenie na interval servisu			<ul style="list-style-type: none"> Keď je označená kolónka Zapnúť upozornenie na interval servisu v ponuke (Používateľské nastavenia) na prístrojovom paneli a zvyšná vzdialenosť je 0 km, táto správa sa zobrazí raz (keď sa spínač zapaľovania prepne z polohy OFF do polohy ON).
Nízka hladina kvapaliny do ostrekovačov			<ul style="list-style-type: none"> V prípade nízkej hladiny kvapaliny do ostrekovačov sa zobrazí správa s pokynom na jej doplnenie. Zvyšné množstvo kvapaliny v nádržke pri aktivovaní indikátora je približne 800 ml.
Podržanie telefonického hovoru Bluetooth			<ul style="list-style-type: none"> Keď prijmete telefonický hovor s pripojením hands-free, zobrazí sa meno volajúceho alebo telefónne číslo počas trvania hovoru. Ak prichádza správa o mene volajúceho alebo telefónnom čísle zároveň, zobrazí sa len meno volajúceho. Na obrazovke AV (hlavné menu) sa nezobrazí pop-up správa.

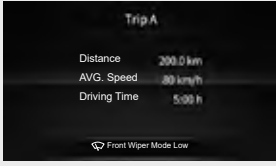

Položka	Nadštandardný typ	Štandardný typ	Podmienky fungovania
Režim jazdy			<ul style="list-style-type: none"> Zobrazí sa „NORMAL“, „SPORT“ a „WINTER“ podľa nastavenia ovládača režimu jazdy počas jazdy.
			
			

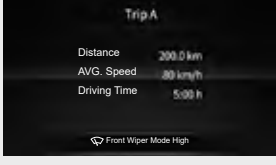

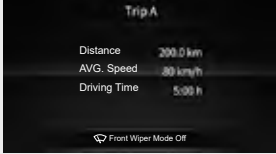



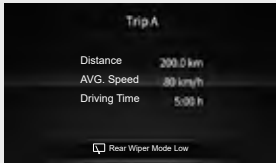

Položka	Nadštandardný typ	Štandardný typ	Podmienky fungovania
Vyhrievanie volantu	 <p>Trip A</p> <p>Distance 200.0 km AVG. Speed 80 km/h Driving Time 5:00 h</p> <p>Heated Steering Wheel On</p>	 <p>Heated Steering Wheel On</p> <p>Drive Range 596 km</p> <p>Average Fuel Efficiency 16.2 km/l</p> <p>0 10 20 30</p> <p>Hold to reset data</p>	<ul style="list-style-type: none"> Správa sa zobrazí približne na 5 sekúnd podľa stavu vyhrievania volantu, keď je IGN v polohe ON alebo po naštartovaní motora.
	 <p>Trip A</p> <p>Distance 200.0 km AVG. Speed 80 km/h Driving Time 5:00 h</p> <p>Heated Steering Wheel Off</p>	 <p>Heated Steering Wheel Off</p> <p>Drive Range 596 km</p> <p>Average Fuel Efficiency 16.2 km/l</p> <p>0 10 20 30</p> <p>Hold to reset data</p>	



Položka	Nadštandardný typ	Štandardný typ	Podmienky fungovania
HDC ON/OFF			<ul style="list-style-type: none"> • Správa sa zobrazí približne na 5 sekúnd podľa stavu ON / OFF systému HDC. • Farba indikátora sa môže meniť podľa stavu HDC. <ul style="list-style-type: none"> - Rozsvieti sa zelený indikátor HDC: HDC je pripravené. - Zelený indikátor HDC bliká: HDC je zapnuté. - Rozsvieti sa červená kontrolka HDC: Systém HDC je prehriaty a nefunguje normálne.
			
Systém HDC	 <p>Check the Hill Descent Control System</p>	 <p>Check the Hill Descent Control System</p>	<ul style="list-style-type: none"> • V prípade poruchy systému HDC (Riadenie jazdy z kopca) sa zobrazí toto hlásenie. • Ak táto správa stále svieti, dajte si systém skontrolovať a vykonať servis u predajcu SsangYong alebo v najbližšom autorizovanom servise SsangYong.
	 <p>Not in Hill Descent Control operating condition.</p>	 <p>Not in Hill Descent Control operating condition.</p>	





Položka	Nadštandardný typ	Štandardný typ	Podmienky fungovania
Mód svetiel	 <p>Trip A</p> <p>Distance 200.0 km AVG. Speed 80 km/h Driving Time 5:00 h</p> <p>Light Mode AUTO</p>	 <p>Light Mode AUTO</p> <p>Drive Range 596 km</p> <p>Average Fuel Efficiency 16.2 km/l</p> <p>0 10 20 30</p> <p>Hold to reset data</p>	<ul style="list-style-type: none"> Súčasný stav spomedzi 4 módov sa zobrazí približne na 5 sekúnd podľa polohy spínača svetiel.
	 <p>Trip A</p> <p>Distance 200.0 km AVG. Speed 80 km/h Driving Time 5:00 h</p> <p>Light Mode DRC</p>	 <p>Light Mode DRC</p> <p>Drive Range 596 km</p> <p>Average Fuel Efficiency 16.2 km/l</p> <p>0 10 20 30</p> <p>Hold to reset data</p>	
	 <p>Trip A</p> <p>Distance 200.0 km AVG. Speed 80 km/h Driving Time 5:00 h</p> <p>Light Mode ED</p>	 <p>Light Mode ED</p> <p>Drive Range 596 km</p> <p>Average Fuel Efficiency 16.2 km/l</p> <p>0 10 20 30</p> <p>Hold to reset data</p>	
	 <p>Trip A</p> <p>Distance 200.0 km AVG. Speed 80 km/h Driving Time 5:00 h</p> <p>Light Mode OFF</p>	 <p>Light Mode OFF</p> <p>Drive Range 596 km</p> <p>Average Fuel Efficiency 16.2 km/l</p> <p>0 10 20 30</p> <p>Hold to reset data</p>	

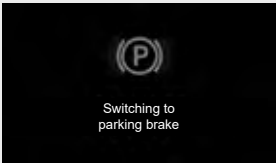
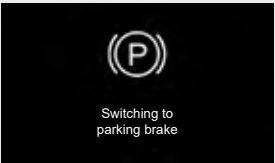
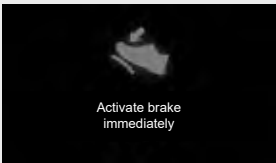
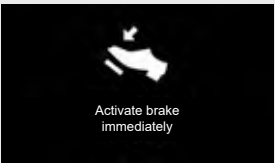
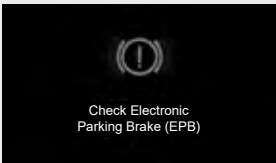
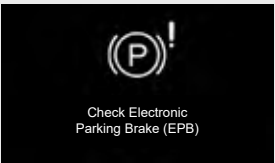

Položka	Nadštandardný typ	Štandardný typ	Podmienky fungovania
Mód stierača predného skla	 <p>Trip A</p> <p>Distance 200.0 km AVG. Speed 80 km/h Driving Time 5:00 h</p> <p>Front Wiper Mode Auto</p>	 <p>Front Wiper Mode Auto</p> <p>Drive Range 596 km</p> <p>Average Fuel Efficiency 16.2 km/l</p> <p>0 10 20 30</p> <p>Hold to reset data</p>	<ul style="list-style-type: none"> Súčasný stav stierača predného skla spomedzi 4 režimov sa zobrazí približne na 5 sekúnd podľa polohy páčky stierača predného skla.
	 <p>Trip A</p> <p>Distance 200.0 km AVG. Speed 80 km/h Driving Time 5:00 h</p> <p>Front Wiper Mode Low</p>	 <p>Front Wiper Mode Low</p> <p>Drive Range 596 km</p> <p>Average Fuel Efficiency 16.2 km/l</p> <p>0 10 20 30</p> <p>Hold to reset data</p>	
	 <p>Trip A</p> <p>Distance 200.0 km AVG. Speed 80 km/h Driving Time 5:00 h</p> <p>Front Wiper Mode High</p>	 <p>Front Wiper Mode High</p> <p>Drive Range 596 km</p> <p>Average Fuel Efficiency 16.2 km/l</p> <p>0 10 20 30</p> <p>Hold to reset data</p>	
	 <p>Trip A</p> <p>Distance 200.0 km AVG. Speed 80 km/h Driving Time 5:00 h</p> <p>Front Wiper Mode Off</p>	 <p>Front Wiper Mode Off</p> <p>Drive Range 596 km</p> <p>Average Fuel Efficiency 16.2 km/l</p> <p>0 10 20 30</p> <p>Hold to reset data</p>	

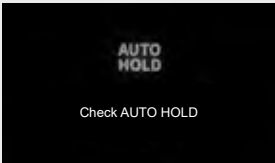
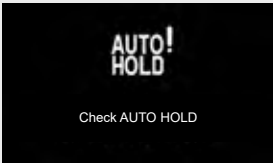
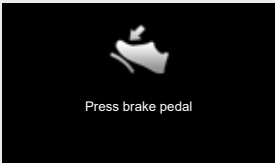
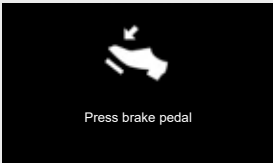
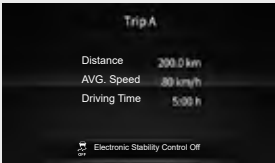

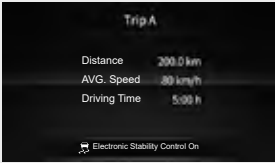

Položka	Nadštandardný typ	Štandardný typ	Podmienky fungovania
Režim stierača zadného skla	 <p>Trip A Distance 200.0 km AVG. Speed 80 km/h Driving Time 5:00 h Rear Wiper Mode Low</p>	 <p>Rear Wiper Mode Low Drive Range 596 km Average Fuel Efficiency 16.2 km/l 0 10 20 30 Hold to reset data</p>	<ul style="list-style-type: none"> Súčasný stav stierača zadného skla spomedzi 3 režimov sa zobrazí približne na 5 sekúnd podľa polohy páčky stierača zadného skla.
	 <p>Trip A Distance 200.0 km AVG. Speed 80 km/h Driving Time 5:00 h Rear Wiper Mode High</p>	 <p>Rear Wiper Mode High Drive Range 596 km Average Fuel Efficiency 16.2 km/l 0 10 20 30 Hold to reset data</p>	
	 <p>Trip A Distance 200.0 km AVG. Speed 80 km/h Driving Time 5:00 h Rear Wiper Mode Off</p>	 <p>Rear Wiper Mode Off Drive Range 596 km Average Fuel Efficiency 16.2 km/l 0 10 20 30 Hold to reset data</p>	





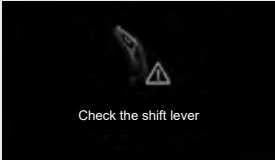

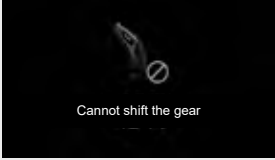
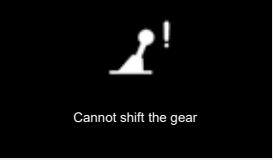
Položka	Nadštandardný typ	Štandardný typ	Podmienky fungovania
Pripomienka bezdrôtovej nabíjačky telefónu	 <p>Cell phone charging</p>	 <p>Cell phone charging</p>	<ul style="list-style-type: none"> Keď je telefón na podložke bezdrôtového nabíjania po vypnutí zapaľovania (spínač zapaľovania je v polohe ACC alebo OFF), pričom nabíjačka bezdrôtového nabíjania funguje so spínačom zapaľovania v polohe ON, na prístrojovom paneli sa objaví upozornenie „Telefón je na nabíjačke bezdrôtového nabíjania“. (Toto upozornenie však nefunguje, keď prepnete spínač zapaľovania z polohy OFF do polohy ACC, aj keď je nabíjačka bezdrôtového nabíjania zapnutá.)
	 <p>Cell phone charging completed</p>	 <p>Cell phone charging completed</p>	<ul style="list-style-type: none"> Keď systém bezdrôtového nabíjania telefónu pracuje normálne a má začať nabíjať váš telefón, na prístrojovom paneli sa zobrazí táto správa na približne 5 sekúnd.
	 <p>Problem in charging. Foreign matter detected.</p>	 <p>Problem in charging. Foreign matter detected.</p>	<ul style="list-style-type: none"> Táto správa sa zobrazí na prístrojovom paneli na približne 5 sekúnd vtedy, keď je nabíjanie skončené.
	 <p>Cell phone is on the wireless charger</p>	 <p>Cell phone is on the wireless charger</p>	<ul style="list-style-type: none"> Ak sa vyskytne problém pri nabíjaní, alebo je na nabíjacej podložke umiestnený kovový predmet, na prístrojovom paneli sa na 5 sekúnd zobrazí táto správa v približne 5-minútových intervaloch. Ak sa váš telefón nenabíja, zdvihnite ho z nabíjacej podložky a opäť ho tam položte, alebo skontrolujte stav telefónu. (Váš telefón sa nemusí nabíjať v závislosti od teploty batérie.) Okrem toho sa presvedčte, že na nabíjacej podložke nie je žiaden kovový predmet.

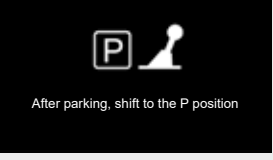
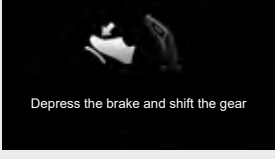
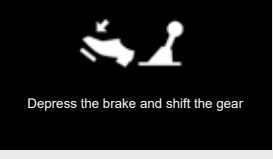

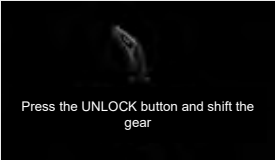

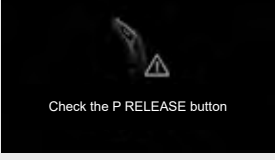

Položka	Nadštandardný typ	Štandardný typ	Podmienky fungovania
Elektronická parkovacia brzda (EPB)	 <p>Close door, hood, and trunk, then wear seat belt</p>	 <p>Close door, hood, and trunk, then wear seat belt</p>	<ul style="list-style-type: none"> Táto správa sa zobrazí vtedy, keď je rýchlostný pedál stlačený (zošliapnutý) spolu s aktivovaným EPB alebo AUTO HOLD a podmienky deaktivácie AUTO nie sú splnené.
	 <p>Switching to parking brake</p>	 <p>Switching to parking brake</p>	<ul style="list-style-type: none"> Táto správa sa zobrazí vtedy, keď sa prepne na elektronickú parkovaciu (ručnú) brzdú počas toho, ako je aktivovaný AUTO HOLD.
	 <p>Activate brake immediately</p>	 <p>Activate brake immediately</p>	<ul style="list-style-type: none"> Táto správa sa zobrazí na približne 5 sekúnd vtedy, keď sa vozidlo šmýka dole s aktivovaným AUTO HOLD a/alebo je zistená chyba v EPB. <p>Avšak táto správa sa nezobrazí, keď sa vozidlo šmýka dole a elektronická parkovacia (ručná) brzda (EPB) je automaticky reaktivovaná a vozidlo sa už viac nešmýka.</p>
	 <p>Check Electronic Parking Brake (EPB)</p>	 <p>Check Electronic Parking Brake (EPB)</p>	<ul style="list-style-type: none"> Ak je chyba v systéme EPB, táto správa sa zobrazí spolu s blikajúcim varovným indikátorom EPB. Ak bude táto správa naďalej svietiť, dajte si systém skontrolovať a vykonať servis u najbližšieho predajcu SsangYong alebo v autorizovanom servise SsangYong.

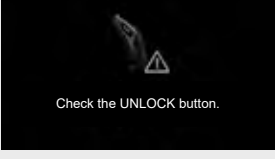
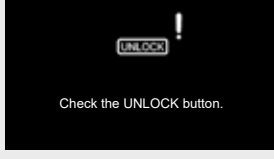

Položka	Nadštandardný typ	Štandardný typ	Podmienky fungovania
Systém AUTO HOLD			<ul style="list-style-type: none"> Táto správa sa zobrazí v prípade chyby v systéme AUTO HOLD. Ak bude táto správa naďalej svietiť, dajte si systém skontrolovať a vykonať servis u najbližšieho predajcu SsangYong alebo v autorizovanom servise SsangYong.
			
Systém ESP ON/OFF			<ul style="list-style-type: none"> Správa sa zobrazí približne na 5 sekúnd podľa stavu spínača ESP OFF.
			







Položka	Nadštandardný typ	Štandardný typ	Podmienky fungovania
Prevod parkovania (P) - systém riadenia (PRA)	 <p>P position deactivated</p>	<p>P position deactivated</p>	<ul style="list-style-type: none"> Táto správa sa zobrazí, keď spínač uvoľnenia P (parkovanie) funguje so stlačeným (zošliapnutým) brzdovým pedálom pre účel dvojitého parkovania (parkovanie v 2. rade).
	 <p>Check Parking Release Assist (PRA) System</p>	<p>Check Parking Release Assist (PRA) System</p>	<ul style="list-style-type: none"> Táto správa sa zobrazí v prípade, že je v kontrolnom systéme rýchlostného stupňa P chyba. Ak bude táto správa naďalej svietiť, dajte si systém skontrolovať a vykonať servis u najbližšieho predajcu SsangYong alebo v autorizovanom servise SsangYong.

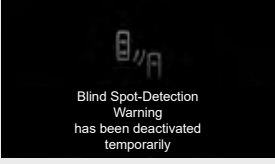
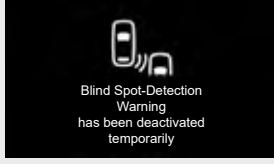

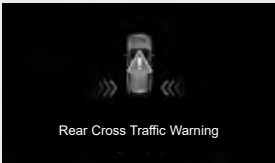



Položka	Nadštandardný typ	Štandardný typ	Podmienky fungovania
Radiaca páka (SBW)	 <p>Check the shift lever</p>	 <p>Check the shift lever</p>	<ul style="list-style-type: none"> Táto správa sa zobrazí vtedy, keď je v systéme SBW chyba. Ak bude táto správa naďalej svietiť, dajte si systém skontrolovať a vykonať servis u najbližšieho predajcu SsangYong alebo v autorizovanom servise SsangYong.
	 <p>Cannot shift the gear</p>	 <p>Cannot shift the gear</p>	<ul style="list-style-type: none"> Ak súčasný stav vozidla nespĺňa podmienky systému SBW, zobrazí sa táto správa.
	 <p>After parking, shift to the P position</p>	 <p>After parking, shift to the P position</p>	<ul style="list-style-type: none"> Ak stlačíte tlačidlo P (parkovanie), no vozidlo ešte úplne nezastavilo, zobrazí sa príslušná správa.
	 <p>Depress the brake and shift the gear</p>	 <p>Depress the brake and shift the gear</p>	<ul style="list-style-type: none"> Keď používate elektronickú riacu páku (SBW), správa sa zobrazí, ak je riacu páku ovládaná bez použitia brzdy.









Položka	Nadštandardný typ	Štandardný typ	Podmienky fungovania
Radiaca páka (SBW)	 <p>Press the UNLOCK button and shift the gear</p>	 <p>Press the UNLOCK button and shift the gear</p>	<ul style="list-style-type: none"> Keď používate elektronickú riadiacu páku (SBW), správa sa zobrazí ak je riadiaca páka ovládaná bez použitia tlačidla UNLOCK.
	 <p>Check the P button</p>	 <p>Check the P button</p>	
	 <p>Check the P RELEASE button</p>	 <p>Check the P RELEASE button</p>	<ul style="list-style-type: none"> Táto správa sa zobrazí vtedy, keď je v tlačidle SBW chyba. Ak bude táto správa naďalej svietiť, dajte si systém skontrolovať a vykonať servis u najbližšieho predajcu SsangYong alebo v autorizovanom servise SsangYong.
	 <p>Check the UNLOCK button.</p>	 <p>Check the UNLOCK button.</p>	

Položka	Nadštandardný typ	Štandardný typ	Podmienky fungovania
<p>Výstraha na bezpečné vystúpenie (SEW)</p>	 <p>Safety Exit Warning (SEW)</p>	 <p>Safety Exit Warning (SEW)</p>	<ul style="list-style-type: none"> • Ak chcete otvoriť dvere a odísť od vozidla, keď zo zadnej strany prichádza vozidlo, systém upozornenia na odchod od vozidla zobrazí správu a vygeneruje varovný zvuk. Toto funguje však len vtedy, keď je riadiaca páka v polohe P (parkovanie) alebo N (neutrál).
	 <p>Safety Exit Warning (SEW)</p>	 <p>Safety Exit Warning (SEW)</p>	
	 <p>Safety Exit Warning (SEW)</p>	 <p>Safety Exit Warning (SEW)</p>	

Položka	Nadštandardný typ	Štandardný typ	Podmienky fungovania
Výstraha systému detekcie mŕtveho uhla (BSW)	 <p>Check Blind Spot-Detection Warning (BSW)</p>	 <p>Check Blind Spot-Detection Warning (BSW)</p>	<ul style="list-style-type: none"> • Táto správa sa zobrazí v prípade chyby v systéme BSW. • Ak táto správa stále svieti, dajte si systém skontrolovať a vykonať servis u predajcu SsangYong alebo v najbližšom autorizovanom servise SsangYong.
	 <p>Blind Spot-Detection Warning has been deactivated temporarily</p>	 <p>Blind Spot-Detection Warning has been deactivated temporarily</p>	<ul style="list-style-type: none"> • Táto správa sa zobrazí vtedy, keď je systém BSW zapnutý a senzor nedokáže správne detegovať mŕtve uhly: keď je na vonkajšej alebo vnútornej strane nárazníka cudzí materiál, alebo ak je za vozidlom pripojený prívies alebo namontované nejaké príslušenstvo, alebo ak je cesta veľmi široká, ak husto sneží alebo prší atď.





Položka	Nadštandardný typ	Štandardný typ	Podmienky fungovania
<p>Výstraha pri priečnej premávke za vozidlom (RCTW)</p>	 <p>Rear Cross Traffic Warning</p>	 <p>Rear Cross Traffic Warning</p>	<ul style="list-style-type: none"> Toto hlásenie sa zobrazí, ak sa počas aktivovaného systému RCTW približuje k vozidlu zľava alebo sprava vzadu iné vozidlo alebo objekt.
	 <p>Rear Cross Traffic Warning</p>	 <p>Rear Cross Traffic Warning</p>	
	 <p>Rear Cross Traffic Warning</p>	 <p>Rear Cross Traffic Warning</p>	









Položka	Nadštandardný typ	Štandardný typ	Podmienky fungovania
<p>Zásah pri upozornení na priečnu premávku za vozidlom (RCTA)</p>	 <p>Press brake pedal</p>	<p>Press brake pedal</p> 	<ul style="list-style-type: none"> Ak sa detekuje riziko zrážky v dôsledku približujúceho sa vozidla, keď je systém RCTA zapnutý, zapne sa núdzové brzdenie (brzdový asistent) a zobrazí sa príslušné zvukové varovanie.
	 <p>Press brake pedal</p>	<p>Press brake pedal</p> 	
	 <p>Press brake pedal</p>	<p>Press brake pedal</p> 	







Položka	Nadštandardný typ	Štandardný typ	Podmienky fungovania
Asistent pred zrážkou v mŕtvom uhle (BSA)	 BSA & RCTA	 BSA & RCTA	<ul style="list-style-type: none"> Ak sa detekuje riziko zrážky v dôsledku približujúceho sa vozidla, keď je systém BSA zapnutý, aplikuje sa kontrola riadenia počas toho, ako zaznie príslušné zvukové varovanie.
	 BSA & RCTA	 BSA & RCTA	
Varovania pri odjazde vozidla pred vami (FVSW)	 Front Vehicle Start	 Front Vehicle Start	<ul style="list-style-type: none"> Táto funkcia sa zapne vtedy, keď označíte kolónku Asistent jazdy → Výstražný signál pri odjazde vozidla pred vami v  (Užívateľské nastavenia) na prístrojovom paneli. Keď je zapnutý systém ISG (automatické vypnutie motora), príslušná správa sa nemusí zobraziť.
	 Check Front Vehicle Start Warning	 Check Front Vehicle Start Warning	







Upozornenie na rozjazd vozidla pred vami (FVSW)

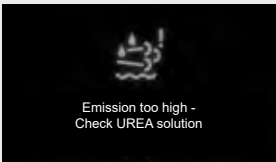
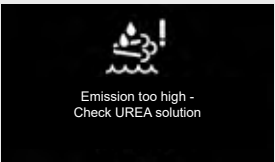



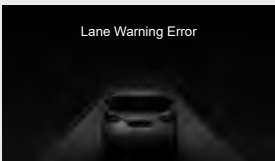
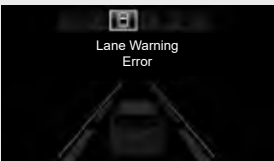

Toto je funkcia, ktorá vysiela varovný zvukový signál a zobrazí správu, keď vodič neodíde s vozidlom potom, ako odišlo vozidlo vpred a pohlo sa do určitej vzdialenosti









Položka	Nadštandardný typ	Štandardný typ	Podmienky fungovania
Žiadosť o fungovanie systému úpravy výfukového plynu	 <p data-bbox="347 277 488 322">Driving is required to clean Diesel Particulate Filter (DPF)</p>	 <p data-bbox="651 277 791 322">Driving is required to clean Diesel Particulate Filter (DPF)</p>	<ul data-bbox="895 238 1501 283" style="list-style-type: none"> • Táto správa sa zobrazí vtedy, keď je systém úpravy výfukového plynu zanesený sadzami, atď. a tento systém musí fungovať.
Varovanie v prípade zanesenia systému úpravy výfukového plynu	 <p data-bbox="347 468 488 501">Check Diesel Particulate Filter (DPF)</p>	 <p data-bbox="651 468 791 501">Check Diesel Particulate Filter (DPF)</p>	<ul data-bbox="895 428 1501 473" style="list-style-type: none"> • Táto správa sa zobrazí v prípade, keď je v systéme úpravy výfukového plynu chyba.









Položka	Nadštandardný typ	Štandardný typ	Podmienky fungovania
Správa o postupe kontroly systému močoviny	 <p>UREA solution will be checked for 50 km</p>	 <p>UREA solution will be checked for 50 km</p>	<ul style="list-style-type: none"> V normálnom stave (varovná správa zhasla), ktorý nastal po rozsvietení upozornenia v dôsledku chyby v systéme močoviny sa zobrazí správa, že systém Močoviny treba skontrolovať po približne 50 km jazdy.
Varovanie, že výsledky diagnózy ukazujú, že systém močoviny nefunguje	 <p>Unable to restart engine as UREA solution_diagnosis is faulty</p>	 <p>Unable to restart engine as UREA solution_diagnosis is faulty</p>	<ul style="list-style-type: none"> Ak je systém močoviny stále chybný aj po skontrolovaní systému močoviny po odjazdení 50 km, zobrazí sa príslušná varovná správa a motor nemožno opätovne naštartovať.
Varovanie v dôsledku nízkej hladiny močoviny	 <p>Insufficient UREA solution.</p>	 <p>Insufficient UREA solution.</p>	<ul style="list-style-type: none"> Ak je systém močoviny chybný, varovná správa sa zobrazí v 6 položkách. Každé varovanie je rozdelené do 3 úrovní varovania podľa jeho vážnosti. v prípade varovania úrovne 3 nie je možná jazda s vozidlom. Ak táto správa stále svieti, nechajte vykonať servis vozidla v autorizovanom servise SsangYong. <p>👁️ Viď „Systém úpravy výfukového plynu II (SCR)**“ (str. 6-62)</p>
Varovanie pre systém močoviny (DCU alebo elektrická chyba)	 <p>Check UREA solution</p>	 <p>Check UREA solution</p>	







Položka	Nadštandardný typ	Štandardný typ	Podmienky fungovania
Varovanie pre systém vstrekovania močoviny	 Check UREA solution injection device	 Check UREA solution injection device	<ul style="list-style-type: none"> • Ak je systém močoviny chybný, varovná správa sa zobrazí v 6 položkách. • Každé varovanie je rozdelené do 3 úrovní varovania podľa jeho vážnosti. v prípade varovania úrovne 3 nie je možná jazda s vozidlom. • Ak táto správa stále svieti, nechajte vykonať servis vozidla v autorizovanom servise SsangYong. <p>☞ Viď „Systém úpravy výfukového plynu II (SCR)*“ (str. 6-62)</p>
Varovanie pre nesprávny roztok	 UREA solution is inappropriate	 UREA solution is inappropriate	
Nízka efektívnosť čistenia katalyzátora SCR	 SCR catalyst low efficiency	 SCR catalyst low efficiency	
Varovanie pre abnormálne emisie výfukového plynu	 Emission too high - Check UREA solution	 Emission too high - Check UREA solution	





Položka	Nadštandardný typ	Štandardný typ	Podmienky fungovania
Varovanie pred opustením jazdného pruhu (LDW)	 <p>Lane Warning Off</p>	 <p>Lane Warning Off</p>	<ul style="list-style-type: none"> Zobrazí sa vtedy, keď je v systéme varovania pred opustením jazdného pruhu chyba.
	 <p>Lane Warning Standby</p>	 <p>Lane Warning Standby</p>	<ul style="list-style-type: none"> Jazdné pruhy sú vysvietené sivou farbou keď ide vozidlo nízkou rýchlosťou menej ako 40 km/h alebo vysokou rýchlosťou 180 km/h alebo viac alebo nie je detekovaný ani jeden jazdný pruh.
	 <p>Lane Warning Error</p>	 <p>Lane Warning Error</p>	<ul style="list-style-type: none"> Zobrazí sa vtedy, keď je v systéme varovania pred opustením jazdného pruhu chyba.
	 <p>Check Lane Warning</p>	 <p>Check Lane Warning</p>	<ul style="list-style-type: none"> Táto správa sa vždy zobrazí v prípade chybného LDW. Zobrazí sa ako pop-up správa 3 sekundy po naštartovaní, ak je v systéme varovania pred opustením jazdného pruhu chyba. Ak bude táto správa naďalej svietiť, dajte si systém skontrolovať a vykonať servis u najbližšieho predajcu SsangYong alebo v autorizovanom servise SsangYong.



Položka	Nadštandardný typ	Štandardný typ	Podmienky fungovania
Oblasť zobrazenia pruhu LDWS			<ul style="list-style-type: none"> • Ak je detegovaný len ľavý pruh, zobrazí sa detegovaný ľavý pruh. (Nadštandardný typ: zelená, Štandardný typ: biela) • Ak vodič nezapne ukazovateľa zmeny smeru (smerovku) alebo zapne pravý ukazovateľ zmeny smeru (smerovku) a priblíži sa k ľavému jazdnému pruhu, jazdný pruh bude blinkať. (Nadštandardný typ: zelená ↔ červená, Štandardný typ: šedo biela)
			<ul style="list-style-type: none"> • Ak je detekovaný iba pravý jazdný pruh, detekovaný pravý jazdný pruh sa zobrazí na zeleno. (Nadštandardný typ: zelená, Štandardný typ: biela) • Ak vodič nezapne ukazovateľa zmeny smeru (smerovku) alebo zapne ľavý ukazovateľ zmeny smeru (smerovku) a priblíži sa k ľavému jazdnému pruhu, jazdný pruh bude blinkať. (Nadštandardný typ: zelená ↔ červená, Štandardný typ: šedo biela)
			<ul style="list-style-type: none"> • Ak sú detekované oba jazdné pruhy, oba detekované jazdné pruhy sa zobrazia. (Nadštandardný typ: zelená, Štandardný typ: biela)

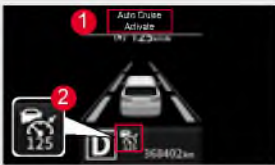
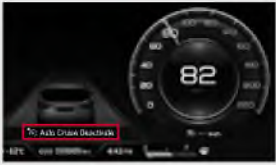

Položka	Nadštandardný typ	Štandardný typ	Podmienky fungovania
Oblasť zobrazenia pruhu LDWS			<ul style="list-style-type: none"> • Ak sú detegované oba pruhy a vozidlo sa blíži k ľavému alebo pravému pruhu bez zapnutia smerovky, pruh bude blikať. (Nadštandardný typ: zelená ↔ červená, Štandardný typ: šedo biela)
			
LKAS (Systém asistenta udržiavania jazdného pruhu)			<ul style="list-style-type: none"> • Zobrazí sa vtedy, keď je v systéme asistenta dodržania jazdného pruhu chyba.
			<ul style="list-style-type: none"> • Jazdné pruhy sú vysvietené sivou farbou, keď vozidlo ide nízkou rýchlosťou menej ako 40 km/h alebo vysokou rýchlosťou 180 km/h alebo viac, alebo nie je detekovaný ani jeden jazdný pruh.

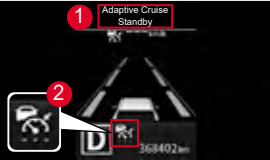
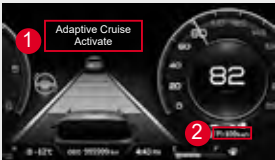
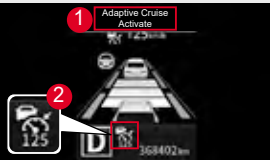

Položka	Nadštandardný typ	Štandardný typ	Podmienky fungovania
Systém asistenta udržiavania jazdného pruhu (LKAS)			<ul style="list-style-type: none"> Zobrazí sa vtedy, keď je v systéme asistenta dodržania jazdného pruhu chyba.
			<ul style="list-style-type: none"> Zobrazí sa ako pop-up správa 3 sekundy po naštartovaní, ak je v systéme asistenta dodržania jazdného pruhu chyba. Ak správa naďalej svieti, dajte si vozidlo skontrolovať a vykonať servis u najbližšieho predajcu SsangYong alebo v autorizovanom servise SsangYong.
Oblasť zobrazenia pruhu LKAS			<ul style="list-style-type: none"> Ak je detegovaný len ľavý pruh, zobrazí sa detegovaný ľavý pruh. (Nadštandardný typ: zelená, Štandardný typ: biela) (Pop-up správa sa nezobrazí.) Ak vodič nezapne ukazovateľa zmeny smeru (smerovku) alebo zapne pravý ukazovateľ zmeny smeru (smerovku) a priblíži sa k ľavému jazdnému pruhu, jazdný pruh bude blinkať. (Nadštandardný typ: zelená ↔ červená, Štandardný typ: šedo biela) (Pop-up správa sa zobrazí)
			<ul style="list-style-type: none"> Ak je detekovaný iba pravý jazdný pruh, detekovaný pravý jazdný pruh sa zobrazí. (Nadštandardný typ: zelená, Štandardný typ: biela) (Pop-up správa sa nezobrazí.) Ak vodič nezapne ukazovateľa zmeny smeru (smerovku) alebo zapne ľavý ukazovateľ zmeny smeru (smerovku) a priblíži sa k pravému jazdnému pruhu, jazdný pruh bude blinkať. (Nadštandardný typ: zelená ↔ červená, Štandardný typ: šedo biela) (Pop-up správa sa zobrazí)



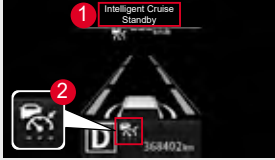
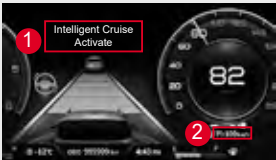
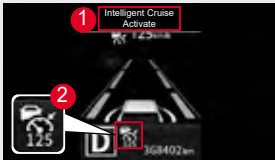
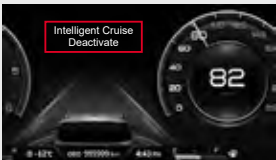



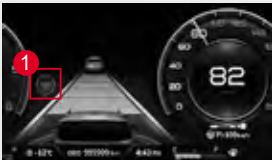
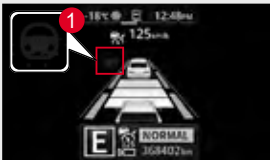
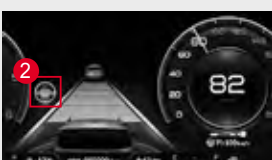

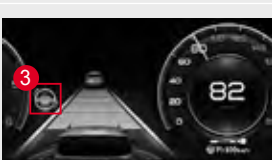
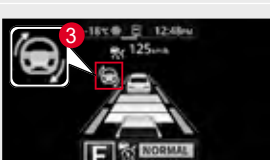

Položka	Nadštandardný typ	Štandardný typ	Podmienky fungovania
Oblasť zobrazenia pruhu LKAS			<ul style="list-style-type: none"> • Ak sú detegované oba pruhy, zobrazia sa oba detegované pruhy. (Nadštandardný typ: zelená, Štandardný typ: biela)
			<ul style="list-style-type: none"> • Ak sú detekované oba jazdné pruhy a vozidlo sa priblíži k ľavému alebo pravému jazdnému pruhu bez zapnutia ukazovateľa zmeny smeru (smerovky), jazdný pruh bude blikať. (Nadštandardný typ: zelená ↔ červená, Štandardný typ: šedo biela) (Pop-up správa sa zobrazí)
			



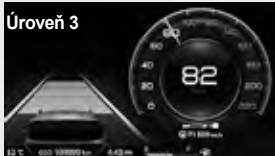



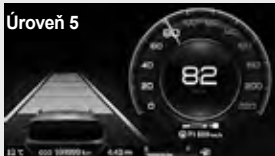



Položka	Nadštandardný typ	Štandardný typ	Podmienky fungovania
Tempomat (bez radaru)			<ul style="list-style-type: none"> Keď stlačíte tlačidlo tempomatu ON/OFF a tlačidlo zapalovania je zapnuté, zobrazí sa správa „Tempomat pripravený“ (1) a symbol (2) a tempomat bude pripravený.
			<ul style="list-style-type: none"> Keď potlačíte páčku tempomatu smerom dole a tempomat je pripravený, správa “Tempomat nastavený” (1), symbol a nastavená rýchlosť (2) sú pripravené a tempomat je aktivovaný. Upravte rýchlosť vozidla potiahnutím páčky tempomatu smerom hore alebo dole.
			<ul style="list-style-type: none"> Ak vypnete tempomat počas jeho prevádzky (pripravený/auto), zobrazí sa správa “Tempomat vypnutý” a tempomat sa deaktivuje.



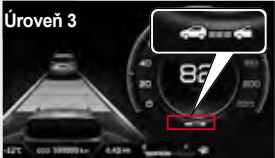



Položka	Nadštandardný typ	Štandardný typ	Podmienky fungovania
Adaptívny tempomat (ACC) (s radarom)			<ul style="list-style-type: none"> Počas prevádzky adaptívneho tempomatu (ACC) a splnení podmienok pohotovostného režimu, ako je napríklad brzdový pedál, sa zobrazí hlásenie „Adaptívny tempomat pripravený“ (1) a symbol (2) a adaptívny tempomat (ACC) prejde do pohotovostného režimu. Keď je adaptívny tempomat (ACC) v pohotovostnom režime, stlačením páčky tempomatu smerom nahor (RES+) sa adaptívny tempomat (ACC) aktivuje.
			<ul style="list-style-type: none"> Keď potlačíte ovládač riadenia rýchlosti smerom dole a adaptívny tempomat je pripravený, zobrazí sa správa „Adaptívny tempomat nastavený“ (1) a symbol nastavená rýchlosť (2) a adaptívny tempomat je aktivovaný. Ak vpredu nie je žiadne vozidlo, vozidlo vodiča pokračuje ďalej nastavenou rýchlosťou. Ak je pred vami vozidlo, ktoré ide rýchlosťou nižšou ako je nastavená rýchlosť, vozidlo vodiča bude udržiavať nastavenú vzdialenosť od vozidla vpredu.
			<ul style="list-style-type: none"> Ak vypnete adaptívny tempomat počas jeho prevádzky (pripravený/auto), zobrazí sa správa „Adaptívny tempomat vypnutý“ a adaptívny tempomat sa deaktivuje.









Položka	Nadštandardný typ	Štandardný typ	Podmienky fungovania
Inteligentný tempomat (iACC) (s radarom)			<ul style="list-style-type: none"> Počas prevádzky inteligentného adaptívneho tempomatu (IACC) a splnení podmienok pohotovostného režimu, ako je napríklad brzdový pedál, sa zobrazí hlásenie „Inteligentný adaptívny tempomat pripravený“ (1) a symbol (2) a inteligentný adaptívny tempomat (IACC) prejde do pohotovostného režimu. Keď je inteligentný adaptívny tempomat (IACC) v pohotovostnom režime, stlačením páčky tempomatu smerom nahor (RES+) sa inteligentný adaptívny tempomat (IACC) aktivuje.
			<ul style="list-style-type: none"> Keď potlačíte ovládač riadenia rýchlosti smerom dole a inteligentný tempomat je pripravený, zobrazí sa správa „Inteligentný tempomat nastavený“ (1) a symbol nastavená rýchlosť (2) a inteligentný tempomat je aktivovaný. Ak vpredu nie je žiadne vozidlo, vozidlo vodiča pokračuje ďalej nastavenou rýchlosťou. Ak je pred vami vozidlo, ktoré ide rýchlosťou nižšou ako je nastavená rýchlosť, vozidlo vodiča bude udržiavať nastavenú vzdialenosť od vozidla vpredu.
			<ul style="list-style-type: none"> Ak vypnete inteligentný tempomat počas jeho prevádzky (pripravený/ auto), zobrazí sa správa „Inteligentný tempomat vypnutý“ a inteligentný tempomat je deaktivovaný.







Položka	Nadštandardný typ	Štandardný typ	Podmienky fungovania
Riadenie inteligentného asistenta riadenia			<ul style="list-style-type: none"> • Symbol asistenta riadenia sa zobrazí v 3 krokoch (Pripravený na nastavenie, Nastavený a Aktivovaný) podľa prevádzkového stavu inteligentného tempomatu. <ul style="list-style-type: none"> - Krok 1 (1) : Keď je inteligentný tempomat v móde pripravený v hlavnom menu asistenta vodiča. - Krok 2 (2) : Keď je inteligentný tempomat nastavený. - Krok 3 (3) : Keď jazdíte v strede jazdného pruhu s nastaveným inteligentným tempomatom.
			
			







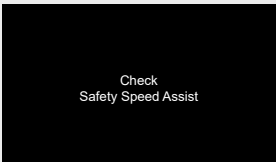

Položka	Nadštandardný typ	Štandardný typ	Podmienky fungovania
Displej vzdialenosti inteligentného tempomatu (Vozidlo vpredu sa nezobrazuje)	Úroveň 1 	Úroveň 1 	<ul style="list-style-type: none"> • Keď stlačíte tlačidlo nastavenia bezpečnej vzdialenosti s aktivovaným inteligentným tempomatom, zobrazí sa príslušná správa, pričom nastavenie sa posúva po jednom kroku v poradí krok 5 → krok 4 → krok 3 → krok 2 → krok 1 → krok 5. • Toto funguje rovnako aj vtedy, keď je inteligentný tempomat zapnutý a okolo vozidla vodiča sa zobrazí kruhový symbol.
	Úroveň 2 	Úroveň 2 	
	Úroveň 3 	Úroveň 3 	
	Úroveň 4 	Úroveň 4 	
	Úroveň 5 	Úroveň 5 	





Položka	Nadštandardný typ	Štandardný typ	Podmienky fungovania
<p>Displej vzdialenosti inteligentného tempomatu (Vozidlo vpredu sa zobrazuje)</p>	<p>Úroveň 1</p> 	<p>Úroveň 1</p> 	<ul style="list-style-type: none"> • Keď stlačíte tlačidlo nastavenia bezpečnej vzdialenosti s aktivovaným inteligentným tempomatom, zobrazí sa príslušná správa, pričom nastavenie sa posúva po jednom kroku v poradí krok 5 → krok 4 → krok 3 → krok 2 → krok 1 → krok 5. Vtedy sa na správe zobrazí aj vozidlo vpredu. • Toto funguje rovnako aj vtedy, keď je inteligentný tempomat zapnutý a okolo vozidla vodiča sa zobrazí kruhový symbol.
	<p>Úroveň 2</p> 	<p>Úroveň 2</p> 	
	<p>Úroveň 3</p> 	<p>Úroveň 3</p> 	
	<p>Úroveň 4</p> 	<p>Úroveň 4</p> 	
	<p>Úroveň 5</p> 	<p>Úroveň 5</p> 	



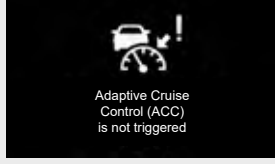
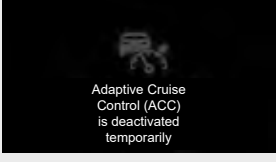

Položka	Nadštandardný typ	Štandardný typ	Podmienky fungovania
Systém asistenta dodržania jazdného pruhu – nedržanie volantu	 <p>Keep hands on steering wheel</p>	 <p>Keep hands on steering wheel</p>	<ul style="list-style-type: none"> • Ak systém zistí, že vodič nedrží volant a systém asistenta dodržania jazdného pruhu je aktivovaný, zobrazí sa správa ako varovanie 1. stupňa.
	 <p>Keep hands on steering wheel</p>	 <p>Keep hands on steering wheel</p>	<ul style="list-style-type: none"> • Keď po varovaní 1. stupňa uplynie určitý čas, zobrazí sa správa a bude znieť zvukový signál ako varovanie 2. stupňa.
	 <p>Lane Keeping Assist (LKA) has been deactivated</p>	 <p>Lane Keeping Assist (LKA) has been deactivated</p>	<ul style="list-style-type: none"> • Po varovaní 2. stupňa, pre bezpečnú jazdu, LKAS je vypnutý a zobrazí sa príslušná správa.

Položka	Nadštandardný typ	Štandardný typ	Podmienky fungovania
Inteligentný tempomat – nedržanie volantu	 <p>Keep hands on steering wheel</p>	 <p>Keep hands on steering wheel</p>	<ul style="list-style-type: none"> • Ak systém určí, že vodič nedrží volant a systém inteligentného tempomatu je aktivovaný, zobrazí sa správa ako varovanie 1. stupňa.
	 <p>Keep hands on steering wheel</p>	 <p>Keep hands on steering wheel</p>	<ul style="list-style-type: none"> • Keď po varovaní 1. stupňa uplynie určitá doba, zobrazí sa správa a bude znieť pípanie ako varovanie 2. stupňa.
	 <p>Intelligent Adaptive Cruise Control (IACC) has been deactivated</p>	 <p>Intelligent Adaptive Cruise Control (IACC) has been deactivated</p>	<ul style="list-style-type: none"> • Po varovaní 2. stupňa sa pre bezpečnú prevádzku inteligentný tempomat vypne a zobrazí sa príslušná správa.
	 <p>Intelligent Adaptive Cruise Control (IACC) is deactivated temporarily</p>	 <p>Intelligent Adaptive Cruise Control (IACC) is deactivated temporarily</p>	<ul style="list-style-type: none"> • Po varovaní 2. stupňa sa pre bezpečnú prevádzku inteligentný tempomat dočasne vypne a zobrazí sa príslušná správa.

Položka	Nadštandardný typ	Štandardný typ	Podmienky fungovania
Displej riadenia bezpečnej rýchlosti			<ul style="list-style-type: none"> Keď z navigácie príde varovný signál prekročenia rýchlosti a systém riadenia bezpečnej rýchlosti je zapnutý, zobrazí sa príslušný symbol (1) a riadenie bezpečnej rýchlosti sa prepne na mód standby. Zobrazenie riadenia bezpečnej rýchlosti však funguje len pri jazde na diaľnici.
			<ul style="list-style-type: none"> Keď systém riadenia bezpečnej rýchlosti automaticky spomalí vozidlo, zobrazí sa príslušný symbol (2) a riadenie bezpečnej rýchlosti sa vypne. Zobrazenie riadenia bezpečnej rýchlosti však funguje len pri jazde na diaľnici.
			<ul style="list-style-type: none"> Táto správa sa zobrazí v prípade, keď je v systéme riadenia bezpečnej rýchlosti chyba. Ak správa naďalej svieti, dajte si vozidlo skontrolovať a vykonať servis u najbližšieho predajcu SsangYong alebo v autorizovanom servise SsangYong.

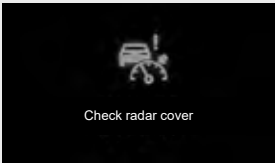
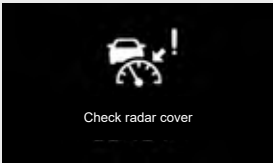
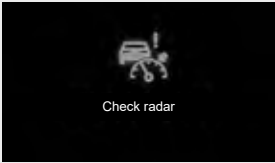
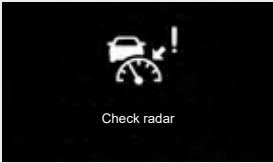
Položka	Nadštandardný typ	Štandardný typ	Podmienky fungovania
Pop-up varovanie pre adaptívny tempomat	 <p>Forward Collision Warning</p>	 <p>Forward Collision Warning</p>	<ul style="list-style-type: none"> Táto správa sa zobrazí vtedy, keď vozidlo vpredu nie je detekované, napr. v dôsledku zmeny jazdného pruhu, počas prevádzky adaptívneho tempomatu.
	 <p>When front vehicle departs, operate RES, SET button or pedal</p>	 <p>When front vehicle departs, operate RES, SET button or pedal</p>	<ul style="list-style-type: none"> Ak vozidlo zastaví počas prevádzky adaptívneho tempomatu (alebo spolu s ISG) budete musieť po určitom čase pre naštartovanie stlačiť (zošliapnuť) rýchlostný pedál, alebo potlačiť spínač tempomatu smerom hore alebo dole.
	 <p>Front Vehicle Approach Warning</p>	 <p>Front Vehicle Approach Warning</p>	<ul style="list-style-type: none"> Táto správa sa zobrazí vtedy, keď sa vzdialenosť medzi vozidlom vodiča a vozidlom vpredu znižuje a adaptívny tempomat je aktivovaný.
	 <p>Driver Accelerating</p>	 <p>Driver Accelerating</p>	<ul style="list-style-type: none"> Táto správa sa zobrazí vtedy, keď vodič stlačí (zošliapne) rýchlostný pedál a adaptívny tempomat je aktivovaný.

Položka	Nadštandardný typ	Štandardný typ	Podmienky fungovania
Pop-up varovanie pre adaptívny tempomat			<ul style="list-style-type: none"> Táto správa sa zobrazí vtedy, keď je adaptívny tempomat automaticky deaktivovaný.
			<ul style="list-style-type: none"> Táto správa sa zobrazí vtedy, keď počas prevádzky adaptívneho tempomatu nie sú splnené podmienky prevádzky.
			<ul style="list-style-type: none"> Táto správa sa zobrazí vtedy, keď počas prevádzky adaptívneho tempomatu nie sú splnené podmienky prevádzky.

Položka	Nadštandardný typ	Štandardný typ	Podmienky fungovania
Pop-up varovanie kontroly adaptívneho tempomatu	 Check radar cover	 Check radar cover	<ul style="list-style-type: none"> Táto správa sa zobrazí vtedy, keď je predná časť krytu kamery znečistená prachom, špinou alebo inými látkami a nedokáže detegovať jazdný pruh, vozidlo vpredu alebo ľudí, atď.
	 Check radar	 Check radar	<ul style="list-style-type: none"> Táto správa sa zobrazí vtedy, keď je v systéme radaru chyba. Ak táto správa pretrváva, dajte si systém skontrolovať a vykonať servis u najbližšieho predajcu SsangYong alebo v autorizovanom servise SsangYong.
Upozornenie na bezpečnú vzdialenosť	 Keeping Safe Distance	 Keeping Safe Distance	<ul style="list-style-type: none"> Táto funkcia sa vypne, keď označíte položku Asistent jazdy→Upozornenie na bezpečnú vzdialenosť v (Užívateľské nastavenia) na prístrojovom paneli. Táto správa sa zobrazí vtedy, keď sa vaše vozidlo približuje k vozidlu pred vami.
	 Check Safety Distance Warning (SDW)	 Check Safety Distance Warning (SDW)	<ul style="list-style-type: none"> Táto správa sa zobrazí vtedy, keď je v systéme upozornenia na bezpečnú vzdialenosť chyba. Ak správa naďalej svieti, dajte si vozidlo skontrolovať a vykonať servis u najbližšieho predajcu SsangYong alebo v autorizovanom servise SsangYong.

SDA (Upozornenie na bezpečnú vzdialenosť)

Funkcia, ktorá zobrazuje správu pre vodiča, keď sa zistí, že nie je zabezpečená dostatočná vzdialenosť na základe analýzy informácií, ako je napr. vzdialenosť od vozidla pred vami (vpredu), rýchlosť a poloha.

Radiaca páka manuálnej prevodovky (M/T)

Manuálna prevodovka vo vašom vozidle má 6 prevodových stupňov dopredu a 1 prevodový stupeň ako spiatočku. Na preradenie prevodového stupňa úplne zošliapnite (stlačte) spojkový pedál. Potom preradte riadiacu páku na želaný prevodový stupeň. Po preradení pomaly uvoľnite spojkový pedál.



Poloha neutrál

Poloha pre naštartovanie motora, zastavenie vozidla a parkovanie.

- 1 Spiatočka (R)
- 2 1. prevodový stupeň
- 3 3. prevodový stupeň
- 4 5. prevodový stupeň
- 5 6. prevodový stupeň
- 6 4. prevodový stupeň
- 7 2. prevodový stupeň

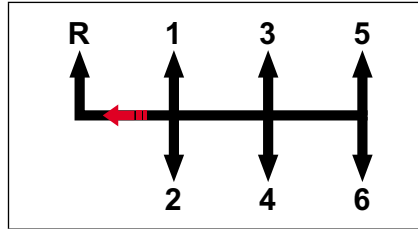

Spiatočka

Poloha pre spätný chod.

Preraďovanie do polohy R (spiatočka)

Aby ste zabezpečili bezpečnosť pri preraďovaní do polohy R (spiatočka), toto preraďovanie musíte urobiť väčšou silou, než keď preraďujete do polohy dopredu (s typom veľkej sily). Toto umožňuje vodičovi rozpoznať, že preraďuje do polohy R (spiatočka), čím sa zabraňuje chybe pre preraďovaní. Prevodový stupeň spiatočka R (spiatočka) sa nachádza na ľavej strane od 1. (prvý) prevodového stupňa. Keď sa vozidlo úplne zastavilo, preradte riadiacu páku do polohy R (spiatočka) väčšou silou, než keď preraďujete na 1. (prvý) prevodový stupeň smerom dopredu.

! Upozornenie

- Keď sa vodič pokúša preradiť na 1. (prvý) prevodový stupeň príliš rýchlo, vtedy môže z dôvodu charakteristickej vlastnosti preraďovania do polohy R (spiatočka) takáto momentálna sila spôsobiť preradenie do polohy R (spiatočka) namiesto preradenia na 1. (prvý) prevodový stupeň.
- Pri naštartovaní vozidla si dobre pozrite polohu 1. (prvý) prevodového stupňa a polohu R (spiatočka).
- Pred naštartovaním vozidla zošliapnite (stlačte) brzdný pedál a preradte riadiacu páku do polohy R (spiatočka). Potom skontrolujte, či sa na prístrojovom paneli rozsvietil indikátor R (spiatočka) a čakajte na zvukový signál. v opačnom prípade si dajte vozidlo skontrolovať a vykonať servis u predajcu SsangYong alebo v autorizovanom servise SsangYong.

1. rýchlostný stupeň

Poloha pre odjazd a vysokú ťažnú silu. Stlačte (zošliapnite) spojkový pedál až na podlahu a zaradte riadiacu páku na stupeň „1“. Potom pomaly uvoľnite spojkový pedál a jemne stláčajte rýchlostný pedál.

3. prevodový stupeň

Pre jazdu nízkou alebo strednou rýchlosťou. Keď preraďujete z 2. stupňa na 3. stupeň, dávajte dobrý pozor, aby ste náhodou nezaradili riadiacu páku do boku, pretože by ste zaradili 5. stupeň.

5. rýchlostný stupeň

Poloha pre jazdu vysokou rýchlosťou na diaľnici. Keď preradujete z 5. na 4. prevodový stupeň, dávajte pozor, aby ste omylom nepreradili na 2. prevodový stupeň.

6. rýchlostný stupeň

Poloha pre jazdu vysokou rýchlosťou na diaľnici.

4. prevodový stupeň

Poloha pre jazdu normálnou a vysokou rýchlosťou.

2. prevodový stupeň

Poloha pre jazdu pomalou rýchlosťou.

Poznámka
<ul style="list-style-type: none">• Vaše vozidlo je vybavené indikátorom prevodového stupňa, ktorý sa zobrazí na obrazovke LCD. Podrobnosti sú uvedené v kapitole 5 Prístrojový panel.

Preradovanie smerom dole

Keď musíte preradiť smerom dole v hustej doprave alebo pri jazde na strmom kopci, preradte na nižší prevodový stupeň, aby ste znížili zaťaženie motora. Preradenie smerom dole znižuje možnosť preťaženia motora a lepšiu akceleráciu, keď potrebujete opäť zvýšiť rýchlosť vozidla. Keď ide vozidlo zo strmého kopca, preradenie smerom dole zabezpečuje bezpečnú rýchlosť a predlžuje životnosť brzdového systému.

Poloha riadiacej páky pri parkovaní

Po zaparkovaní vždy zatiahnite parkovaciu (ručnú) brzdu a vypnite motor. Pri parkovaní na rovnej zemi alebo smerom do kopca zaradte páku na 1. prevodový stupeň a pri parkovaní smerom z kopca zaradte páku do polohy R (spiatka).

Používanie spojky

Pred zaradením rýchlosti stlačte spojkový pedál až na podlahu. Počas jazdy by mal byť spojkový pedál úplne uvoľnený. Počas jazdy nenechávajte nohu na spojkovom pedáli. Môže to spôsobiť zbytočné opotrebovanie spojkového systému. Nepoužívajte spojkový pedál prudko alebo opakovane.

Tipy pre jazdu pri normálnom odjazde alebo pri odjazde hore kopcom

- 1 Stlačte spojkový pedál a brzdový pedál, naštartujte motor a zaradte riadiacu páku na 1. prevodový stupeň (v prípade cúvania zaradte spiatku (R)).
- 2 Ak je spojkový pedál uvoľnený len jemne a brzdový pedál je stlačený (zošliapnutý), otáčky motora (ot./min.) sú vyššie. (Zvýšenie otáčok motora (ot./min.) závisí od sklonu cesty.)

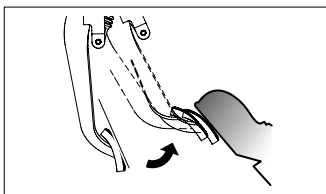

Jemne uvoľnite spojkový pedál

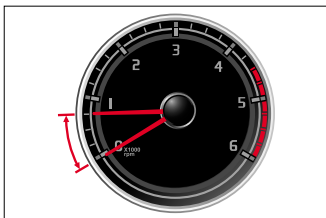

Zvýšenie otáčok motora (ot./min.)

- Keď stlačíte rýchlostný pedál a uvoľníte brzdový pedál po skontrolovaní, že otáčky motora (ot./min.) stúpili, vozidlo sa hladko pohne dopredu.
- Po odštartovaní vozidla úplne uvoľníte spojkový pedál.

Poznámka

- Vozidlá vybavené systémom ESP majú funkciu HSA (Asistent štartovania na kopci), ktorá po určitý čas udržiava brzdový tlak, aby sa po naštartovaní motora vozidlo nepošmyklo na prudkom kopci, aby mohli vozidlo bezpečnejšie pohnúť. Systém HSA sa automaticky deaktivuje približne po 3 sekundách, alebo keď sa vozidlo pohne pri stlačení rýchlostného pedála.
- Funkcia HSA nefunguje, keď naštartujete vozidlo zaparkované smerom do kopca so zaradenou spiatkou (R), alebo keď naštartujete vozidlo zaparkované smerom z kopca so zaradenou rýchlosťou.



Upozornenie

- Pretože funkcia HSA brzdy je automaticky zrušená približne po 3 sekundách, musíte uvoľniť brzdový pedál a stlačiť (zošliapnuť) rýchlostný pedál, aby sa vozidlo nepohlo dole kopcom.

Fungovanie EPB pri jazde z kopca

Keď idete do strmého kopca, je bezpečnejšie použiť EPB nasledovne:

Použite EPB a potom urobte kroky (vozidlo s manuálnou prevodovkou: kroky 1 - 3) a EPB bude automaticky uvoľnený po stlačení (zošliapnutí) rýchlostného pedála, pričom dvere vodiča, kapota a zadné výklopné dvere sú zavreté a je upevnený bezpečnostný pás.



Upozornenie

- Keď chcete naštartovať motor vozidla s manuálnou prevodovkou (M/T), musíte úplne stlačiť (zošliapnuť) spojkový pedál.
- Predtým, než preradíte na spiatku (R), musíte zastaviť vaše vozidlo a úplne stlačiť (zošliapnuť) spojkový pedál.
- Ak sa spojkový pedál často stláča (zošliapne) na polovicu, spojkové disky sa rýchlo opotrebojú. Spojku používajte len v prípade potreby.
- Keď nepreradujete rýchlosti, nedržte nohu na spojkovom pedáli.
- Keď preradujete z vyššieho na nižší prevodový stupeň, presvedčte sa, že ukazovateľ otáčok motora (ot./min.) nie je na v červenej zóne. Najmä keď preradujete z 5. na 4. prevodový stupeň, zaradenie riadiacej páky príliš doľava môže znamenať zaradenie na 2. prevodový stupeň. Toto spôsobí okamžité zvýšenie rýchlosti motora (ot./min.) a môže poškodiť motor a prevod.

SBW (Elektronická radiaca páka)* (typ A)

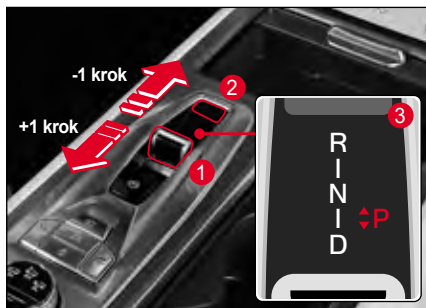

- 1 Elektronická radiaca páka
- 2 Tlačidlo P (parkovanie)
- 3 Indikátor polohy radiacej páky (prevodu)

Varovanie

- Pri používaní elektronickej radiacej páky majte vždy stlačený brzdový pedál.
- Po zaparkovaní sa pred odchodom z vozidla uistite, že elektronická radiaca páka je v polohe P (parkovanie).

Poloha radiacej páky

- P: Parkovanie
- R: Spiatočka
- N: Neutrál
- D: Jazda

Keď meníte polohu riadiacej páky, môžete si skontrolovať aktuálnu polohu riadiacej páky zobrazenú na riadiacej páke a na displeji elektronickej radiacej páky na prístrojovom paneli.

Zobrazenie polohy elektronickej radiacej páky

V závislosti od polohy páky môžete na prístrojovom paneli a na displeji elektronickej radiacej páky vidieť aktuálnu zaradenú pozíciu.



Upozornenie

- Pri radení sa uistite, že aktuálna zaradená pozícia je rozsvietená na indikátore zaradenej pozície na prístrojovom paneli a na displeji elektronickej radiacej páky.

Ako posunúť riadiacu páku do polohy cieľového prevodu



Elektronická riadiaca páka sa môže posunúť na krok +1 a krok -1, po ktorom je vždy vrátená do strednej polohy.

Poznámka

- Pri preradení do polohy P (parkovanie) stlačte v každej polohe tlačidlo P (parkovanie) so stlačeným (zošliapnutým) brzdovým pedálom.

Cieľový prevodový stupeň		R	N	-	P	-	-	P	R	-	P	R	N	
Radiaca páka	+1 krok	↑↑	-	-	-	-	-	-	-	-	-	↑↑	-	
	+1 krok	↑↑	↑	-	-	-	-	-	↑	-	-	↑↑	↑	
	Aktuálny rýchlostný stupeň	Poloha P				Poloha R				Poloha N				Poloha D
	-1 krok	-	-	↓	-	↓	↓	↓	-	-	↓	-	-	-
	-1 krok	-	-	-	-	-	↓	↓	-	-	-	-	-	-
Cieľový prevodový stupeň		-	-	D	P	N	D	P	-	D	P	-	-	
Podmienky vozidla	Stlačené tlačidlo P	-	-	-	P	-	-	P	-	-	P	-	-	
	Brzdový pedál	☞	☞	☞	☞	-	☞	☞	☞	☞	-	☞	☞	
	Rýchlosť vozidla	0 km/h	0 km/h	0 km/h	3 km/h alebo menej	-	8 km/h alebo menej	3 km/h alebo menej	8 km/h alebo menej	8 km/h alebo menej	8 km/h alebo viac	3 km/h alebo menej	8 km/h alebo menej	

↑ : v prevádzke 1 s alebo menej

↑↑ : v prevádzke viac ako 1 s

Poloha P (parkovanie)



Túto polohu si zvolíte pri parkovaní vozidla, štartovaní alebo zahrievaní motora, alebo keď zastavíte vozidlo na dlhý čas.

! Varovanie

- Ubezpečte sa, aby ste preradili riadiacu páku z polohy P (parkovanie) do inej polohy so stlačeným (zošliapnutým) brzdovým pedálom a so spínačom ŠTART/STOP v polohe ON. Keď je riadiaca páka fixovaná v polohe P (parkovanie), nevyvíjate na ňu prílišnú silu. Môže to poškodiť páku a prevod.
- Nikdy nepreraďujte riadiacu páku do polohy P (parkovanie) počas jazdy. Môže to spôsobiť mechanické poškodenie a nehodu. Riadiacu páku zaraďte do polohy P (parkovanie) až po úplnom zastavení vozidla.
- Nepoužívajte polohu P (parkovanie) namiesto parkovacej (ručnej) brzdy. Parkovaciu (ručnú) brzdou použite pri parkovaní alebo zastavení.

Poloha R (spiatočka)

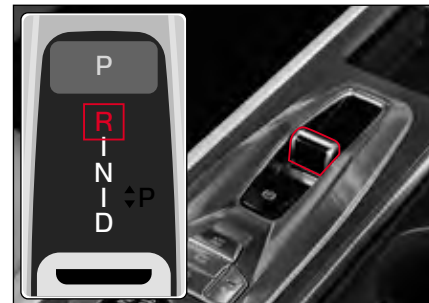

Túto polohu si zvolíte pre cúvanie vozidla. Ubezpečte sa, že riadiacu páku preradíte z polohy P (parkovanie) do polohy N (neutrál) alebo R (spiatočka) so stlačeným (zošliapnutým) brzdovým pedálom po úplnom zastavení vozidla. Keď zaraďte riadiacu páku do polohy R (spiatočka), aktivuje sa PAS.

! Varovanie

- Riadiacu páku nepreraďujte do polohy R (spiatočka), keď vozidlo ide dopredu. Môže to spôsobiť šok pre prevod a poškodiť ho.
- Ak je riadiaca páka zaraďená v polohe R (spiatočka), vozidlo sa bude hýbať pomaly dozadu, aj keď rýchlostný pedál nie je stlačený (zošliapnutý). Jazdite opatrne so stlačeným (zošliapnutým) brzdovým pedálom.

Poloha N (neutrál)

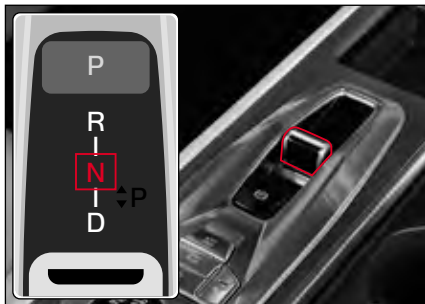

V tejto polohe sa neprenáša žiadna sila.

Pretože v polohe N (neutrál) sa neprenáša z motora na kolesá žiadna sila, vozidlo sa nepohybuje na rovnej ceste. Ak však zastavíte vozidlo s riadiacou pákou zaradenou v polohe N (neutrál), pre vašu bezpečnosť stlačte (zošliapnite) brzdový pedál.

Varovanie

- Keď je riadiaca páka fixovaná v polohe N (neutrál), nevyvíjate na ňu prílišnú silu. Môže to poškodiť páku a prevod.
- Nepreradiť riadiacu páku z polohy D (jazda) do polohy N (neutrál) alebo z polohy N (neutrál) do polohy D (jazda) počas jazdy.
- Ak chcete zastaviť vozidlo s riadiacou pákou v polohe N (neutrál) na strmej ceste, stlačte (zošliapnite) brzdový pedál.
- Nikdy nepreradiť riadiacu páku v polohe N (neutrál) počas jazdy. Môže to poškodiť motorovú brzdú, ktorá nebude fungovať, čo môže spôsobiť nehodu.

Poloha D (jazda)

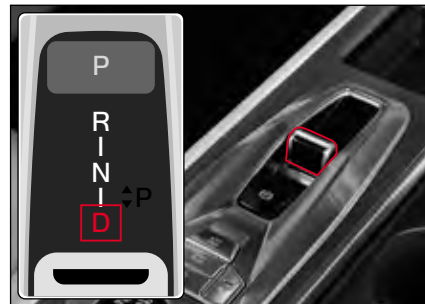

Túto polohu zvolíte na jazdu na bežnej ceste alebo na diaľnici.

Prevodový stupeň (1. až 8.) sa zariadi automaticky podľa rýchlosti vozidla a stupňa stlačenia (zošliapnutia) rýchlostného pedála.



Varovanie

- Keď je riadiaca páka v polohe D (jazda), vozidlo sa hýbe pomaly dopredu, aj keď rýchlostný pedál nie je stlačený (zošliapnutý), takže jazdite s vozidlom opatrne.
- Zaradíte riadiacu páku do polohy D (jazda) po úplnom zastavení vozidla. Ak tak neurobite, môže to poškodiť prevod.
- Riadiacu páku môžete preradiť z polohy N (neutrál) do polohy D (jazda) bez stlačenia (zošliapnutia) brzdového pedála. Pre vašu bezpečnosť však preradíte riadiacu páku so stlačeným (zošliapnutým) brzdovým pedálom.
- Keď preradíte riadiacu páku do polohy D (jazda), nejazdite ani nezrýchľujte vozidlo prudko. Konkrétne, ak chcete odísť s vozidlom po zastavení alebo parkovaní na strmej ceste, zaradíte riadiacu páku do polohy D (jazda) so stlačeným (zošliapnutým) brzdovým pedálom, počkajte niekoľko sekúnd kým sa sila v prevodovke neprenesie a potom pomaly odídte s vozidlom.
- Ak keď je riadiaca páka zaradená v polohe D (jazda), vozidlo sa môže na strmej ceste pohnúť smerom dolu, takže majte stlačený (zošliapnutý) brzdový pedál.

Radiaca páka automatickej prevodovky* (typ B)



- 1 Elektronická radiaca páka
- 2 Tlačidlo P (parkovanie)
- 3 Indikátor polohy radiacej páky (prevodu)
- 4 Tlačidlo UNLOCK

⚠ Varovanie

- Keď meníte polohu radiacej páky, skontrolujte aktuálnu polohu (indikátor radiacej páky zobrazenú na radiacej páke na displeji elektronickej radiacej páky na prístrojovom paneli.
- Keď používate elektronicnú radiacu páku, ubezpečte sa, že stlačíte tlačidlo UNLOCK počas toho, ako stlačíte (zošliapnete) brzdový pedál a použijete páku.

Poloha radiacej páky

- P: Parkovanie
- R: Spiatočka
- N: Neutrál
- D: Jazda (automatické radenie)
- M: Jazda (manuálne radenie)

Keď meníte polohu radiacej páky, môžete si skontrolovať aktuálnu polohu radiacej páky zobrazenú na radiacej páke a na displeji elektronickej radiacej páky na prístrojovom paneli.

Poznámka

- V polohe D (jazda), prevod sa automaticky mení na základe jazdných podmienok.
- V polohe M (manuálne radenie), prevod sa ručne mení na základe jazdných podmienok.

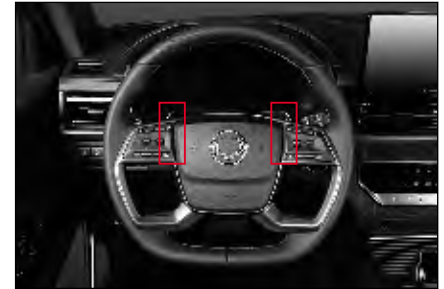

Prevodové páčky (-/+)

- Keď je elektronicná radiaca páka v polohe D (jazda), môžete použiť prevodové páčky na volante na preadovanie smerom hore alebo na preadovanie smerom dole v prípade núdze. v takomto prípade sa poloha prevodu mení automaticky podľa podmienok vozidla po uplynutí určitého času.
- Keď preradíte elektronicnú radiacu páku do polohy M (manuálne radenie), poloha „Manuálna radiaca páka“, môžete použiť radiace pádky na zmenu prevodu ako pri manuálnej prevodovke.
 Viď „Ako manuálne preradiť prevodový stupeň“ (str. 4-136)

Manuálna radiaca páka

Keď je elektronicná radiaca páka posunutá z polohy D (jazda) do polohy M (manuálne radenie), môžete použiť posuvnú podložku na volante, keď chcete zmeniť polohu prevodového stupňa.

Ako posunúť riadiacu páku do polohy cieľového prevodu



Elektronická riadiaca páka sa môže posunúť na krok +2 a krok -2, po ktorom je vždy vrátená do strednej polohy.

Poznámka	
•	Počas posúvania do polohy P (parkovanie), v každej polohe stlačte tlačidlo P (parkovanie) so stlačeným (zošliapnutým) brzdovým pedálom.

		Poloha P → polohy R, N a D			Poloha R → polohy N a D			Poloha N → polohy R a D			Polohy D → polohy R, N a M			Poloha M → poloha D
Cieľový prevodový stupeň		R	N	-	-	-	R	-	-	R	N	-	D	
Riadiaca páka	+2 kroky	↑	-	-	-	-	↑	-	-	↑	-	-	↑	
	+1 krok	↑	↑	-	-	-	↑	-	-	↑	-	-	↑	
	Aktuálny rýchlostný stupeň	Poloha P			Poloha R			Poloha N			Poloha D			Poloha M
	-1 krok	-	-	↓	↓	↓	-	↓	↓	↓	-	-	↓	-
	-2 kroky	-	-	↓	-	↓	-	↓	↓	-	-	↓	-	
Cieľový prevodový stupeň		-	-	D	N	D	-	D	D	-	-	M	-	
Podmienky vozidla	Tlačidlo UNLOCK	↓			-	↓			↓	↓	↓	↓	↓	
	Brzdový pedál	↓			-	↓			-	↓	-	-	-	
	Rýchlosť vozidla	8 km/h alebo nižšia	8 km/h alebo nižšia	8 km/h alebo nižšia	-	8 km/h alebo nižšia	8 km/h alebo nižšia	8 km/h alebo nižšia	8 km/h alebo vyššia	8 km/h alebo nižšia	-	-	-	

Funkcie jednotlivých polôh radiacej páky

Automatická prevodovka automaticky radi prevody od 1. do 8. v závislosti od polohy elektronickej radiacej páky a vôle vodiča (rýchlostný pedál a brzdoý pedál).

Okrem toho, polohu elektronickej radiacej páky môžete skontrolovať na prístrojovom paneli a na elektronickej radiacej páky.

Poloha P (parkovanie)



Túto polohu zvolíte pri parkovaní, štartovaní motora, zahrievaní a keď zastavíte vozidlo na dlhý čas.

- Keď preradujete do polohy P (parkovanie), z inej polohy ako je P (parkovanie), ubezpečte sa, že stlačíte (zošliapnete) brzdoý pedál a stlačíte tlačidlo P (parkovanie).
- Keď je spínač zapaľovania vypnutý v inej polohe ako je P (parkovanie), radiaca páka sa dá automaticky do polohy P (parkovanie).

! Varovanie

- Keď preradujete z polohy P (parkovanie) do inej polohy, ubezpečte sa, že spínač zapaľovanie je zapnutý a brzdoý pedál je stlačený (zošliapnutý). Nepoužívajte prílišnú silu na elektronicú radiacu páku, keď je elektronicá radiaca páka v polohe P (parkovanie). Môže to poškodiť páku a prevodovku.
- Nikdy nepreradujte radiacu páku do polohy P (parkovanie) počas jazdy. Je tam riziko mechanického poškodenia a nehody. Preradujte radiacu páku do polohy P (parkovanie) až potom ako vozidlo úplne zastaví.
- Nepokúšajte sa umiestniť radiacu páku do polohy P (parkovanie) namiesto použitia parkovacej (ručnej) brzdy. Vždy použite parkovaciú (ručnú) brzdu, keď je vaše vozidlo zaparkované alebo stojí.

Poloha R (spiatočka)



Túto polohu použite pri cúvaní vozidla.

Keď preradujete do polohy R (spiatočka), použite brzdoý pedál a radiacu páku, počas toho ako stlačíte tlačidlo UNLOCK, po tom ako vozidlo úplne zastaví.

Systém pomoci pri parkovaní funguje vtedy, keď je elektronicá radiaca páka v polohe R (spiatočka).

! Varovanie

- Radiacu páku nepreradujte do polohy R (spiatočka), keď sa vozidlo pohybuje dopredu. Môže to spôsobiť naradenie prevodov a poškodenie prevodovky.
- Keď je elektronicá radiaca páka v polohe R (spiatočka), vozidlo sa pomaly pohne dopredu bez stlačenia (zošliapnutia) rýchlostného pedála, takže držte stlačený brzdoý pedál a jazdte opatrne.

Poloha N (neutrál)



Toto je neutrálna poloha, pri ktorej sa na kolesá neprenáša žiadny výkon.

V tejto polohe sa neprenáša z motora na kolesá žiadna sila, vozidlo sa na rovnej ceste nebude pohybovať. Ak však zastavíte vozidlo s elektronickou radiacou pákou zaradenou v polohe N (neutrál), z bezpečnostných dôvodov stlačte (zošliapnite) brzdový pedál.

Varovanie

- Keď je radiaca páka v polohe N (neutrál), nevyvíjate na ňu nadmernú silu. Mohlo by dôjsť k poškodeniu radiacej páky a prevodovky.
- Nepresúvajte elektronickú radiaciu páku z polohy D (jazda) do polohy N (neutrál) alebo z polohy N (neutrál) do polohy D (jazda), pokiaľ sa vozidlo pohybuje.
- Ak chcete zastaviť vozidlo s elektronickou radiacou pákou v polohe N (neutrál) na strmej ceste, stlačte (zošliapnite) brzdový pedál.
- **Nikdy nepreraďujte radiaciu páku do polohy N (neutrál) počas jazdy. Môže dôjsť k nesprávnemu fungovaniu motorovej brzdy a následne k nehode.**

Poloha D (jazda)



Túto polohu si zvolíte pre jazdu na bežnej ceste alebo na diaľnici.

V závislosti od rýchlosti vozidla a rozsahu akým je rýchlostný pedál stlačený (zošliapnutý), prevodovka preraduje z 1-ho do 8-ho prevodového stupňa.

! Varovanie

- Keď je elektronická riadiaca páka v polohe D (jazda), vozidlo sa pomaly pohne dopredu bez stlačenia (zošliapnutia) rýchlostného pedála, takže jazdite opatrne.
- Nepreraďujte riadiacu páku do polohy D (jazda), pokiaľ sa vozidlo úplne nezastaví. Môže to poškodiť prevodovku.
- Neodchádzajte nečakane alebo prudko nezrýchľujte vozidlo po tom, ako zaradíte elektrickú riadiacu páku do polohy D (jazda), najmä keď odchádzate po zaparkovaní alebo zastavení na kopci. Zaradte riadiacu páku do polohy D (jazda) so stlačeným (zošliapnutým) brzdovým pedálom, potom chvíľu počkajte, kým sa do prevodovky preniesie sila z motora a potom pomaly odštartujte z miesta státi.
- Hoci je elektronická riadiaca páka v polohe D (jazda), vozidlo sa môže pohnúť dole kopcom aj podľa sklonu kopca, takže musíte stlačiť (zošliapnuť) brzdový pedál.

Poloha M (manuál)



Toto je poloha, kedy môže vodič zaradiť prevod manuálne.

Keď je elektrická riadiaca páka v polohe D (jazda), môžete stlačiť spínač UNLOCK a potiahnuť ho v smere kroku -1 alebo kroku -2, aby ste manuálne zaradili polohu prevodu od 1. do 8., akoby to bola manuálna prevodovka.

! Varovanie

- Dávajte pozor, aby ste počas jazdy náhodou nepreradili elektrickú riadiacu páku do polohy M (manuálna). Pretože poloha prevodu sa týmto upraví, môže to viesť k nestabilite počas jazdy a skončiť nečakanou nehodou. Dávajte pozor najmä pri jazde v zime.

! Upozornenie

- Radenie nahor by malo byť vykonané v správnom čase a tak, čo v danom prípade vyhovuje cestným a jazdným podmienkam. Nikdy nedovoľte, aby sa otáčky motora (rpm) dostali do červenej zóny na otáčkomery.

Radiaca páka pri automatickej prevodovke (A/T) (typ C)*

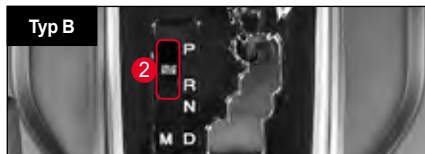
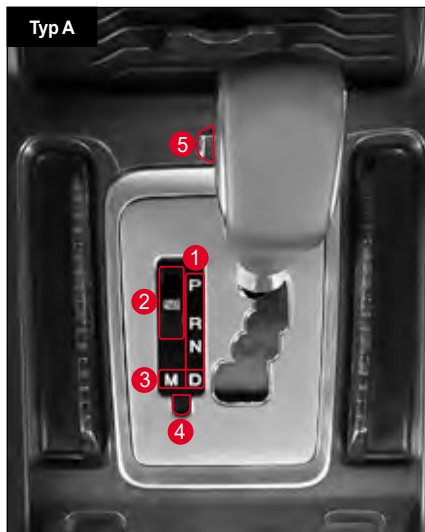

- 1 Poloha riadiacej páky
- 2 Spínač módu
- 3 Voľba funkcie manuálny/Automatický prevod
- 4 Tlačidlo zamknutia polohy P, N
- 5 Manuálna riadiaca páka

Poloha riadiacej páky

- P: Parkovanie
- R: Spiatočka
- N: Neutrál
- D: Jazda

Spínač módu

Typ A

- W : Mód Winter
- S : Mód Standard

Za bežných jazdných podmienok použite mód standard.

Typ B

- E: režim Eco
- P: režim Power
- W: režim Winter

Za bežných jazdných podmienok použite Eco mód.

Voľba funkcie manuálny /Automatický prevod

- D: Automatický prevod podľa jazdných podmienok
- M: Manuálny prevod

Tlačidlo zamknutia polohy P, N

Keď je riadiaca páka zamknutá v polohe P (parkovanie) alebo v polohe N (neutrál), preradte riadiacu páku stlačením tlačidla Unlock spolu s núdzovým kľúčom.

V takomto prípade vypnite motor a preradte riadiacu páku so stlačeným (zošliapnutým) brzdovým pedálom.

Manuálna riadiaca páka

Prevod môžete preradiť stlačením alebo potiahnutím manuálnej riadiacej páky, keď preradíte riadiacu páku z polohy D (jazda) do polohy M (manuálna).

Poloha P (parkovanie)



Túto polohu si zvolíte pri parkovaní vozidla, štartovaní alebo zahrievaní motora, alebo keď zastavíte vozidlo na dlhý čas.

Varovanie

- Ubezpečte sa, aby ste preradili riadiacu páku z polohy P (parkovanie) do inej polohy so stlačeným (zošliapnutým) brzdovým pedálom a so spínačom ŠTART/STOP v polohe ON. Keď je riadiaca páka fixovaná v polohe P (parkovanie), nevyvíjate na ňu prílišnú silu. Môže to poškodiť páku a prevod.
- Nikdy nepreradíte riadiacu páku do polohy P (parkovanie) počas jazdy. Môže to spôsobiť mechanické poškodenie a nehodu. Riadiacu páku zaradíte do polohy P (parkovanie) až po úplnom zastavení vozidla.
- Nepoužívajte polohu P (parkovanie) namiesto parkovacej (ručnej) brzdy. Parkováciu (ručnú) brzdou použite pri parkovaní alebo zastavení.

Poloha R (spiatka)



Túto polohu si zvolíte pre cúvanie vozidla.

Ubezpečte sa, že riadiacu páku preradíte z polohy P (parkovanie) do polohy N (neutrál) alebo R (spiatka) so stlačeným (zošliapnutým) brzdovým pedálom po úplnom zastavení vozidla.

Keď zaradíte riadiacu páku do polohy R (spiatka), aktivuje sa PAS.

Varovanie

- Riadiacu páku nepreradíte do polohy R (spiatka), keď vozidlo ide dopredu. Môže to spôsobiť šok pre prevod a poškodiť ho.
- Ak je riadiaca páka zaradená v polohe R (spiatka), vozidlo sa bude hýbať pomaly dozadu, aj keď rýchlostný pedál nie je stlačený (zošliapnutý). Jazdite opatrne so stlačeným (zošliapnutým) brzdovým pedálom.

Poloha N (neutrál)



V tejto polohe sa neprenáša žiadna sila.

Pretože v polohe N (neutrál) sa neprenáša z motora na kolesá žiadna sila, vozidlo sa nepohybuje na rovnej ceste. Ak však zastavíte vozidlo s riadiacou pákou zaradenou v polohe N (neutrál), pre vašu bezpečnosť stlačte (zošliapnite) brzdový pedál.

Varovanie

- Keď je riadiaca páka fixovaná v polohe N (neutrál), nevyvíjajte na ňu prílišnú silu. Môže to poškodiť páku a prevod.
- Nepreraďujte riadiacu páku z polohy D (jazda) do polohy N (neutrál) alebo z polohy N (neutrál) do polohy D (jazda) počas jazdy.
- Ak chcete zastaviť vozidlo s riadiacou pákou v polohe N (neutrál) na strmej ceste, stlačte (zošliapnite) brzdový pedál.
- Nikdy nepreraďujte riadiacu páku v polohe N (neutrál) počas jazdy. Môže to poškodiť motorovú brzdú, ktorá nebude fungovať, čo môže spôsobiť nehodu.

Poloha D (jazda)



Túto polohu si zvolíte pre jazdu na bežnej ceste alebo na diaľnici.

Prevodový stupeň (1. až 7.) sa preradi automaticky podľa rýchlosti vozidla a stupňa stlačenia (zošliapnutia) plynového pedála.

Varovanie

- Keď je riadiaca páka v polohe D (jazda), vozidlo sa hýbe pomaly dopredu, aj keď rýchlostný pedál nie je stlačený (zošliapnutý), takže jazdíte s vozidlom opatrne.
- Zaradíte riadiacu páku do polohy D (jazda) po úplnom zastavení vozidla. Ak tak neurobíte, môže to poškodiť prevod.
- Riadiacu páku môžete preradiť z polohy N (neutrál) do polohy D (jazda) bez stlačenia (zošliapnutia) brzdového pedála. Pre vašu bezpečnosť však preradiť riadiacu páku so stlačeným (zošliapnutým) brzdovým pedálom.
- Keď preradíte riadiacu páku do polohy D (jazda), nejazdite ani nezrýchľujte vozidlo prudko. Konkrétne, ak chcete odísť s vozidlom po zastavení alebo parkovaní na strmej ceste, zaradíte riadiacu páku do polohy D (jazda) so stlačeným (zošliapnutým) brzdovým pedálom, počkajte niekoľko sekúnd kým sa sila v prevodovke neprenesie a potom pomaly odíďte s vozidlom.
- Ak keď je riadiaca páka zaradená v polohe D (jazda), vozidlo sa môže na strmej ceste pohnúť smerom dolu, takže majte stlačený (zošliapnutý) brzdový pedál.

Poloha M (manuál)



Keď preradíte radiacu páku z polohy D (jazda) do polohy +/- (manuál), vodič môže meniť prevod (1. až 7.) manuálne ako pri manuálnej prevodovke.

! Varovanie

- Dávajte pozor, aby ste počas jazdy náhodou nepreradili do polohy +/- (manuál). Pretože poloha prevodu sa týmto upraví, môže to viesť k nestabilite počas jazdy a skončiť nečakanou nehodou. Dávajte pozor najmä pri jazde v zime.

! Upozornenie

- Preradenie smerom hore sa musí vykonávať opatrne podľa podmienok na ceste a podmienok jazdy. Dávajte pozor, aby sa ručička otáčok motora (rpm) na otáčkomere nedostala do červenej zóny.

Preradenie

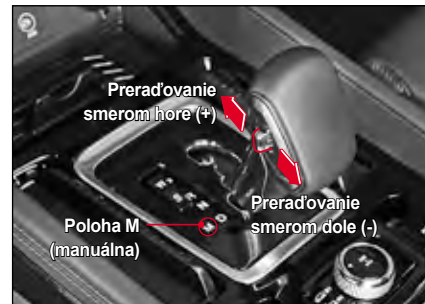

Prevod môžete preradiť stlačením alebo potiahnutím manuálnej riadiacej páky v polohe M (manuálna).

Poznámka

- Keď preradíte radiacu páku do polohy +/- (M - manuál) pri zastavovaní, môžete preradiť smerom dolu a môžete začať jazdu na 2. prevodovom stupni za zasneženej alebo mokrej ceste. (Funkcia módu WINTER).
- Niekedy nemožno radiacu páku preradiť, keď použijete + (preradenie smerom hore) podľa rýchlosti vozidla za účelom bezpečnej jazdy. Prevod nemožno preradiť vtedy, keď chcete zabrániť vysokým otáčkam motora (ot./min.), aj keď preradíte smerom dolu podľa rýchlosti vozidla.

Ako manuálne zmeniť prevodový stupeň

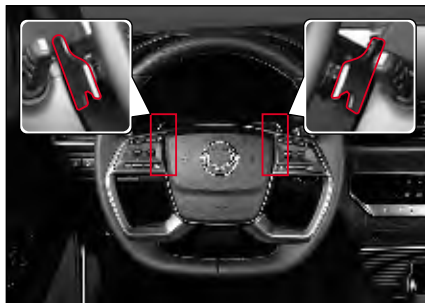

- Radiacu páku môžete preradiť pádlami, ktoré sú umiestnené na ľavej a pravej zadnej strane volantu, pričom radiaca páka musí byť v polohe M (manuál).
 - Ľavé (-): Preraďovanie smerom dole
 - Pravé (+): Preraďovanie smerom hore

Poznámka

- Elektronickú radiacu páku môžete preradiť do polohy M (manuálna) preradením smerom dole, 2. prevodový stupeň sa spustí na zasneženej alebo mokrej ceste, keď je vozidlo stabilné. (Funkcia módu WINTER).
- Pre bezpečnú jazdu, preraďovanie smerom hore (+) nemusí fungovať v závislosti od rýchlosti vozidla. Okrem toho, aby sa zabránilo nadmerným otáčkam motora (rpm), preraďovanie smerom dole (-) nemusí fungovať v závislosti od rýchlosti vozidla.
- Polohu prevodu môžete nastaviť použitím spínača posuvnej podložky, keď je elektronická riadiaca páka v polohe D (jazda), ale poloha prevodu sa automaticky po určitom čase zmení podľa podmienok vozidla.

Zobrazenie polohy riadiacej páky na prístrojovom paneli

Kontrolný typ



N

Štandardný typ



N

! Varovanie

- Keď ide vozidlo veľkou rýchlosťou, nepreraďujte prudko smerom dole (3., 2., 1.). Ak tak urobíte, vozidlo sa môže značne poškodiť. Vozidlo sa môže aj pošmyknúť, čo môže spôsobiť nehodu (najmä keď idete na klzkej ceste).

! Upozornenie

- Páku manuálneho prevodu používajte len jednorazovo. Keď stlačíte a podržíte páku, prevod sa môže niekoľkokrát za sebou zmeniť.
- Dávajte pozor, pretože keď plne stlačíte rýchlostný pedál pri jazde na 1., 2., 3., 4., 5., 6. alebo 7. prevodom stupni, môže sa preradiť na vyšší prevod.
- Ak preradíte na príliš nízky prevodový stupeň, prevod sa nemusí zaradiť s cieľom ochrániť systém vozidla.
- Keď máte zaradený nízky rýchlostný stupeň, nepridávajte rýchlosť prudko. Môže to poškodiť automatický prevod.

Použitie motorovej brzdy

Keď chcete použiť motorovú brzdú preradte smerom dolu o jeden prevodový stupeň použitím riadiacej páky v polohe M (manuál).

! Varovanie

- Nepoužívajte motorovú brzdú náhle. Môže to spôsobiť nestabilnú jazdu. Motorovú brzdú nepoužívajte náhle pri jazde na zasneženej alebo zamrzutej ceste.

! Upozornenie

- Páku manuálneho prevodu používajte len jednorazovo. Keď stlačíte a podržíte páku, prevod sa môže niekoľkokrát za sebou zmeniť.
- Keď použijete motorovú brzdú, prevod sa môže zaradiť inak v závislosti od jazdných podmienok vozidla, a vy môžete pocítiť náraz prevodovky.

Keď nemožno riadiacu páku posunúť z polohy P (parkovanie) do inej polohy – iba GSL

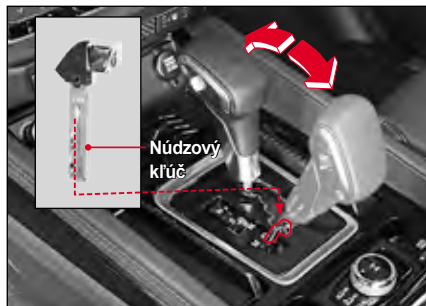

Keď nemožno riadiacu páku posunúť z polohy P (parkovanie) do inej polohy, aj keď je spínač START/STOP v polohe ON a brzdový pedál je stlačený (zošliapnutý), ručne posuňte riadiacu páku nasledovne.

- 1 Vypnite motor a zatiahnite parkovaciu (ručnú) brzdú.
- 2 Stlačte (zošliapnite) brzdový pedál a stlačte tlačidlo uvoľnenia riadiacej páky prstom a posuňte ho do polohy N (neutrál).
- 3 V polohe N (neutrál) stlačte (zošliapnite) brzdový pedál a naštartujte motor.
- 4 Zaraďte riadiacu páku do polohy D (jazda).
- 5 Uvoľnite parkovaciu (ručnú) brzdú, dajte nohu dole z brzdového pedála a odštartujte.



Upozornenie

- Keď nemožno riadiacu páku posunúť z polohy P (parkovanie) do inej polohy, dajte si vozidlo skontrolovať a vykonať servis u predajcu SsangYong alebo v autorizovanom servise SsangYong.

Jazda s vozidlom s automatickou prevodovkou

Zaradíte riadiacu páku do polohy P (parkovanie) a naštartujete motor so stlačeným (zošliapnutým) brzdovým pedálom.

- 1 Ubezpečte sa, že otáčky motora (ot./min.) sú v normálnom rozsahu a zaradíte riadiacu páku do polohy D (jazda) alebo R (spiatka) so stlačeným (zošliapnutým) brzdovým pedálom.
- 2 Uvoľnite parkovacu (ručnú) brzdu, dajte nohu dole z brzdového pedála a pomaly odštartujte.



Varovanie

- Pri štartovaní motora nestláčajte rýchlostný pedál. Vozidlo sa môže náhle pohnúť a spôsobiť nehodu.
- Motor možno naštartovať aj po zaradení riadiacej páky do polohy N (neutrál). Pre vašu bezpečnosť však naštartujte motor po zaradení riadiacej páky do polohy P (parkovanie).
- Keď preradíte riadiacu páku z polohy P (parkovanie) do D (jazda) alebo R (spiatka), prudko neodchádzajte s vozidlom ani nepridávajte rýchlosť prudko.
Najmä keď odchádzate s vozidlom po zastavení na prudkom kopci, preradte riadiacu páku do polohy D (jazda) alebo R (spiatka) so stlačeným (zošliapnutým) brzdovým pedálom, počkajte niekoľko sekúnd, kým sa hnacia sila z motora prenese na hnacie kolesá a až potom s vozidlom pomaly odchádzajte.

- Keď je vozidlo zaparkované na strmej ceste, treba dávať pozor, pretože vozidlo sa môže pohnúť smerom dole, aj keď je riadiaca páka v polohe D (jazda) alebo R (spiatka).
- Keď zaraďujete riadiacu páku pri zastavenom vozidle, pre vašu bezpečnosť stlačte (zošliapnite) brzdový pedál.
- Keď preradíte riadiacu páku, nikdy nestláčajte rýchlostný pedál.
- Keď zastavíte na strmej ceste, určite použijete parkovacu (ručnú) brzdu a stlačte (zošliapnite) brzdový pedál.
- Na strmej ceste sa môže vozidlo pohnúť v opačnom smere než je smer jeho pohybu a dokonca môže nastať plazivý jav. Keď vozidlo zastavujete na strmej ceste smerom hore alebo dole, vždy stlačte (zošliapnite) brzdový pedál.
- Počas jazdy nepreradíte riadiacu páku do polohy N (neutrál). Môže to spôsobiť to, že nebude možné použiť motorovú brzdu, čo môže mať za následok nehodu. Ani zariadenia v prevode sa nebudú premazávať, čo poškodí prevodovku.

Poznámka

- Po zistení, že vozidlo sa pomaly pohybuje (plazivý jav), dajte nohu dole z brzdového pedála a pomaly choďte s vozidlom so stlačeným rýchlostným pedálom.
- Keď budete preradovať riadiacu páku silou aplikovanou na hnací systém vozidla v dôsledku svahu, napr. parkovanie alebo zastavenie na strmej ceste, môže to spôsobiť šok a hluk. Toto je mechanický jav, ktorý nastáva v polohe P (parkovanie) automatického prevodu a neznamena chybu v systéme.
- Aby ste udržali motor v optimálnom stave, jednotka kontroly motora sa naučí a uloží do pamäte charakteristiku vstrekovača podľa faktorov motora. Pri voľnobehu sa v krátkom časovom rozpätí môžu objaviť mierne vibrácie alebo zvuky. Toto je normálne fungovanie motorového systému. Nepovažujte to za chybu.

Čo je plazivý jav?

Plazivý jav je jav, kedy sa vozidlo pohybuje pomaly bez stlačeného (zošliapnutého) rýchlostného pedála, keď je riadiaca páka v polohe D (jazda) alebo R (spiatka) a motor je naštartovaný.

Vozidlo sa môže pohybovať, alebo vy môžete upraviť rýchlosť jednoducho len stláčaním (zošliapovaním) brzdového pedála v hustej premávke, alebo keď vozidlo ide pomaly na úzkej ceste.

Čo je automatický bod prevodového stupňa?

Automatický bod prevodového stupňa automatického prevodu sa môže meniť v závislosti od rôznych prvkov jazdy, vrátane podmienok na ceste (rovná cesta, cesta do kopca), polohy riadiacej páky, rýchlosti vozidla a úrovne stlačenia (zošliapnutia) rýchlostného pedála. Toto je normálna prevádzka na zabezpečenie hladkého a stabilného preradaovania, ekonomiky jazdy a výkonu vozidla.

Použitie motorovej brzdy

Keď idete na dlhej ceste z kopca, používajte zároveň motorovú brzdu a nožnú brzdu. Keď podľa podmienok jazdy preradíte na nižší prevodový stupeň, bude fungovať motorová brzda.

Čo je motorová brzda?

Motorová brzda je brzdiaca sila, ktorá vznikne pri preradení na nižší prevodový stupeň, keď počas jazdy dáte nohu dolu z rýchlostného pedála. Preradenie na nižší prevodový stupeň pri jazde dolu z kopca spôsobí brzdiaci efekt bez častého použitia nožnej brzdy v dôsledku brzdiacej sily, ktorá vznikne v motore. Čím nižší bude prevodový stupeň, tým vyšší bude efekt motorovej brzdy.



Varovanie

- Na ceste dolu z kopca nepoužívajte často nožnú brzdu. Môže to spôsobiť utlmenie alebo jav uzamknutia pary v dôsledku prehriatia brzdového systému, čím klesne výkon brzdy.
- Motorová brzda nefunguje v prípade, keď je riadiaca páka v polohe N (neutrál).
- Motorovú brzdu nepoužite prudko. Môže to mať za následok prešmyknutie pneumatík a spôsobiť nehodu.

Použitie funkcie preradenia na nižšiu rýchlosť

Funkciu preradenia na nižšiu rýchlosť môžete použiť stlačením (zošliapnutím) rýchlostného pedála až na podlahu, keď potrebujete pri predbiehaní iného vozidla náhle zrýchliť.

Čo je funkcia preradenia na nižšiu rýchlosť?

Funkcia preradenia na nižšiu rýchlosť preradí prevod na nižší stupeň o jednu alebo dve polohy, keď je počas jazdy rýchlostný pedál stlačený (zošliapnutý) až na podlahu. Možno ju použiť vtedy, keď potrebujete náhle zvýšiť akceleračnú silu.

Varovanie

- Funkciu preradenia na nižšiu rýchlosť nepoužívajte na klzkej ceste ani na ceste s ostrými zákrutami. Prešmyknutie pneumatík môže spôsobiť nehodu.
- Časté využívanie funkcie preradenia na nižšiu rýchlosť môže mať negatívny vplyv na životnosť vozidla a ekonomickú spotrebu paliva.

Bezpečný režim automatickej prevodovky (A/T)

Keď je v automatickej prevodovke elektrická alebo mechanická chyba, automatická prevodovka prejde na bezpečnostný mód, aby zabránila poškodeniu prevodu, pričom bude udržiavať minimálny štatút jazdy.

Keď automatická prevodovka prejde na bezpečnostný mód, môže nastať niektorý z nasledovných symptómov:

- Pri pohybe riadiacej páky vznikne značný šok.
- Pri jazde vozidla vysokou rýchlosťou klesne jazdná sila.
- Keď je riadiaca páka zaradená v jazdnej polohe (D - jazda, R - spiatka), rýchlosť vozidla sa nezvýši ani vtedy, keď stlačíte (zošliapnete) rýchlostný pedál (rýchlosť je fixovaná na strednú rýchlosť).

Upozornenie

- Ak sa v dôsledku elektrickej alebo mechanickej chyby v automatickej prevodovke objaví symptóm bezpečnostného módu, s vozidlom nejazdite a dajte si vozidlo skontrolovať a vykonať servis v autorizovanom servise SsangYong.

Resetovanie bezpečnostného módu, keď je riadiaca páka fixovaná v polohe

Resetovanie bezpečnostného módu

- 1 Zastavte vozidlo a zaradte riadiacu páku do polohy P (parkovanie).
- 2 Vypnite motor a počkajte 10 sekúnd alebo dlhšie.
- 3 Naštartujte motor.

Po resetovaní bezpečnostného módu môžete jazdiť s vozidlom normálne.

Keď sa po resetovaní bezpečnostného módu objaví jav fixovanej riadiacej páky

Po resetovaní bezpečnostného módu sa objaví symptóm fixovanej riadiacej páky.

- Radiaca páka je fixovaná v polohe D (jazda)
- Radiaca páka je fixovaná v polohe R (spiatka)

V takomto prípade si dajte si vozidlo skontrolovať a vykonať servis u predajcu SsangYong alebo v autorizovanom servise SsangYong.

Upozornenie

- Ak symptóm fixovanej riadiacej páky trvá aj po resetovaní bezpečnostného módu, s vozidlom nejazdite a dajte si vozidlo skontrolovať a vykonať servis v autorizovanom servise SsangYong.

Upozornenia pre používanie vozidla s automatickou prevodovkou (A/T)

Varovanie

- Nikdy nezaraďujte riadiacu páku do polohy P (parkovanie) alebo N (neutrál) počas jazdy. Môže to spôsobiť mechanické poškodenie a nehodu.
- Vozidlo možno naštartovať, keď je riadiaca páka v polohe P (parkovanie) alebo N (neutrál). Pre bezpečnosť štartujte motor s riadiacou pákou zaradenou v polohe P (parkovanie).
- Keď ide vozidlo vysokou rýchlosťou, nepreraďujte prudko na nižší prevodový stupeň. Môže to značne poškodiť vozidlo. Môže to spôsobiť aj nestabilnú jazdu a nehodu.

Upozornenie

- Keď sa vozidlo pohybuje dopredu, nezaraďujte riadiacu páku do polohy R (spiatočka). Môže to spôsobiť šok v prevodovke a poškodiť ju.
- Keď idete na ceste smerom z kopca alebo do kopca, nezaraďujte riadiacu páku do polohy N (neutrál). Keď zaradíte riadiacu páku do polohy D (jazda) pre jazdu po zaradení do polohy N (neutrál), môže to poškodiť hnací systém v dôsledku šoku v prevodovke.
- Funkcie uzamknutia P (poloha P → poloha R) a uzamknutia R (poloha N → poloha R) umožňujú prácu s riadiacou pákou len vtedy, keď je stlačený (zošliapnutý) brzdový pedál pre bezpečnú jazdu.
- Keď odomknete riadiacu páku so stlačeným (zošliapnutým) brzdovým pedálom funkciou uzamknutia P (parkovanie) a uzamknutia R (spiatočka), budete možno počuť normálny prevádzkový zvuk uzamknutia a odomknutia riadiacej páky.
- Keď náhle preradíte riadiacu páku pri funkcii uzamknutia R (spiatočka) z polohy D (jazda) do polohy P (parkovanie), môže nastať dočasné zachytenie v polohe N (neutrál). Toto je normálny jav pre bezpečnosť a ochranu prevodovky. Ak je však možné, nepreraďujte náhle.

System 4WD je systém, ktorý rovnomerne rozdeľuje silu do všetkých štyroch kolies tým, že rozdeľí prenesenú silu do zadných kolies cez rozdeľovaciu prevodovku do predných kolies.

Použitie systému 4WD na klzkej ceste ako je zasnežená alebo mokrá cesta, vám umožní viac stabilnú jazdu v porovnaní s módom 2WD (Pohon na 2 kolesá). Pre maximálnu trakčnú silu môžete prepnúť jazdný režim na 4WD LOW.

Čo je rozdelenie hnacej sily?

Rozdelenie hnacej sily je systém, ktorý prepína mód jazdy na mód 4WD HIGH (4H) alebo na mód 4WD LOW (4L) prostredníctvom funkcie, keď je to potrebné, počas toho ako ide vozidlo v móde 2WD.

System je vybavený kontrolnou jednotkou na prepínanie módu a v móde 4WD systém rozdeľuje jazdnú silu medzi predné kolesá (50%) a zadné kolesá (50%).

Prepínanie na 4WD

Vyberte vhodný mód jazdy otočením otočného spínača 4WD podľa podmienok na ceste (klzkosť, sklon svahu, hrbole).



- 1 Mód 2WD (2H)
- 2 Mód 4WD HIGH (4H)
- 3 Mód 4WD LOW (4L)

Prepínanie medzi módmi 2H ↔ 4H

Nastavte mód 2H alebo 4H otočením otočného spínača 4WD, keď je rýchlosť vozidla 70 km/h alebo menej.

Prepínanie medzi módmi 2H a 4H ↔ 4L

Zastavte vozidlo na rovnej ceste, riadiacu páku dajte do polohy N (neutrál) a nastavte želaný mód jazdy otočením otočného spínača 4WD.

Upozornenie

- Keď prepnete na mód 4WD (4L alebo 4H), ubezpečte sa, že pôjdete s vozidlom až keď sa zapne indikátor 4WD. Jazda s vozidlom predtým ako sa zapne indikátor môže spôsobiť neobvyklé opotrebenie alebo spáliť prevod.

Režim jazdy a indikátory

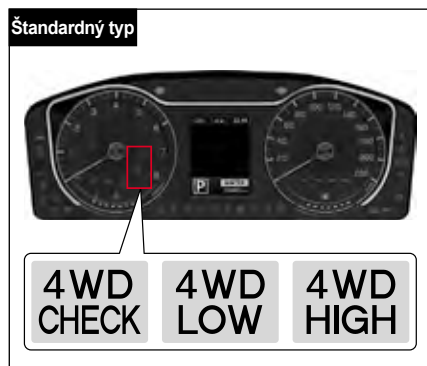
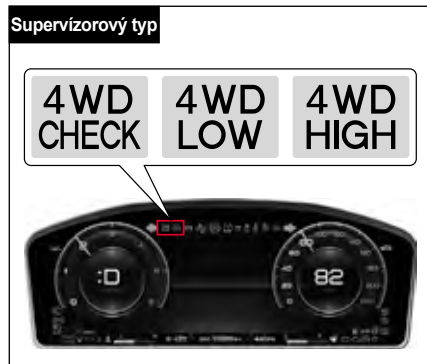

Režim 2WD (2H)

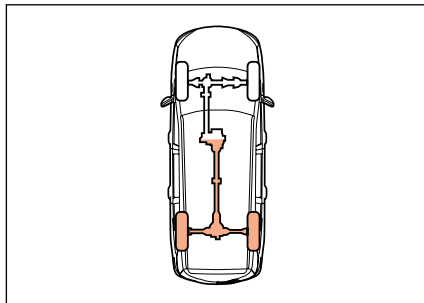

Mód 2WD (2H) je funkcia pre 2WD rýchlu jazdu. Tento mód použite pri bežnej alebo rýchlej jazde na normálnej ceste alebo na diaľnici.

Poznámka

- Indikátor sa v móde 2WD (2H) nezapne.

Režim 4WD HIGH (4H)

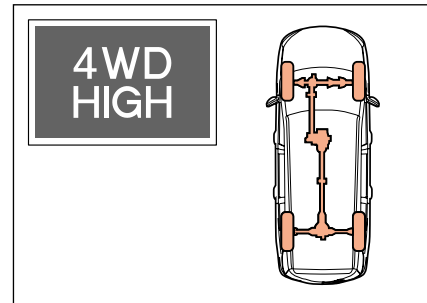

Mód 4WD HIGH použite na zablätenej, piesočnej alebo zasneženej ceste.

- Keď prepnete mód jazdy z 2WD (2H) na 4WD (4H), zapne sa indikátor 4WD HIGH.
- Keď prepnete mód jazdy z 4WD LOW (4L) na 4WD HIGH (4H), indikátor 4WD HIGH zabliká a keď je úplne prepnutý, indikátor 4WD HIGH sa zapne.

Režim 4WD LOW (4L)

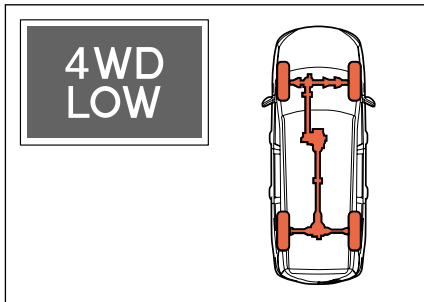

Mód 4WD LOW (4H) použite, keď je potrebná maximálna sila pohonu.

- Keď prepnete mód jazdy z 4WD LOW (4L), indikátor 4WD LOW zabliká a keď je úplne prepnutý, indikátor 4WD LOW sa zapne.
- Keď indikátor 4WD LOW stále bliká, znamená to, že mód jazdy bol prepnutý na mód 4WD LOW (4L).



Upozornenie

- V móde 4WD LOW (4L) sa vyhnite použitiu polohy M (manuálna) v 5. prevodovom stupni alebo vyššom, aby ste obmedzili poškodenie v hnacom systéme.

Čo je prudké zahýbanie?

Zahýbanie v móde 4WD (4L alebo 4H) môže spôsobiť trasenie vozidla, šmyk alebo šok v pohonnom systéme.

To je zapríčinené odporom systému vnútorného riadenia podľa rozdielu rýchlosti otáčania medzi prednými a zadnými kolesami a znamená to, že 4WD funguje normálne.

Vyhňte sa prudkému zahýbaniu v móde 4WD, pretože to môže poškodiť systém riadenia.

Varovný indikátor 4WD CHECK



Varovný indikátor 4WD CHECK sa zapne vtedy, keď je spínač 4WD chybný.



Upozornenie

- Keď sa zapne varovný indikátor 4WD CHECK, dajte si vozidlo skontrolovať a vykonať servis u predajcu SsangYong alebo v autorizovanom servise SsangYong.

Upozornenia pre používanie systému 4WD



Upozornenie

- Ubezpečte sa, že použijete otočný spínač 4WD pre mód 4WD až po naštartovaní motora. Hoci zrušenie 4WD vo vozidle (stav 4WD), ktorého motor nemôže byť naštartovaný je tiež k dispozícii, keď je spínač START/STOP v polohe ON.
- Keď použijete otočný spínač 4WD, môžu sa v procese prepínania vyskytnúť samovoľné zvuky a šoky z prepínania. Toto je normálne jav, ktorý sa vyskytne podľa zmeny v móde.
- Jazdíte s vozidlom na normálnej ceste v móde 2WD, nie v móde 4WD. Jazda s vozidlom v móde 4WD na normálnej ceste kde nie je klzký povrch môže spôsobiť poškodenie v hnacom systéme.
- Jazda s vozidlom v móde 4WD na normálnej ceste môže spôsobiť zbytočné zvuky, opotrebenie pneumatík a zvýšiť spotrebu paliva.
- Prepínajte mód jazdy na mód 4WD LOW alebo z módu 4WD LOW na iný mód so stlačeným (zošliapnutým) brzdovým pedálom po úplnom zastavení vozidla.

- Vyhňte sa prudkého zatáčaniu v móde 4WD pretože to môže poškodiť hnací systém.
- Ak nemôže byť zmenený mód 4WD alebo indikátor 4WD, jemne sa s vozidlom pohnite, zastavte vozidlo a znova zmeňte mód s riadiacou pákou v polohe N (neutrál). Toto sa stane keď nie sú prevody dočasne prepojené.
- Keď sa zapne varovný indikátor 4WD CHECK, funkcia 4WD sa nemôže použiť. Dajte si vozidlo okamžite skontrolovať a vykonať servis u predajcu SsangYong alebo v autorizovanom servise SsangYong.
- Vozidlá vybavené systémom 4WD by mali byť odtiahnuté na nákladnom aute s plošinou.

☞ Vid' „Keď potrebujete vaše vozidlo odtiahnuť“ (str. 5-22)



Prepravné podvozky

- Keď je použitý mód 4WD, výkon vozidla je zjavne ovplyvnený podľa stavu pneumatík.
 - Pravidelne kontrolujte stupeň opotrebenia pneumatík a tlak v pneumatikách.
 - Ubezpečte sa, že použijete rovnakú veľkosť a typ pneumatík od rovnakého výrobcu na všetky kolesá vo vozidle so 4WD prevedením (systémom), aby ste zabránili poškodeniu hnacieho systému. Keď vymieňate pneumatiky a kolesá, vymeňte všetky kolesá rovnakým spôsobom.

*Uzatváranie diferenciálu (LD)

Ak sa koleso šmýka, uzatváranie diferenciálu zlepšuje jazdnú silu vozidla prenesením čo najviac jazdnej sily na kolesá na opačnej strane.

Je to aktivované len vtedy, keď sa rozdiel v rýchlosti medzi dvomi kolesami na rovnakej náprave rýchlo zvýši. v iných prípadoch, systém predstavuje rovnakú funkciu vozidla bez uzatvárania diferenciálu (LD).

Vlastnosti

- Proti šmyku pri snehových podmienkach
- Lepšia kontrola riadenia na klzkej ceste
- Zlepšuje jazdnú silu (pohon, stupňovanie)
- Udržiava bezpečnú jazdu v prípade bočného vetra pri zatáčaní



Upozornenie

- Ak sa jedno koleso na náprave otáča rýchlejšie ako druhé, vyhnite sa tomu, aby sa kolesá otáčali vo vysokej rýchlosti. Uzatváranie diferenciálu môže zlyhať.
- Náhle zrýchlenie pri odjazde na drsnej ceste môže spôsobiť kolísanie vozidla.
- Zadrhovanie kolies sa môže dočasne objaviť pri úvodnom zatáčaní po tom, ako ste zaparkovali vozidlo vonku v extrémne chladnom počasí.
- Uzatváranie diferenciálu (LD) sa aktivuje vtedy, keď je rozdiel v rýchlosti medzi dvomi kolesami na rovnakej náprave.



Varovanie

- Pri vozidlách s diferenciálom (LD) je otáčanie kolies, ktoré boli zdvihnuté zo zeme zakázané. Aktivácia diferenciálu (LD) prenáša jazdnú silu na druhé koleso na náprave čo môže viesť k náhlemu pohybu vozidla a vážnemu zraneniu alebo smrti.

Stlačením prepínača režimu jazdy počas normálnych jazdných podmienok sa zmení režim jazdy, a to nasledovne:

- NORMAL → SPORT → WINTER → NORMAL

Zimný režim (WINTER) minimalizuje prešmykovanie pri rozjazde na klzkej ceste v zime.

Tlačidlo režimu jazdy

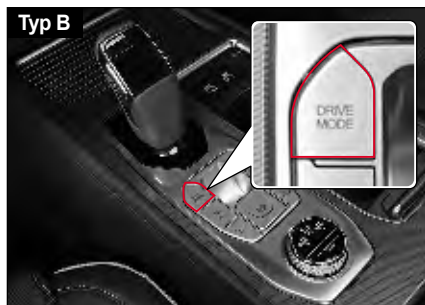

! Upozornenie

Režim jazdy je systém, ktorý zosúladzuje odozvu riadenia pomocou elektronického posilňovača riadenia (EPS) a odozvu automatickej prevodovky, v dôsledku čoho sa môže pocit z jazdy v jednotlivých režimoch jazdy mierne líšiť.

System ISG (Idle Stop & Go)*

System ISG (Idle Stop & Go) vypne motor vtedy, keď vozidlo stojí a opätovne naštartuje motor pri ďalšej jazde, aby sa zlepšila spotreba paliva a znížili výfukové emisie.



- 1 Indikátor ISG ON
- 2 Spínač ISG OFF

⚠ Upozornenie

- Keď je motor naštartovaný systémom ISG, môžu sa rozsvietiť niektoré kontrolky. Toto je normálny jav v dôsledku momentálnej spotreby paliva.

Automatické vypnutie motora

Keď je systém ISG zapnutý a rýchlosť vozidla je 0 km/h (vozidlo stojí) so zošliapnutým (stlačeným) brzdovým pedálom, motor sa automaticky vypne a na prístrojovom paneli sa rozsvieti zelený indikátor ISG (1).

Vtedy sa zobrazí kumulatívny čas zastavenia motora (2).



Poznámka

- Automatické zastavenie motora systémom ISG sa udržiava cca 3 minúty a po 3 minútach motor opätovne automaticky naštartuje.

Automatické reštartovanie motora

Keď sa motor automaticky vypne, uvoľnenie brzdového pedála automaticky reštartuje motor. Vtedy sa na prístrojovom paneli rozsvieti zelený indikátor ISG (1) a zobrazí sa správa o reštartovaní (2).



Poznámka

Motor sa automaticky naštartuje:

- Pri uvoľnení brzdového pedála (AUTO HOLD je vypnutý pri vozidlách s EPB) (reštartuje potom, keď sa farba indikátora zmení zelená → biela).
- Pri preradení riadiacej páky do polohy R (spätočka) alebo +/- (pre M - manuál) so zošliapnutým (stlačeným) brzdovým pedálom.
- Pri stlačení rýchlostného pedála so zošliapnutým (stlačeným) brzdovým pedálom.

System ISG vypnutý

- 1 Keď stlačíte spínač ISG OFF (1) na vypnutie systému ISG, rozsvieti sa indikátor ISG OFF (2).
- 2 Opätovným stlačením spínača ISG OFF sa systém ISG vráti do normálneho stavu a indikátor ISG OFF na prístrojovom paneli zhasne.



Podmienky pre aktiváciu systému ISG

- Je zapnutý bezpečnostný pás vodiča.
- Dvere vodiča sú zavreté.
- Kapota motora je zavretá.
- Úroveň stlačenia rýchlostného pedála je 10% alebo menej.
- Voľnobeh motora je pri otáčkach 1 350 (rpm) alebo menej.
- Teplota chladickej kvapaliny je od 15°C do 105°C.
- Príslušná úroveň negatívneho tlaku brzdy.
- Senzor batérie je aktívny a spĺňa podmienku ISG.
- Pri státi je uhol volantu 180° alebo menej.
- Žiaden určitý signál do vyhrievania.
- Mierny svah cesty.
- Teplota batérie je od -5°C do 60°C.
- Teplota okolitého vzduchu je -2°C alebo viac.
- Vozidlo sa zastaví po pohybe najmenej 1 m (len GSL).
- Vozidlo sa zastaví po dosiahnutí rýchlosti viac ako 13 km/h.
- V dieloch súvisiacich so systémom ISG nie je chyba.
- Zaradenie riadiacej páky do polohy D (jazda) alebo N (neutrál).

Vynútené podmienky reštartovania

- Stlačte spínač ISG OFF, čím sa vypne systém ISG.
- Teplota chladickej kvapaliny motora je vyššia ako 110°C.
- Vyhrievanie a riadenie klimatizácie (A/C) je zapnuté na maximálny stupeň. (Nastavte teplotu „Hi“ alebo „Lo“)
 - Automatické riadenie: Nastavte teplotu „Hi“ alebo „Lo“ a rýchlosť ventilátora na stupeň vyšší ako 6.
 - Ručné riadenie: Nastavte najnižšiu alebo najvyššiu teplotu a rýchlosť ventilátora na stupeň vyšší ako 5.
- Je zapnutý odmravovač.
- Je zapnutá klimatizácia (A/C).
- Rýchla zmena vnútornej/vonkajšej teploty (závisí od teplotného senzora).
- Batéria je slabo nabitá.
- Vozidlo ide rýchlosťou viac ako 2 km/h.
- Maximálny čas (3 min.) automatického vypnutia motora uplynul.
- Komponenty systému ISG a systému štartovania sú chybné.
- Uvoľnite brzdový pedál a slabo stlačte (zošliapnite) rýchlostný pedál počas trvania AUTO HOLD.
- Bezpečnostný pás vodiča nie je zapnutý, alebo dvere vodiča sú otvorené.
- Uhol volantu je 180° alebo viac.
- EPB je v prevádzke

Senzor batérie (BSC)

Senzor batérie (BSC) je pripojený na zápornú koncovku batérie (-) a monitoruje údaje o batérii (napätie, prúd, teplotu a stav nabitia) a komunikuje s EMS, aby sa zapol systém ISG (Idle Stop & Go).

Keď pri oprave vozidla odpojíte konektor senzora batérie, alebo keď odstránite a opäť vložíte zápornú koncovku batérie (-), senzor batérie sa deaktivuje a systém ISG môže mať obmedzenú funkčnosť.

Keď je senzor batérie deaktivovaný, pred použitím systému ISG si prečítajte podmienky aktivácie.

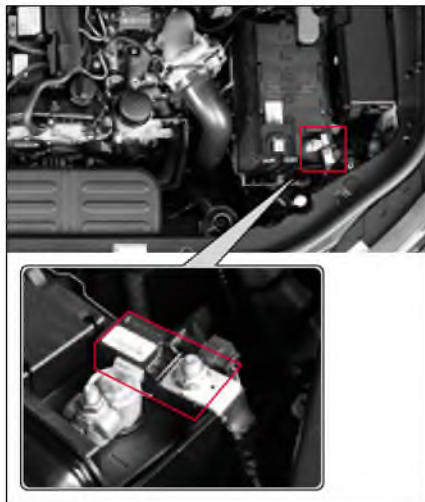

Podmienky pre aktiváciu senzora batérie (BSC)

Keď je elektrické zariadenie v stave, v ktorom bolo pri dodaní zo závodu, pripojené po reínštalovaní batérie pri vypnutom spínači zapalovania, ak vozidlo monitoruje napätie batérie po viac ako 3 hodiny a vyhodnotí ho ako stabilizované, senzor batérie sa aktivuje.



Upozornenie

- Ak systém ISG nefunguje ani po splnení podmienok aktivácie senzora batérie, dajte si systém skontrolovať a vykonať servis u predajcu SsangYong alebo v autorizovanom servise SsangYong.



Varovanie

- Pri výmene batérie vždy použite našu originál batériu so systémom ISG (AGM). Inak to môže spôsobiť vážne chyby v systéme, poškodenie batérie a výbuch v dôsledku preťaženia, atď.

System tempomatu je doplnkový pomocný systém, ktorý umožňuje vodičovi ísť s vozidlom rýchlosťou bez stlačenia (zošliapnutia) rýchlostného pedála v premávke, kde je zabezpečená väčšia vzdialenosť ako bezpečná legálna vzdialenosť.

System tempomatu nie je systém bezpečnej jazdy. s vozidlom jazdíte tak, aby ste vždy venovali pozornosť rýchlosti vozidla a okolitej situácii.

System tempomatu možno aktivovať vtedy, keď vozidlo ide rýchlosťou cca. 40 km/h alebo viac a menej ako 180 km/h.

Podmienky pre používanie tempomatu

Tempomat používajte len v nasledovných dopravných a cestných podmienkach.

- Tempomat používajte len v prípade, ak je premávka bezproblémová a neprehustená (ľahká).
- Používajte ho len na diaľnici alebo na rýchlostnej ceste, kde neočakávate žiadnu zmenu pri jazde vozidla, napr. semafory, vozidlá, chodci, alebo iné faktory.
- Nepoužívajte ho na normálnej ceste.



Varovanie

- **Tempomat používajte len na diaľnici alebo na rýchlostnej ceste, kde je cesta v dobrom stave.**
- **Tempomat nepoužívajte v nasledovných cestných podmienkach, pretože jeho riadenie nebude možné a môže spôsobiť nehodu.**
 - Keď fúka silný vietor alebo bočný vietor.
 - V prípade dopravnej zápchy.
 - Na šmykľavej ceste, strmej ceste alebo ceste so serpentínami.

Spínač a indikátor tempomatu

Spínač tempomatu

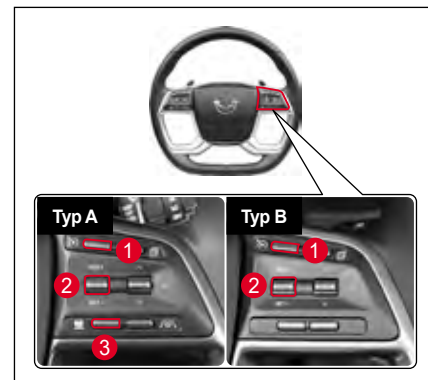

- 1 Spínač tempomatu ON/OFF
- 2 Páčka nastavenia rýchlosti
RES+
 - Opätovné aktivovanie tempomatu
 - Zvýšenie rýchlostiSET-
 - Nastavenie rýchlosti jazdy na tempomate
 - Znížte rýchlosť
- 3 Tlačidlo nastavenia bezpečnej vzdialenosti

Displej pripravenosti/zapnutia tempomatu

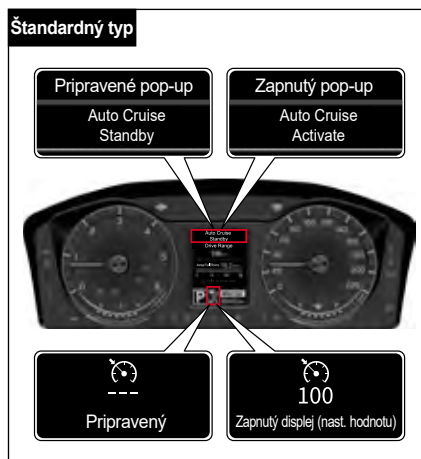
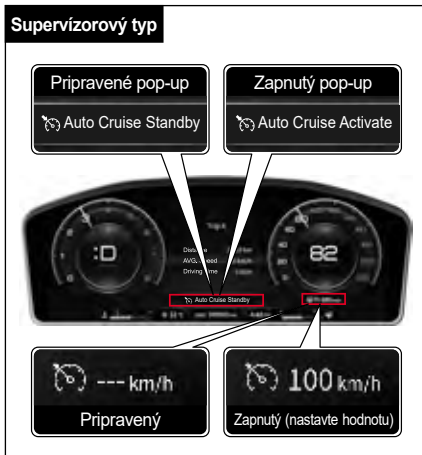

Tempomat READY

Keď stlačíte spínač tempomatu ON/OFF, na obrazovke LCD prístrojového panela sa zobrazí nasledovná správa a systém sa prepne na mód tempomat READY.

- Zobrazí sa pop-up správa „Tempomat READY“.
- Zobrazí sa symbol a „- km/h“, ktorý znamená, že systém je pripravený zobrazíť rýchlosť.

Tempomat ENABLED

Keď je tempomat v móde Ready a páčka tempomatu je znížená, na obrazovke LCD prístrojového panela sa zobrazí nasledovná správa a tempomat je vypnutý.

- Zobrazí sa pop-up správa „*Nastavte tempomat“.
- Zobrazí sa symbol a nastavená rýchlosť „100 km/h“.

Tempomat funguje vtedy, keď idete rýchlosťou as od 40 km/h alebo viac.

Nastavenie rýchlosti tempomatu

- 1 Stlačte spínač tempomatu ON/OFF.
Na prístrojovom paneli sa rozsvieti indikátor READY.
- 2 Upravte rýchlosť vozidla tak, aby bol rozsah rýchlosti nastavený tempomatom približne od 40 km/h do 180 km/h.
- 3 Nastavte želanú rýchlosť jazdy potiahnutím páčky tempomatu smerom hore alebo dole a nastavte ju v smere SET- (SET+).
Teraz ide vozidlo nastavenou rýchlosťou bez stlačenia rýchlostného pedála.



! Varovanie

- Funkciu aktivujte alebo deaktivujte až potom, keď sa dobre oboznámite so systémom tempomatu. Rýchlosť tempomatu nastavujte počas jazdy. Keď ho budete používať neprimerane alebo bez toho, aby ste s ním dobre oboznámili, môže to viesť k nehode.
- Keď aktivujete systém tempomatu počas jazdy, nezaraďujte riadiacu páku do polohy N (neutrál). Môže to poškodiť príslušný systém alebo spôsobiť nehodu.
- Keď idete s vozidlom fixnou rýchlosťou s aktivovaným tempomatom, jazdíte bezpečne, aby ste vedeli vyriešiť akúkoľvek situáciu, ktorá môže nastať na ceste a jazdíte s vozidlom tak, aby ste okamžite vedeli použiť brzdný pedál a rýchlostný pedál.
- Vždy zachovávajte bezpečnú brzdnú vzdialenosť a ak je to potrebné, stlačte (zošliapnite) brzdný pedál.
- Skutočná rýchlosť pri jazde do kopca alebo z kopca môže byť trochu odlišná od nastavenej rýchlosti. Ak je to možné, pri jazde do kopca alebo z kopca nepoužívajte tempomat.
Pre bezpečnú jazdu a ochranu systému vozidla používajte pri jazde na strmej ceste motorovú brzdú a nožnú brzdú.

! Upozornenie

- Keď tempomat nepoužívate, stlačte spínač tempomatu ON/OFF, aby ste vypli indikátor tempomatu READY.

Poznámka

- Keď chcete resetovať rýchlosť tempomatu, opäť vykonajte krok č. 2 a č. 3 s aktivovaným tempomatom.
- Keď chcete získať podrobné informácie o každom vozidle, prečítajte si nasledovný obsah.

Akcelerácia rýchlosti tempomatu

Keď je systém tempomatu aktivovaný

Keď chcete zvýšiť nastavenú rýchlosť vozidla počas jazdy s aktivovaným tempomatom, stlačte páčku nastavenia rýchlosti tempomatu v smere RES+, pričom rýchlostný pedál nie je stlačený.



- Krátko potlačenie páčky tempomatu zvýši rýchlosť o 1 km/h.
- Potlačenie páčky tempomatu a jej podržanie dole bude postupne zvyšovať nastavenie rýchlosti vozidla.

Keď systém tempomatu nie je aktivovaný

Nasledovné kroky opisujú, ako sa aktivuje systém tempomatu, keď nie je aktivovaný a ako sa zvyšuje nastavená rýchlosť vozidla.

- 1 Stlačte tlačidlo tempomatu ON/OFF.
Na prístrojovom paneli sa rozsvieti indikátor READY.
- 2 Stlačte rýchlostný pedál, kým rýchlosť vozidla nedosiahne cca 40 km/h alebo viac, aby ste mohli tempomat aktivovať.
- 3 Keď sa dosiahne želaná rýchlosť, nastavte rýchlosť stlačením páčky tempomatu v smere RES+ alebo SET-.
Potlačenie páčky tempomatu a jej podržanie dole v smere SET+ bude pomaly zvyšovať nastavenie rýchlosti vozidla.
- 4 Po nastavení rýchlosti pomaly odtiahnite nohu z rýchlostného pedála.

Zvýšenie nastavenej rýchlosti vo fázach s aktivovaným tempomatom

Keď chcete pomaly nastavovať rýchlosť tempomatu vo fázach s aktivovaným tempomatom, vykonajte nasledovné kroky.

- Krátko potlačte páčku tempomatu v smere RES+ (do 0,5 sekundy). Zakaždým, keď potlačíte páčku tempomatu smerom hore, nastavená rýchlosť vozidla sa zvýši o 1 km/h.
- Napr. keď chcete zvýšiť nastavenú rýchlosť vozidla asi o 10 km/h, krátko potlačte páčku tempomatu v smere RES+ 10-krát.

Spomalenie rýchlosti tempomatu

Keď je systém tempomatu aktivovaný

Keď chcete znížiť nastavenú rýchlosť vozidla s aktivovaným tempomatom, stlačte páčku nastavenia rýchlosti tempomatu smerom dole v smere SET-, pričom brzdový pedál nie je stlačený.



- Zakaždým, keď krátko potlačíte páčku tempomatu smerom dole, nastavená rýchlosť vozidla sa zníži o 1 km/h. v nastavená rýchlosť vozidla.
- Keď potlačíte páčku tempomatu smerom dole a podržíte ju, nastavená rýchlosť vozidla sa bude stále znižovať. Keď však rýchlosť vozidla klesne na 40 km/h alebo menej, funkcia tempomatu sa deaktivuje.

Zníženie nastavenej rýchlosti vo fázach s aktivovaným tempomatom

Keď chcete pomaly znižovať rýchlosť tempomatu vo fázach s aktivovaným tempomatom, vykonajte nasledovné kroky.

- Krátko potlačte páčku tempomatu smerom dole v smere SET- (do 0,5 sekundy). Zakaždým, keď potlačíte páčku tempomatu smerom dole, nastavená rýchlosť vozidla sa zníži o cca 1 km/h.
- Napr. keď chcete znížiť nastavenú rýchlosť vozidla asi o 10 km/h, krátko potlačte páčku tempomatu v smere SET- 10 krát.

Deaktivácia tempomatu

Keď sa detekuje nasledovný signál deaktivácie počas aktivovaného tempomatu, systém tempomatu sa deaktivuje (indikátor READY sa rozsvieti).

Podmienky deaktivácie

- Keď je stlačený (zošliapnutý) brzdový pedál.
- Keď sa raz stlačí spínač tempomatu ON/OFF (keď spínač stlačíte dvakrát, operáciu zrušíte).
- Keď sa počas jazdy riadiaca páka preradí do polohy N (neutrál).

Iné podmienky deaktivácie tempomatu podľa stavu vozidla

- Keď je aktivovaný systém Elektronickéj stability vozidla (ESP).
- Keď sa rýchlosť vozidla zníži na cca. 40 km/h alebo menej.
- Keď je počas jazdy zatiahnutá parkovacia (ručná) brzda.
- Je stlačený spojkový pedál na zaradenie rýchlosti (len pri manuálnej prevodovke (M/T)).

- Rýchlosť sa náhle zvýši alebo zníži (len GSL).
 - keď idete rýchlosťou viac ako 20 km/h, ako je nastavená rýchlosť,
 - keď idete rýchlosťou menej ako 20 km/h, ako je nastavená rýchlosť,
 - keď idete rýchlosťou 140 km/h alebo viac ako 4 minúty alebo dlhšie.
- Keď je spínač tempomatu chybný.
- Keď sa detekuje abnormálny signál z brzdového systému.
- Keď sú otáčky motora cca. 4 400 (rpm) alebo vyššie.

Keď pre deaktiváciu tempomatu nie sú splnené normálne podmienky, alebo ak nastanú občasné chyby, vypnite motor, počkajte určitý čas a potom opäť naštartujte. Systém sa resetuje, takže budete môcť normálne aktivovať systém.

Opätovné zapnutie tempomatu

Keď je tempomat deaktivovaný v dôsledku signálu vypnutia tempomatu (indikátor READY sa rozsvieti), tempomat možno opätovne aktivovať.

Potlačte páčku tempomatu v smere RES+ pri rýchlosti vozidla asi 40 km/h alebo viac bez stlačenia (zošliapnutia) brzdového pedála a rýchlostného pedála.



- Nastaví sa posledná nastavená rýchlosť, ktorá sa uložila do pamäte pred deaktivovaním tempomatu.
- Na prístrojovom paneli sa rozsvieti indikátor AUTO CRUISE.

Inteligentný/adaptívny tempomat*

Systém inteligentného tempomatu

Tento systém udržiava rýchlosť vozidla konštantnú, aj keď vodič nestláča (nezošľapuje) rýchlostný pedál a brzdový pedál. Keď sa detekuje vozidlo vpredu, udržiava vzdialenosť od vozidla vpredu konštantnú podľa nastavenej vzdialenosti. Umožňuje vozidlu ísť v strede jazdného pruhu pomocou riadenia volantu (riadiaca sila).

Systém adaptívneho tempomatu

Toto je prídavné zariadenie, ktoré udržiava rýchlosť vozidla konštantnú, aj keď vodič nestláča (nezošľapuje) rýchlostný pedál a brzdový pedál. Keď sa detekuje vozidlo vpredu, udržiava vzdialenosť od vozidla vpredu konštantnú podľa nastavenej vzdialenosti.

Displej pripravenosti/vypnutia inteligentného tempomatu

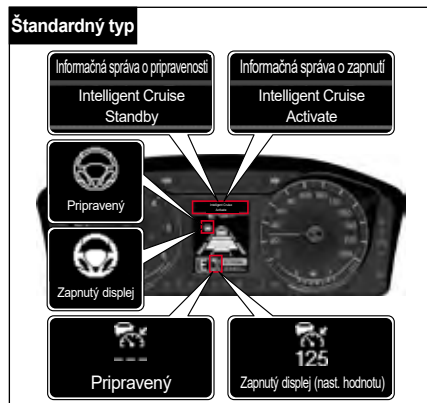
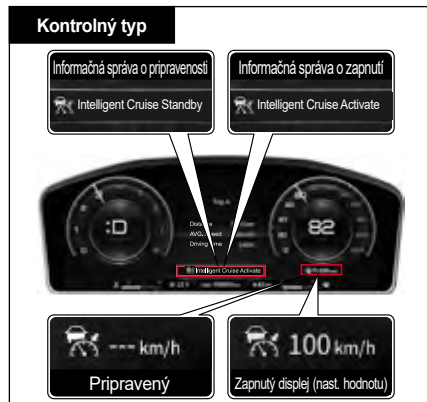

Inteligentný tempomat pripravený

Počas fungovania inteligentného tempomatu (IACC), keď sú splnené podmienky standby ako je brzdový pedál, na obrazovke LCD na prístrojovom paneli sa zobrazia nasledovné správy a inteligentný tempomat bude v móde standby.

- Zobrazí sa pop-up správa „Inteligentný tempomat READY“.
- Zobrazuje sa symbol a „—km/h“ čo znamená, že systém je pripravený zobrazíť rýchlosť.

Nastavenie inteligentného tempomatu (vypnutý)

Keď je inteligentný tempomat v móde Pripravený a páčka tempomatu je potiahnutá smerom dole, na obrazovke LCD prístrojového panela sa objaví nasledovná správa a inteligentný tempomat sa vypne.

- Zobrazuje sa pop-up správa „Nastavte inteligentný tempomat“.
- Zobrazuje sa symbol a nastavená rýchlosť.

Adaptívny tempomat funguje vtedy, keď vozidlo ide rýchlosťou cca. 10 km/h alebo viac.

Poznámka

- Popis v tejto časti je založený na inteligentnom tempomate. Keď je zapnutý systém adaptívneho tempomatu, riadenie volantu (riadiaca sila) nefunguje.

Vypnutie inteligentného tempomatu na prístrojovom paneli

- **Supervízorový typ / Štandardný typ**

Chodíte na **Nastavenie asistenta jazdy** → **Inteligentný adaptívny tempomat** v  (Užívateľské nastavenia) na prístrojovom paneli a označíte príslušnú kolónku.

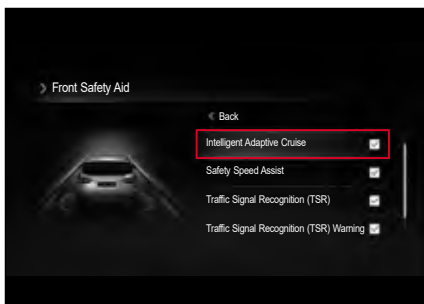

Nastavenie inteligentného tempomatu

- 1 Stlačíte spínač tempomatu ON/ OFF. Inteligentný tempomat (IACC) je aktivovaný.
- 2 Nastavíte rýchlosť vozidla pomocou rozsahu prevádzkovej rýchlosti inteligentného tempomatu.
 - Nastavíte rýchlosť (30 km/h ~ 180 km/h)
 - Prevádzková rýchlosť (0 km/h ~ 150 km/h)
- 3 Potlačíte páčku voľby rýchlosti tempomatu na SET-, čím sa zapne tempomat.
 - Na prístrojovom paneli sa zobrazí správa „Inteligentný tempomat nastavený“.
 - Potom vozidlo udržiava nastavenú rýchlosť bez stlačenia (zošliapnutia) rýchlostného pedálu a ide v strede jazdného pruhu pomocou kontroly volantu (radiacej sily).
 - Keď bolo detegované vozidlo vpredu, vozidlo vodiča pôjde ďalej a bude od vozidla vpredu udržiavať nastavenú vzdialenosť.

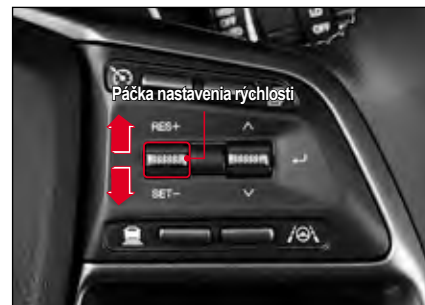

Upozornenie

- Rýchlosť vozidla sa môže pri jazde do kopca alebo z kopca dočasne znížiť alebo zvýšiť, pričom inteligentný tempomat je zapnutý.

Zvýšenie rýchlosti

Pre zvýšenie nastavenej rýchlosti počas fungovania inteligentného tempomatu, stlačte páčku tempomatu smerom hore v smere RES+ bez stlačenia (zošliapnutia) rýchlostného pedála.



- Zakaždým keď krátko stlačíte páčku tempomatu smerom hore, rýchlosť sa zvýši o 5 km/h.
- Keď dlhšie stlačíte páčku tempomatu smerom hore, rýchlosť sa zvýši o 10 km/h. Nastavená rýchlosť vozidla sa plynule zvýši, keď zdvihnete páčku. (Nastavená rýchlosť sa zvýši o 10.)
- Rýchlosť môžete nastaviť do 180 km/h.

Upozornenie

- Ak potlačíte páčku smerom hore a budete ju držať, rýchlosť sa bude zvyšovať veľmi rýchlo, preto pri tomto úkone venujte pozornosť okolitej situácii.

Zníženie rýchlosti

Pre zníženie nastavenej rýchlosti počas fungovania inteligentného tempomatu, stlačte páčku tempomatu smerom dole v smere RES- bez stlačenia (zošliapnutia) rýchlostného pedála.



- Zakaždým keď krátko stlačíte páčku tempomatu smerom dole, rýchlosť sa zníži o 5 km/h.
- Keď stlačíte páčku tempomatu smerom dole a podržíte ju, rýchlosť sa zníži o 10 km/h. Nastavená rýchlosť sa plynule zníži, keď spustíte páčku. (Nastavená rýchlosť sa zníži o 10.)
- Najnižšia nastaviteľná rýchlosť je 30 km/h.

Dočasné zrýchlenie (predbiehanie)

Keď chcete dočasne zvýšiť rýchlosť vozidla a máte zapnutý inteligentný tempomat, stlačte (zošliapnite) rýchlostný pedál.

Vodič môže dočasne zrýchliť vozidlo bez toho, aby ovplyvnil nastavenú rýchlosť.

Ak sa chcete vrátiť na nastavenú rýchlosť, uvoľnite rýchlostný pedál. Vozidlo pôjde nastavenou rýchlosťou.

Upozornenie

- Keď pre dočasné zrýchlenie stlačíte (zošliapnete) rýchlostný pedál na viac ako 60 sekúnd, inteligentný tempomat sa vypne.

Deaktivácia

V prípade detekcie jedného z nižšie uvedených signálov na deaktiváciu tempomatu počas používania inteligentného tempomatu (IACC) sa inteligentný tempomat (IACC) deaktivuje. (Prejde do pohotovostného režimu.)

Podmienky vypnutia

- Stlačený (zošliapnutý) brzdový pedál pre brzdenie.
- Spínač tempomatu ON/OFF sa stlačí raz (stlačenie dvakrát deaktivuje systém).
- Stlačený (zošliapnutý) rýchlostný pedál na viac ako 60 sek. (predbiehanie).
- Zapnutý systém elektrickej kontroly stability vozidla (napr. ESP, TCS a ABS).
- Vypnutý systém elektrickej kontroly stability vozidla (napr. spínačom ESP OFF).
- Radiaca páka je v akejkoľvek polohe okrem polohy D (jazda).
- Aplikuje sa EPB.
- Dvere vodiča sú otvorené.
- Maximálna rýchlosť adaptívneho tempomatu (180 km/h) je prekročená.
- Rýchlosť motora je menej ako 350 otáčok (ot./min.) alebo viac ako 7000 otáčok (ot./min.).

- 3. varovanie, AEBS bude aplikovať núdzové brzdenie.
- Zapnutý systém HDC.
- Kryt senzora radaru je veľmi znečistený.

Iné podmienky vypnutia

- Po zastavení vozidla na základe kontroly nie je v čase opätovného naštartovania žiadne vozidlo vpredu.
- Počas kontroly zastavenia vozidla je vzdialenosť k vozidlu vpredu príliš veľká alebo príliš malá.
- Častá kontrola zastavenia vozidla.

Poznámka

- Ak sa na prístrojovom paneli zobrazí správa „Inteligentný tempomat PRIPRAVENÝ“ a podmienky vypnutia sú splnené, keď krátko stlačíte páčku voľby rýchlosti smerom RES+, inteligentný tempomat sa opäť aktivuje.

Ak bude inteligentný tempomat vypnutý, skontrolujte situáciu na ceste a podmienky jazdy. Okrem toho stlačte (zošliapnite) brzdový pedál a upravte rýchlosť vozidla.

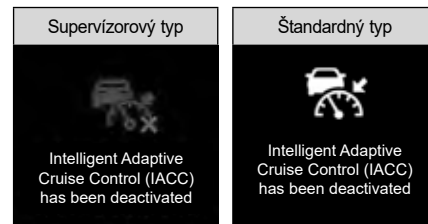

Poznámka

- Táto správa sa zobrazí vtedy, keď bude inteligentný tempomat vypnutý abnormálne.

Opätovné zapnutie

Ak je inteligentný tempomat vypnutý (inteligentný tempomat pripravený), môžete ho opäť aktivovať. Krátko potlačte páčku tempomatu smerom RES+ pri rýchlosti vozidla cca. 10 km/h alebo vyššej bez stlačenia (zošliapnutia) brzdového pedála alebo rýchlostného pedála.



- Nastavená rýchlosť sa vráti na hodnotu pred vypnutím inteligentného tempomatu.

Upozornenie

- **Pri opätovnom zapnutí sa môže rýchlosť vozidla rýchlo zvýšiť alebo znížiť na nastavenú rýchlosť ešte predtým, než sa vypne. Preto pri opätovnom zapnutí dávajte pozor na okolité podmienky na ceste.**

Ak sa na prístrojovom paneli zobrazí nasledovná správa, keď vozidlo stojí, krátko potlačte páčku nastavenia rýchlosti smerom hore alebo dole RES+ alebo SET-.

Potom sa inteligentný tempomat opätovne zapne. Stlačenie (zošliapnutie) rýchlostného pedála tiež opätovne zapne inteligentný tempomat.



Deaktivácia

Ak chcete úplne deaktivovať inteligentný tempomat (IACC), dvakrát stlačte spínač tempomatu ON/ OFF.

- Na prístrojovom paneli zhasne informačná správa o inteligentnom tempomate.

Keď nebudete používať inteligentný tempomat, vždy stlačte spínač, aby ste ho deaktivovali.

Upozornenie

- **Keď pre dočasné zrýchlenie stlačíte (zošliapnete) rýchlostný pedál na viac ako 60 sekúnd, inteligentný tempomat sa vypne.**

Varovanie

- Keď nepoužívate inteligentný tempomat, systém vždy vypnite.
- Rýchlosť inteligentného tempomatu nastavujte vždy v rámci povolených rýchlostí určených zákonom.
- Pred použitím inteligentného tempomatu skontrolujte okolité podmienky na ceste.
- Inteligentný tempomat nepoužívajte za nasledovných okolností:
 - Blízky vysoký nadjazd a cestné mýto.
 - Keď je v okolí veľa kovu, napr. na mieste stavby alebo v železnom tuneli.
 - Ak je v blízkosti zábradlie pri jazdnom pruhu alebo ochranné zábradlie.
 - Kde nie je žiaden jazdný pruh ako napr. parkovisko.
 - Na ceste do strmého kopca alebo zo strmého kopca.
 - Slabá viditeľnosť v dôsledku takých faktorov, ako je hmla, hustý dážď, husté sneženie, atď.
- Inteligentný tempomat je zariadenie, ktoré pomáha vodičovi. Nepoužívajte ho ako bezpečnostné zariadenie.
- O riadení vozidla musí rozhodnúť vodič sám. Spoliehanie sa len na inteligentný tempomat zvyšuje riziko nehody.

Upozornenie na riadenie volantu (radiacej sily)

Keď vodič nedrží volant počas jazdy so zapnutým inteligentným tempomatom a riadením volantu, v 3 krokoch sa zobrazí varovná správa, že vodič nemá ruky na volante a systém inteligentného tempomatu sa vypne.

Supervízorový typ	Štandardný typ
 <p>Keep hands on steering wheel</p>	 <p>Keep hands on steering wheel</p>
Krok 1: Správa	
• Zobrazí sa varovná správa.	
 <p>Keep hands on steering wheel</p>	 <p>Keep hands on steering wheel</p>
Krok 2: Správa + pípanie	
• Zobrazí sa varovná správa a zaznie varovné pípanie.	
 <p>Intelligent Adaptive Cruise Control (IACC) has been deactivated</p>	 <p>Intelligent Adaptive Cruise Control (IACC) has been deactivated</p>
Krok 3: Správa + vypnutie systému	
• Zobrazí sa správa „Inteligentný tempomat vypnutý“ a zároveň sa vypne riadenie volantu. Tempomat však zostane zapnutý.	



Upozornenie

- Ak vodič drží volant tak slabo, že počas jazdy na rovnej ceste vozidlo nevykonáva pohyb vľavo ani vpravo, systém môže určiť, že vodič nedrží ruky na volante a môže vygenerovať varovanie, že vodič nedrží ruky na volante.
- Varovanie, že vodič nedrží ruky na volante, môže prísť neskoro v závislosti od podmienok na ceste. Počas jazdy vždy držte ruky na volante.



Upozornenie

Systém riadenia volantu (riadiacej sily) nemusí fungovať, alebo sa nepotrebné zapne za nasledovných okolností:

- Systém nevie rozoznať označenia jazdného pruhu za dažďa, sneženia, prachu, stojacej vody alebo kaluže alebo inej prekážky na ceste.
- Farba označení jazdného pruhu je podobná farbe cesty.
- Označenia jazdného pruhu nie sú zreteľné, alebo sú rozmazané, alebo na jednej strane jazdného pruhu sú 2 alebo viaceré označenia.
- Na ceste sú iné označenia, ktoré sú podobné ako označenia jazdného pruhu.

- Ak sú označenia jazdného pruhu zakryté tieňom zo zábran v strede cesty, zábradlia pri ceste, zvukových bariér, iných konštrukcií alebo stromov pri ceste.
- Na ceste sú okolité prekážky ako napr. cestné stĺpiky.
- Doprava je hustá z dôvodu stavebných prác na ceste alebo objektov riadiacich dopravu, ako napr. dopravné kužele, ktoré sa používajú na oddelenie premávky.
- Označenia jazdného pruhu náhle končia na kruhovom objazde alebo na križovatke.
- Vozidlo prechádza cez určitú oblasť, ako je napr. križovatka na diaľnici, kde sa počet jazdných pruhov zniží alebo zvýši.
- Jazdný pruh je príliš úzky alebo príliš široký.
- Vzdialenosť k vozidlu vpredu je príliš malá, alebo vozidlo vpredu sa dotýka označenia jazdného pruhu.
- Na ceste sú aj iné označenia, napr. prechod pre chodcov, šípky, symboly.
- Zlá viditeľnosť v dôsledku hmly, hustého dažďa, hustého sneženia, atď.
- Z dôvodu zlej viditeľnosti sú ťažko rozoznateľné iné vozidlá a chodci.
- Nastane prudká zmena osvetlenia, napr. pri vjazde do tunela a výjazde z tunela.

- Pri jazde v noci alebo cez tunel nie sú zapnuté diaľkové svetlá, alebo intenzita svetiel je príliš malá.
- Keď idete v jazdnom pruhu vyhradenom pre autobusy, alebo blízko vonkajších okrajov takéhoto jazdného pruhu.
- Vozidlo ide na prudkom kopci alebo v prudkej zákrute.
- Vozidlo ide v špeciálnych podmienkach, ktoré spôsobujú veľkú vibráciu.
- Na palubnej doske sú predmety s odrazovým povrchom (biely papier, zrkadlo, atď.).
- Predné sklo pred modulom kamery je pokryté ľadom, snehom, blatom, špinou alebo iným znečistením.
- Na prednom skle je hmla alebo rosa.
- Teplota okolo prednej kamery je príliš vysoká v dôsledku priameho slnečného svetla.
- Vozidlo sa pohybuje smerom k svetelnému zdroju.
- Svetlo zo slnka, pouličného osvetlenia alebo z diaľkových svetiel oproti idúcich vozidiel sa odráža od vlhkého povrchu cesty.
- Prudká zatáčka v tvare S.

Nastavenie bezpečnej vzdialenosti od vozidla vpredu

Ak sa pri zapnutom inteligentnom tempomate detekuje vozidlo vpredu, systém umožní vodičovi, aby udržiaval konštantnú vzdialenosť od vozidla vpredu.

Ak je aktívovaný inteligentný tempomat, predtým nastavená bezpečná vzdialenosť bude fungovať zároveň bez separátneho zapnutia. Ak je to potrebné, stlačte tlačidlo nastavenia bezpečnej vzdialenosti, čím zmeníte túto vzdialenosť vozidla (bezpečnú vzdialenosť) v 5 krokoch.

Nastavte bezpečnú vzdialenosť podľa súčasnej rýchlosti vozidla.



Krok 5 → Krok 4 → Krok 3 → Krok 2 → Krok 1

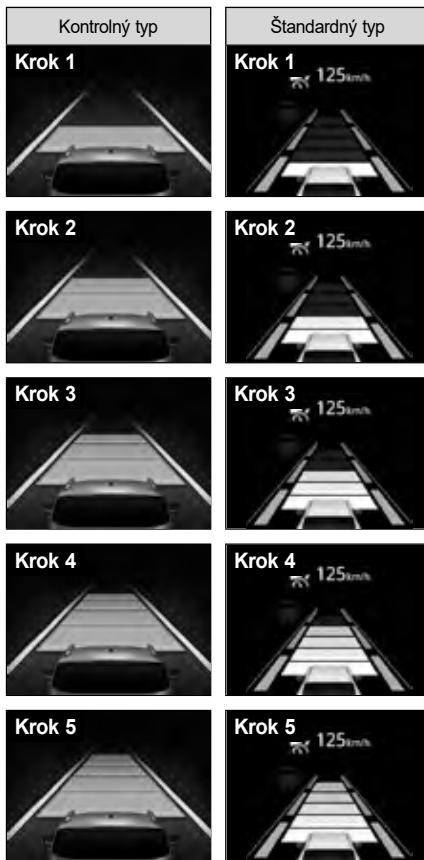

- Ak nie je detekované vpredu žiadne vozidlo, vaše vozidlo ide rýchlosťou, ktorú nastavil systém bezpečnej vzdialenosti.
- Keď vozidlo vpredu zrýchli a vzdialenosť medzi vozidlami sa zväčší, vozidlo vodiča zrýchli len na nastavenú rýchlosť a potom ide konštantnou rýchlosťou.

Upozornenie na situáciu vpredu

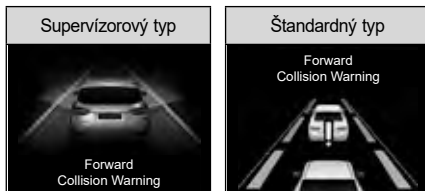

Ak je vzdialenosť do vozidla vpredu taká malá, že môže prísť k zrážke, alebo vozidlo vpredu zmizne z pohľadu napr. v dôsledku zmeny jazdného pruhu, atď. pri zapnutom inteligentnom tempomate, na prístrojovom paneli sa objaví príslušná správa.

- Ak vodič stlačí (zošliapne) brzdový pedál alebo otočí volant, okamžite znížte rýchlosť vozidla alebo zmeňte smer.



Upozornenie

- Ak vozidlo vpredu zmizne z pohľadu napr. v dôsledku zmeny jazdného pruhu, atď., keď idete malou rýchlosťou a udržiavate vzdialenosť od vozidla vpredu konštantnú, vozidlo vodiča sa môže zraziť s iným vozidlom, ktoré stojí alebo s iným objektom.

Štartovanie na ceste so zápchou

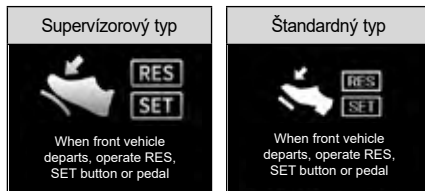

Keď je zapnutý inteligentný tempomat jazdíte s vozidlom v hustej premávke tak, že budete vzdialenosť od vozidla vpredu udržiavať konštantnú. Stlačte (zošliapnite) rýchlostný pedál, alebo krátko potiahnite riadiacu páku v smere RES+, alebo ju krátko potlačte dole v smere SET- a naštartujte vozidlo 3 sekundy potom, ako vaše vozidlo zastaví pred vami stojacim vozidlom.

Predný detekčný senzor (Predný radar + predná kamera)

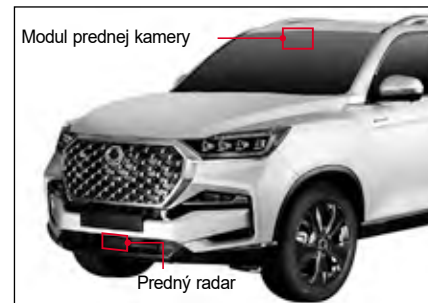

Predný radar

Toto je senzor, ktorý detekuje vozidlo vpredu a umožňuje vodičovi vozidla udržiavať konštantnú vzdialenosť od vozidla vpredu a sledovať vozidlo vpredu. Ak je predný senzor zakrytý snehom, dažďom alebo inými látkami, citlivosť senzora sa znižuje a inteligentný tempomat nemusí fungovať, alebo nebude dočasne fungovať. Oblasť okolo senzora udržiavajte vždy čistú.

Predná kamera

Kamera detekuje jazdný pruh pred vozidlom pomocou senzora modulu prednej kamery (FCM), čo umožňuje vozidlu pri zapnutom inteligentnom tempomate jazdiť v strede jazdného pruhu. Oblasť okolo modulu prednej kamery udržiavajte vždy čistú.

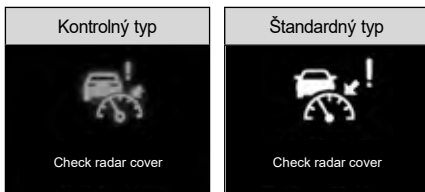

Upozornenie

- **Oblasť okolo predného detekčného senzora udržiavajte vždy čistú a nikdy na ňu nedávajte žiadne doplnky (evidenčné číslo, nálepku, atď.).**
- **Dávajte pozor, aby ste nepoškodili senzor pri umývaní vysokotlakovou hadicou, alebo aby sa voda počas umývania vozidla nedostala dnu (do dolnej časti).**
- **Po umytí vozidla osušte okolie okolo senzora.**
- **Dávajte pozor, aby ste nikam nenarazili predným nárazníkom. Takýto náraz môže zmeniť oblasť okolo senzora.**
- **Použite len originál senzor.**
- **Predný nárazník nenatierajte žiadnou farbou.**

Detekcia vozidla je ťažká v nasledovných podmienkach:

- Keď idete po strmom kopci, alebo keď zatáčate do prudkej zákruty.
- Keď idete v špecifických podmienkach, ktoré spôsobujú značnú vibráciu vozidla.
- Keď pred vás náhle vojde vozidlo alebo chodec.
- Keď sa iné vozidlo približuje alebo cúva.
- Keď je pred vami vozidlo neobvyklého tvaru.
- Vozidlo ide pri jednej strane jazdného pruhu alebo vpredu.
- Vozidlo ide nízku rýchlosťou, alebo prudko zníži rýchlosť.
- V prípade zaparkovaného vozidla.
- Vozidlo úzkej zadnej konštrukcie (príves, motocykel, bicykel, atď.).
- Keď idete po úzkej ceste alebo po ceste s prudkou zákrutou.
- Keď otočíte volantom.
- Keď je predná časť vozidla vyššia v dôsledku ťažkého nákladu v batožinovom priestore.
- Senzor je zakrytý v dôsledku sneženia, dažďa, hmly, atď.
- Vozidlo, ktoré sa pohybuje alebo je zaparkované kolmo na smer jazdy vášho vozidla.

Upozornenie

- **Za uvedených podmienok systém nemusí rozpoznať vozidlo vpredu. Vyžaduje sa mimoriadna pozornosť. Vždy dávajte pozor na premávku a ak je to potrebné, stlačte (zošliapnite) brzdový pedál.**

Nedetekovaný chodec vpredu

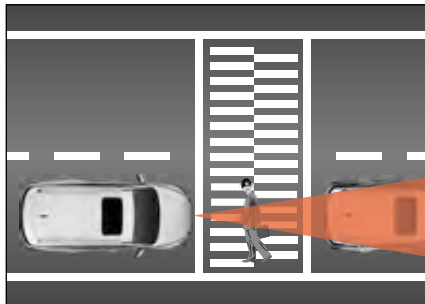

- Inteligentný tempomat nemusí detekovať ľudí.
- Keď idete s udržiavanou vzdialenosťou medzi vozidlami a pred vašim vozidlom sa objaví chodec, môže to spôsobiť nebezpečnú situáciu.

Cesta so zákrutou



- Systém nemusí rozpoznať vozidlo vpredu v rovnakom jazdnom pruhu na ceste so zákrutou a náhle zvýši rýchlosť vozidla na nastavenú rýchlosť.
- Ak sa náhle detekuje vozidlo vpredu, rýchlosť vozidla sa môže náhle znížiť.
- Vždy dávajte pozor na premávku a ak je to potrebné, stlačte (zošliapnite) brzdový pedál.



- Systém môže detekovať vozidlo v inom jazdnom pruhu v zákrute, čo môže ovplyvniť rýchlosť vozidla vodiča. Vždy dávajte pozor na premávku a stlačte (zošliapnite) brzdový pedál.
- V takomto prípade skontrolujte podmienky premávky okolo vás, a potom stlačte (zošliapnite) rýchlostný pedál, aby ste zabránili nepotrebnému zníženiu rýchlosti.

Cesta hore kopcom alebo dole kopcom



- Vozidlo môže náhle zvýšiť rýchlosť na rýchlosť nastavenú vodičom, pretože nerozpozná vozidlo vpredu v rovnakom jazdnom pruhu pri ceste hore kopcom alebo dole kopcom.
- Ak sa vozidlo vpredu náhle detekuje, rýchlosť vozidla sa môže prudko znížiť.
- Vždy dávajte pozor na premávku pri ceste hore kopcom alebo dole kopcom a ak je to potrebné, znížte rýchlosť vozidla stlačením (zošliapnutím) brzdového pedála.

Zmena jazdného pruhu

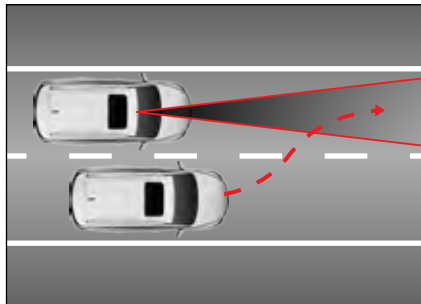

- Ak vozidlo vo vedľajšom jazdnom pruhu vojde do vášho jazdného pruhu, systém rozpozná toto vozidlo až vtedy, keď vojde do detekčnej oblasti senzora.
- Po celý čas dávajte pozor, pretože senzor môže neskoro detekovať také vozidlo, ktoré náhle vojde do pruhu.
- Znížte rýchlosť tak, aby ste udržiavali vzdialenosť medzi vozidlami, keď je rýchlosť približujúceho sa vozidla nižšia ako rýchlosť vášho vozidla.
- Udržiavajte nastavenú rýchlosť tak, aby ste udržiavali vzdialenosť k vozidlu pred vami, keď je rýchlosť približujúceho sa vozidla vyššia ako rýchlosť vášho vozidla.

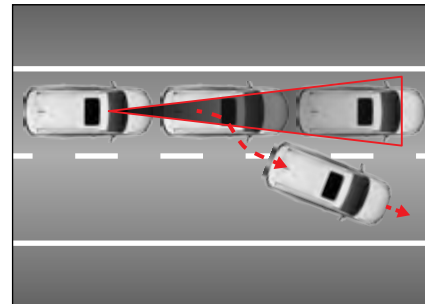

- Ak vozidlo vpredu opustí jazdný pruh v dôsledku zmeny pruhu, atď., dávajte pozor na existujúce riziko zrážky, pretože systém nevie detekovať ďalšie vozidlo pred vami.

Detekovanie vozidla vpredu

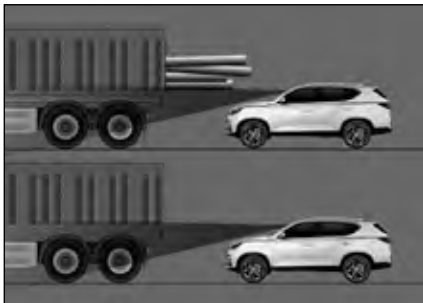

- Ak idete za vozidlom, ktoré ťahá náklad presahujúci dĺžku nákladnej plošiny, alebo kde je náklad vysoko nad nákladnou plošinou, vždy dávajte pozor, pretože AEBS nemusí fungovať riadne.



Varovanie

- V prípade núdze vždy zastavte vozidlo stlačením (zošliapnutím) brzdového pedála.
- Po celý čas udržiavajte bezpečnú vzdialenosť. Ak nastavíte vzdialenosť od vozidla vpredu na bližšiu vzdialenosť pri veľkej rýchlosti, môže to spôsobiť veľmi nebezpečnú situáciu, ako napr. zrážku s vozidlom vpredu.
- Adaptívny tempomat sa nevie vysporiadať so situáciou, keď je vpredu zaparkované vozidlo, keď vozidlo náhle zastaví, s chodcami, s vozidlami prichádzajúcimi z opačného smeru, atď. Vodič sa vždy musí pozerat' dopredu a reagovať na nečakané situácie.
- Ak vozidlo vpredu často mení jazdné pruhy, reakcia senzora môže byť pomalšia. Vodič sa vždy musí pozerat' dopredu a reagovať na nečakané situácie.
- Adaptívny tempomat je prídavné zariadenie pre vodiča a nie bezpečnostné zariadenie. Bezpečná jazda a riadenie sú vždy zodpovednosťou vodiča.



Varovanie

- Vodič by vždy mal poznať rýchlosť nastavenú adaptívnym tempomatom a vzdialenosť od vozidla vpredu.
- Medzi vašim vozidlom a vozidlom vpredu si vždy nastavte extra vzdialenosť. Ak je to potrebné, znížte rýchlosť vozidla stlačením (zošliapnutím) brzdového pedála.
- Adaptívny tempomat nevie rozpoznať komplikované podmienky premávky, takže pri jazde vždy dávajte pozor na takéto podmienky premávky, pričom v nebezpečných situáciách musí vodič vždy sám upraviť rýchlosť vozidla.
- Aby ste vedeli používať adaptívny tempomat bezpečnejšie, pred použitím si prečítajte manuál užívateľa.



Upozornenie

- Adaptívny tempomat sa môže náhle deaktivovať pod vplyvom silných elektromagnetických vln.

Brzdový systém

Výstražná kontrolka a indikátor týkajúci sa brzd

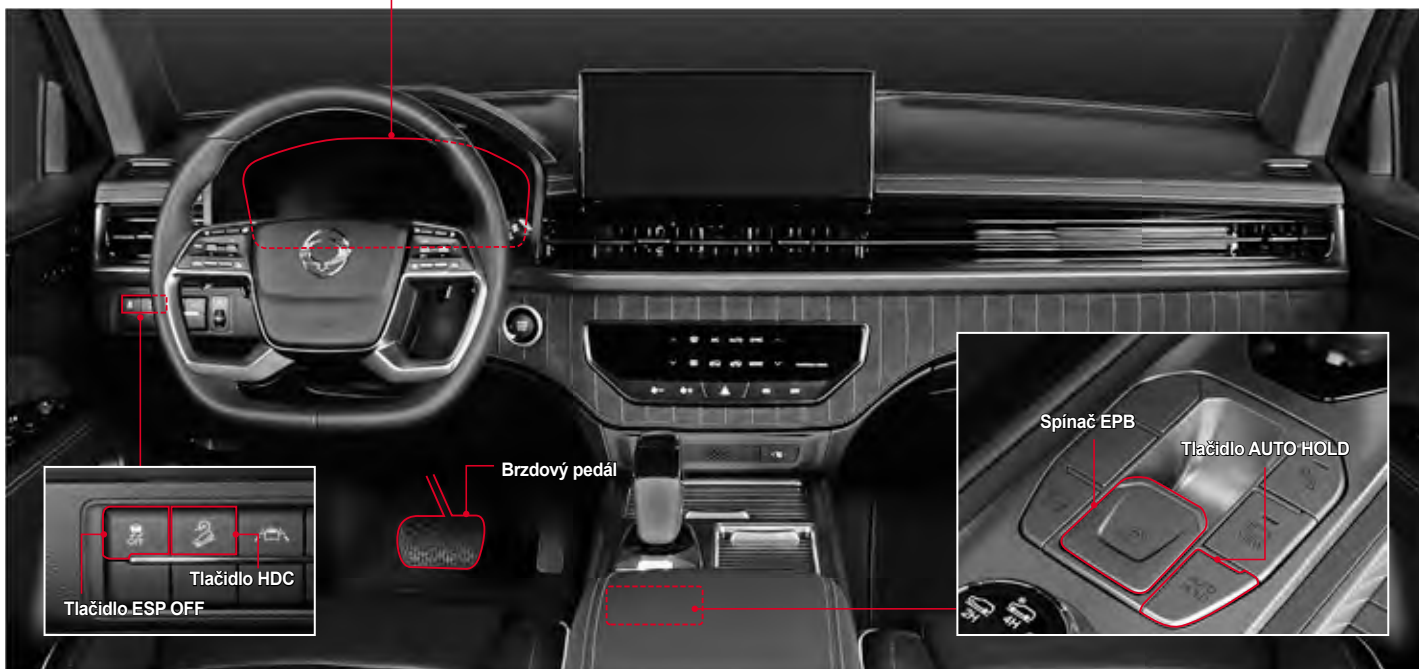

Nožná brzda

Stlačenie (zošliapnutie) brzdového pedála môže znížiť rýchlosť vozidla alebo vozidlo zastaviť.

Ak sa nožná brzda používa počas jazdy dole kopcom dlhší čas, môže vzniknúť ubúdanie alebo zamknutie pary v dôsledku prehriatia brzdového systému, čím sa zníži brzdna sila a môže prísť k nehode.

Pri dlhej ceste dole z kopca používajte spolu s nožnou brzdou aj motorovú brzdou.



Upozornenie

- Na kľzkej ceste, napr. na zľadovatenej alebo zasneženej ceste primerane znížte rýchlosť.

Čo je jav vädnutia brzd?

Ubúdanie znamená zníženie brzdiacej sily v dôsledku zníženia trecej sily, čo je spôsobené zvýšením teploty na povrchu trenia brzdy, keď sa nožná brzda používa počas jazdy dole kopcom dlhší čas.

Čo je jav uzamknutia pary?

Uzamknutie pary znamená stav, keď sa brzda pri jazde z kopca používa príliš často a v brzdovej kvapaline v brzdovom valci alebo brzdových linkách vzniknú bubliny, v dôsledku čoho sa hydraulický brzdový tlak nemôže preniesť a brzda nebude fungovať napriek úplne stlačenému brzdovému pedálu.



Varovanie

Kontrola cudzích látok okolo pedála



- Pred jazdou s vozidlom vyčistíte podlahu okolo brzdového pedála a rýchlostného pedála. Ak je pod pedálom prázdna plechovka alebo nejaký predmet, môže to zabrániť práci s pedálom a spôsobiť nehodu. Ubezpečte sa, že ste to pred jazdou skontrolovali.

Kontrola a výmena brzdových platničiek/kotúčov

Kontrolujte brzdové platničky a kotúče každých 10.000 km a ak je to potrebné, vymeňte ich. Keď budete vymieňať brzdové platničky, vymeňte zároveň ľavé aj pravé brzdové platničky.

Frekvencia výmeny brzdových platničiek a kotúčov závisí od spôsobu jazdy vodiča.



Varovanie

- Keď stlačíte (zošliapnete) brzdový pedál a budete počuť škriepavý zvuk, dajte si vozidlo skontrolovať a vykonať servis v autorizovanom servise SsangYong. Ak tak neurobíte, brzdy nemusia fungovať a môže prísť k vážnej nehode.

Keď brzda nefunguje

Keď počas jazdy nefunguje nožná brzda, znížte rýchlosť vozidla čo najviac použitím motorovej brzdy a bezpečne zastavte vozidlo pomalým zatiahnutím parkovacej (ručnej) brzdy.

ABS (protiblokovací systém)*

Ak náhle zabrzdíte, alebo ak zabrzdíte na klzkej ceste, vozidlo sa bude naďalej pohybovať dopredu, ale kolesá budú uzamknuté a nebudú sa točiť. v takomto prípade nebude možné vozidlo riadiť, alebo sa môže vozidlo točiť, čo spôsobí nehodu.

V takomto prípade ABS riadi riadne uzamknutie kolies, aby sa udržala riadiaca sila a zlepšila riadiaca stabilita vozidla.

Za normálnych jazdných podmienok brzdný systém vozidla vybaveného funkciou ABS pracuje rovnakým spôsobom ako brzdý systém normálneho vozidla.



Varovanie

- Systém ABS zabraňuje situácii, kedy sú kolesá uzamknuté a vozidlo nemožno riadiť, keď sa použije brzda. Preto systém ABS nemá značný vplyv na brzdňú vzdialenosť.
- Keď zapojíte systém ABS a vytvorí sa brzdíaca sila, brzdňá vzdialenosť môže byť dlhšia alebo kratšia ako brzdňá vzdialenosť vozidla bez systému ABS podľa stavu povrchu vozovky.
- Keď prudko zabrzdíte, silno stlačte (zošliapnite) brzdový pedál, až kým sa vozidlo úplne nezastaví. Nikdy nedávajte nohu dole z pedála, ani nestláčajte (nezošliapujte) brzdový pedál opakovane.
- Dokonca ani vozidlo vybavené systémom ABS nemôže zabrániť riziku prevrátenia vozidla na bok. Udržujte bezpečnú vzdialenosť od vozidla vpredu a na klzkej ceste chodte s vozidlom nízkou rýchlosťou.



Upozornenie

- Vozidlo vybavené systémom ABS vykonáva samodiagnostickú funkciu, ktorá kontroluje, či po naštartovaní motora a jazde s vozidlom v systéme nie je chyba. V tomto procese sa hydraulický tlak prenáša silou do vnútorného hydraulického systému a motor pracuje podľa toho, takže na brzdovom pedáli môže vzniknúť hluk a vibrácie. Toto znamená, že ABS funguje normálne.
- Keď je systém ABS zapnutý, z brzdového pedála budete cítiť vibrácie a určitý hluk. Toto je normálny jav, ktorý nastane pri zapnutí systému ABS.

Kontrolka ABS



Táto kontrolka sa rozsvieti, keď je spínač ŠTART/STOP v polohe ON a zhasne, ak je systém normálny.



Varovanie

- Ak kontrolka ABS bude svietiť aj po naštartovaní motora, alebo sa rozsvieti počas jazdy, znamená to, že v systéme spojenom s ABS je chyba a systém ABS nefunguje, takže je aktivovaná len normálna brzdna funkcia. V takomto prípade si dajte si vozidlo okamžite skontrolovať a vykonať servis v autorizovanom servise SsangYong.

Elektronická distribúcia brzdovej sily (EBD)

Systém EBD efektívne prenáša brzdnu silu na predné kolesá a zadné kolesá, pretože elektronicky riadi brzdny tlak pri stlačení (zošliapnutí) brzdového pedála.

Systém EBD sa aktivuje vtedy, keď je rozdiel v rýchlosti najrýchlejšieho predného kolesa a najpomalšieho zadného kolesa cca. 1 km/h alebo viac a deaktivuje sa vtedy, keď sa zapne systém ABS.

Kontrolka EBD*



Keď sa kontrolka ABS a kontrolka brzdy rozsvietia zároveň, znamená to, že v systéme EBD je chyba. (EBD nemá samostatnú kontrolku.)



Upozornenie

- Keď sa rozsvieti kontrolka EBD, dajte si vozidlo skontrolovať a vykonať servis u predajcu SsangYong alebo v autorizovanom servise SsangYong.

Signál núdzového zastavenia (ESS)*

Funkcia ESS informuje o nebezpečnej situácii za vami idúce vozidlo rýchlym blikaním svetla núdzového brzdenia, keď prudko zabrzdíte, alebo keď sa počas jazdy zapne systém ABS.

Funkcia ESS sa zapne vtedy, keď je rýchlosť vozidla 50 km/h alebo viac a zapne sa v poradí „Vstup signálu ESS“ → „Zapnite svetlo núdzového brzdenia“ → „Zapnite výstražné varovné svetlo“.

Poznámka

- Keď svieti výstražné varovné svetlo, funkcia ESS nie je aktivovaná.

Podmienky aktivácie a deaktivácie

	Svetlo núdzového brzdenia
Podmienky aktivácie	<ul style="list-style-type: none">• Keď je rýchlosť vozidla 50 km/h alebo viac• Keď prudko zabrzdíte so znížením rýchlosti vozidla 6,5 m/s² alebo viac• Keď sa pri brzdení zapne systém ABS
Podmienky deaktivácie	<ul style="list-style-type: none">• Keď z vozidla nejde signál ESS• Keď sa aktivuje výstražné varovné svetlo• Keď sa vypne ABS

	Výstražné svetlá
Podmienky aktivácie	<ul style="list-style-type: none">• Keď je rýchlosť vozidla 50 km/h alebo menej v čase, keď sa vypne (zruší) indikátor výstražného varovného svetla• Keď výstražné varovné svetlo bliká 10 sekúnd
Podmienky deaktivácie	<ul style="list-style-type: none">• Keď sa aktivuje výstražné varovné svetlo• Keď po aktivovaní výstražného varovného svetla uplynulo 10 sekúnd• Keď sa rýchlosť vozidla zvýšila o 10 km/h alebo viac po aktivovaní výstražného varovného svetla

Systém elektronickej kontroly stability (ESP)*

Systém ESP je pomocný systém pre bezpečnosť jazdy, ktorý kontroluje brzdenie každého kolesa alebo výkon motora, aby upravil stabilitu vozidla, ktoré je nestabilné v určitých situáciách, napr. pri prudkom zahýbaní, čím pomôže vozidlu vyhnúť sa nebezpečnej situácii.

- Funkcia ESP sa aktivuje len vtedy, keď je vozidlo mimoriadne nestabilné, a neaktivuje sa v bežných jazdných podmienkach. Aktivácia je potvrdená vtedy, keď na prístrojovom paneli bliká indikátor ESP.

Indikátor/kontrolka ESP



- Indikátor bliká: Funkcia ESP je aktivovaná.
- Kontrolka svieti: V systéme ESP je chyba.

Upozornenie

- Keď indikátor ESP bliká, choďte pomaly bez pridávania rýchlosti.
- Keď sa rozsvieti kontrolka ESP, choďte k predajcovi SsangYong alebo do autorizovaného servisu SsangYong a dajte si vozidlo skontrolovať a vykonať servis.

Poznámka

- Výstražná kontrolka bliká cca. 10 sekúnd, aby umožnilo vozidlu hneď vzađu alebo na boku vopred sa pripraviť, keď náhle zabrzdíte vozidlo pri rýchlosti 50 km/h alebo viac, alebo ak je zapnutý systém ABS. (Signál núdzového zastavenia)

Indikátor ESP OFF



Keď deaktivujete ESP stlačením a podržaním spínača ESP OFF (na 3 sekundy alebo dlhšie), rozsvieti sa indikátor.

Upozornenie

- Ak indikátor ESP OFF aj naďalej svieti po deaktivácii funkcie ESP, choďte k predajcovi SsangYong alebo do autorizovaného servisu SsangYong a dajte si vozidlo skontrolovať a vykonať servis.

Poznámka

- Stlačenie a podržanie spínača ESP OFF na 3 sekundy zároveň zapne indikátor ESP OFF a indikátor AEBS OFF a funkcie ESP a AEBS sa deaktivujú.

Jav, ktorý nastane pri aktivácii ESP

Ak sa ESP aktivuje pri prudkom zahýbaní, ESP kontroluje každé koleso, takže cítite aplikáciu brzdenia na príslušné koleso, pričom na brzdovom pedáli môžu vzniknúť vibrácie a hluk v dôsledku zmeny hydraulického tlaku v systéme.

Keď stlačíte (zošliapnete) rýchlостný pedál, v dôsledku kontroly funkcie výkonu motora sa rýchlост nemusí zvýšiť.

Kedy je potrebné deaktivovať funkciu ESP

Keď ľavé a pravé kolesá na klzkej, zasneženej alebo ľadovej ceste trvale prešmykujú, aktivuje sa funkcia ESP, ktorá kontroluje hnaciu silu motora. Preto sa otáčky motora (ot./min.) nemôžu zvýšiť ani vtedy, keď stlačíte (zošliapnete) rýchlостný pedál, takže nebude môcť riadiť vozidlo.

V takomto prípade deaktivujte funkciu ESP, aby ste obnovili hnaciu silu motora a aby ste mohli riadiť vozidlo.

- Ak chcete deaktivovať funkciu ESP, stlačte a podržte tlačidlo ESP OFF (na 3 sekundy alebo dlhšie).

Na prístrojovom paneli sa rozsvieti indikátor ESP OFF a funkcia ESP sa deaktivuje.

- Opätovné stlačenie spínača ESP OFF opäť aktivuje funkciu ESP.



Varovanie

- Keď je zapnutá funkcia ESP, nestláčajte spínač ESP OFF. Ak deaktivujete funkciu ESP stlačením spínača ESP OFF a zároveň prudko pridáte rýchlост, alebo urobíte prudký obrat, vozidlo sa môže náhle pošmyknúť a spôsobiť veľmi nebezpečnú situáciu. Keď chcete deaktivovať funkciu ESP, stlačte spínač ESP OFF len vtedy, keď vozidlo ide na rovnej plochej ceste stálo rýchlостou.

Poznámka

Vozidlo vybavené funkciou ESP má rôzne pomocné funkcie pre zlepšenie bezpečnosti jazdy vozidla. Typické funkcie sú nasledovné:

- BAS (Systém asistenta brzdy)
Funkcia BAS detekuje prudké brzdenie a zvyšuje brzdny tlak pre vodiča, u ktorého sila nohy nie je schopná aplikovať prudké brzdenie v situácii, keď je prudké brzdenie potrebné.
- ARP (Aktívna ochrana pred prevrátením)
ARP je pomocná bezpečnostná funkcia, ktorá pomáha vozidlu udržať normálnu stabilitu ešte pred ESP, keď je vozidlo veľmi nestabilné.

Upozornenie

- ESP je len systém asistenta bezpečnosti jazdy vozidla a nevie kontrolovať vozidlo mimo svojich fyzických limitov. Nespoliehajte sa veľmi na tento systém a jazdite bezpečne.
- Aktivácia ESP (indikátor ESP blíka) znamená, že vozidlo je veľmi nestabilné. V takomto prípade znížte rýchlosť vozidla a jazdite bezpečne.
- Pri cúvaní vozidla sa ESP neaktivuje.
- Nechodte s vozidlom okamžite po naštartovaní motora. Keď odídete s vozidlom do 2 sekúnd po naštartovaní motora, samodiagnostická funkcia ESP nefunguje a na začiatku jazdy sa aktivuje ESP, takže sa objavia symptómy ako napr. rozsvieti sa kontrolka ESP, zaznie varovný zvukový signál a na každom kolese vznikne brzdná sila.
- Keď sa aktivuje funkcia ARP, brzdzenie motora a každého kolesa sa kontroluje efektívnejšie ako pri normálnom fungovaní ESP, takže rýchlosť vozidla môže náhle klesnúť, alebo na každom kolese vznikne brzdná sila, takže riadenie bude nestabilné.
- Keď je zapnutá funkcia ESP, na brzdovom pedáli a na iných zariadeniach môžu vzniknúť vibrácie v dôsledku zmeny hydraulického tlaku v zariadení.
- Vo vozidle vybavenom funkciou ESP môžu vzniknúť mierne vibrácie, pretože v systéme pracuje samodiagnostická funkcia, čo je normálny jav.

Riadenie jazdy z kopca (HDC)*

HDC je systém, ktorý automaticky znižuje rýchlosť vozidla, aby umožnil vodičovi ísť nízkou rýchlosťou bez stlačenia (zošliapnutia) brzdového pedála, keď chce ísť vodič s vozidlom na strmej ceste nízkou rýchlosťou.

Variabilný typ HDC v tomto vozidle funguje flexibilne v rozsahu od 5 km/h do 30 km/h podľa okolia vozidla (podľa stavu fungovania brzdového pedála a rýchlostného pedála).

Varovanie

- **Nepoužívajte funkciu HDC na normálnej ceste. Funkcia HDC je pre jazdu dole kopcom a jej použitie na normálnej ceste môže spôsobiť zrážku s vozidlom idúcim vzadu.**

Aktivácia/deaktivácia funkcie HDC

- Stlačením spínača HDC sa rozsvieti zelený indikátor HDC na prístrojovom paneli a HDC je v stave pripravenosti.
- Opätovné stlačenie spínača HDC vypne indikátor HDC a deaktivuje funkciu HDC.

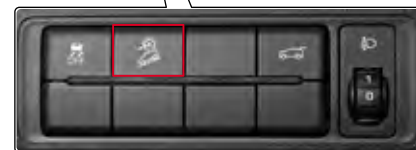

Indikátor/kontrolka HDC



- Rozsvieti sa zelený indikátor: HDC je v stave pripravenosti.
- Zelený indikátor bliká: HDC je zapnuté.
- Rozsvieti sa červená kontrolka: Systém HDC je prehriaty a chybný.



Upozornenie

- Keď sa rozsvieti červená kontrolka, funkcia HDC sa neaktivuje.
- Keď sa rozsvieti červený indikátor HDC, znamená to, že systém HDC je prehriaty alebo chybný. Keď bude červený indikátor HDC stále svietiť aj potom, keď príslušné zariadenia HDC riadne vychladlo, dajte si vaše vozidlo skontrolovať a vykonať servis v autorizovanom servise SsangYong.

Podmienky aktivácie HDC

- Keď sa aktivuje funkcia HDC (rozsvieti sa zelený indikátor HDC).
- Pri určitom sklone svahu alebo vyššom sklone a v určitom rozsahu rýchlosti (cca 2 km/h až 50 km/h).
- Keď nie je funkcia ESP (vrátane funkcie BAS) aktívna.

Podmienky deaktivácie HDC

- Keď sa deaktivuje funkcia HDC (zelený indikátor HDC zhasne).
- Sklon svahu je menší ako podmienka aktivácie HDC.
- Keď je rýchlosť vozidla nižšia ako približne 2 km/h alebo vyššia ako približne 50 km/h.
- Keď je v systéme HDC chyba.
- Keď je systém HDC prehriaty.
- Keď vodič stlačí brzdoový alebo rýchlostný pedál.

Poznámka

- Keď sa aktivuje funkcia HDC, vodič môže zvýšiť alebo znížiť rýchlosť vozidla na želanú rýchlosť (cca 5 až 30 km/h) stlačením (zošliapnutím) brzdoového pedála alebo rýchlostného pedála. Ak je však rýchlosť vozidla vyššia ako 70 km/h, funkcia HDC sa deaktivuje.

Fungovanie HDC

Ak sú splnené podmienky pre aktiváciu HDC, HDC sa aktivuje a na prístrojovom paneli bliká zelený indikátor HDC. Ak je rýchlosť vozidla menšia ako približne 2 km/h alebo vyššia ako približne 70 km/h, alebo strmá cesta bude miemejšia a funkcia HDC je aktivovaná, HDC sa vypne.

Ak je funkcia HDC zapnutá, na brzdovom pedáli môžu vzniknúť silné zvuky a vibrácie, čo je pri fungovaní HDC normálne.



Upozornenie

- Funkcia HDC je určená pre jazdu na prudkom kopci smerom dole.
- Ak sa funkcia HDC používa veľmi často, brzdový systém alebo ESP nebudú fungovať normálne.
- Pri jazde na normálnej ceste nepoužívajte funkciu HDC. Ak idete po rovnej ceste a HDC je v stave pripravenosti, funkcia HDC sa môže aktivovať vtedy, keď prudko zahnete alebo prejdete cez spomaľovač rýchlosti.
- Pri aktivácii HDC môžu vzniknúť na brzdovom pedáli a v iných zariadeniach vibrácie a hluk v dôsledku zmeny hydraulického tlaku v zariadení. Toto je normálny jav v dôsledku aktivácie HDC.

Elektronická parkovacia brzda (EPB)

EPB je systém parkovacej brzdy s lepšou bezpečnosťou a stabilitou, keď sa zatiahne a uvoľní parkovacia brzda jednoduchým stlačením spínača.



! Varovanie

- **Nedovoľte osobe, ktorá neovláda funkciu EPB (najmä dieťa), aby pracovala s EPB. Ak tak neurobíte, môže to spôsobiť nehodu pri parkovaní alebo zastavení.**

! Upozornenie

- Keď teplota v zime klesne pod nulu, parkovaciu brzdou nebude možné uvoľniť, pretože zariadenia EPB budú zamrznuté.
- Keď pohnete vozidlo nasilu a parkovacia brzda nebude uvoľnená, pretože zariadenia EPB budú zamrznuté, tieto zariadenia sa môžu poškodiť. Počas jazdy s vozidlom budete možno počuť aj zvuky.
- Keď zaparkujete vozidlo na rovnom a bezpečnom mieste pri teplote pod nulou, namiesto EPB použite kliny pod kolesá vozidla.

Použitie EPB

- 1 Zaparkujte vozidlo na rovnom a bezpečnom mieste.
- 2 Potiahnite spínač EPB smerom hore.
Kontrolka parkovacej brzdy na prístrojovom paneli sa rozsvieti a zapne sa EPB.



Uvoľnenie EPB

Stlačte spínač EPB so stlačeným (zošliapnutým) brzdovým pedálom.

Kontrolka parkovacej brzdy na prístrojovom paneli zhasne a EPB bude uvoľnená.



Automatické uvoľnenie EPB

Keď si zapnete bezpečnostný pás a dvere pri vodičovi, kapota motora a výklopné zadné dvere sú zatvorené a vozidlo ide normálne, funkcia EPB sa automaticky uvoľní.

Poznámka

- Ak dvere pri vodičovi, kapota motora a výklopné zadné dvere nie sú zatvorené, alebo ak bezpečnostný pás nie je zapnutý, funkcia automatického uvoľnenia EPB sa neaktivuje.

Kontrolka EPB/Kontrolka brzdy

Kontrolka EPB



- Keď je v systéme EPB chyba, rozsvieti sa oranžová kontrolka EPB.

Výstražná kontrolka brzdy



V nasledovných situáciách sa rozsvieti kontrolka.

- Keď parkovacia brzda funguje normálne.
- Keď je nízka hladina brzdovej kvapaliny.
- Keď sa riadiaca páka zaraďí do polohy P (parkovanie) a funkcia AUTO HOLD je aktivovaná.

! Upozornenie

- Keď zatiahnete alebo uvoľníte EPB, skontrolujte, či sa na prístrojovom paneli nerozsvietila alebo nezhasla kontrolka.
- Ak sa spínač EPB používa abnormálne (časté alebo trvalé stláčanie), môže sa rozsvietiť kontrolka EPB. Keď vypnete motor a otočíte spínač ŠTART/STOP do polohy ON, kontrolka zhasne a EPB bude fungovať normálne.
- Ak kontrolka EPB stále svieti, dajte si vaše vozidlo skontrolovať a vykonať servis u predajcu SsangYong alebo v autorizovanom servise SsangYong.
- Ak kontrolka EPB stále svieti aj napriek uvoľneniu parkovacej brzdy, dajte si vaše vozidlo okamžite skontrolovať a vykonať servis u predajcu SsangYong alebo v autorizovanom servise SsangYong.

Núdzový režim EPB

Ak je v brzdovom systéme chyba a vy potlačíte spínač EPB smerom hore, alebo ak počas jazdy nemôžete stlačiť (zošliapnuť) brzdový pedál, EPB bude fungovať, keď budete držať spínač v hornej polohe.

Avšak v porovnaní s bežným fungovaním brzdy sa môže brzdná vzdialenosť značne zväčšiť.

! Varovanie

- Počas jazdy použijete núdzový mód EPB len v prípade núdze. Ak tak neurobite, môže to poškodiť systém vozidla a jazda bude v dôsledku brzdnej sily počas jazdy nestabilná, čo môže spôsobiť nehodu.
- Ak je v brzdovom systéme kritická chyba, núdzový mód EPB nemusí fungovať.

! Upozornenie

- Ak musíte zaparkovať vozidlo s chybným EPB, zaradíte riadiacu páku do polohy P (parkovanie) a zaparkujete vozidlo na rovnej ploche.
- Ak po zapnutí núdzového módu vychádza z prislúšných zariadení zvuk alebo zápach, dajte si vaše vozidlo skontrolovať a vykonať servis v autorizovanom servise SsangYong.

! Upozornenie

- Pred jazdou skontrolujte, či na prístrojovom paneli svieti kontrolka parkovacej (ručnej) brzdy a kontrolka nízkej hladiny oleja.
- Pred jazdou vždy uvoľnite parkovaciu (ručnú) brzdu. Jazda so zatiahnutou parkovacou (ručnou) brzdou môže poškodiť brzdový systém.
- Keď použijete na zastavenie vozidla počas jazdy parkovaciu (ručnú) brzdu, pre vašu bezpečnosť zaradíte riadiacu páku do polohy P (parkovanie) alebo N (neutrál).
- Nepoužívajte polohu riadiacej páky P (parkovanie) namiesto parkovacej (ručnej) brzdy. Po zastavení alebo zaparkovaní vozidla pevne zatiahnite parkovaciu (ručnú) brzdu.
- Ak chcete zaradiť riadiacu páku do polohy N (neutrál) a zaparkovať vozidlo, vypnite motor s riadiacou pákou v polohe P (parkovanie), stlačte tlačidlo uvoľnenia zámky na riadiacej páke a zaradíte ju do polohy N (neutrál).
- Pri parkovaní/zastavení vozidla vždy zaradíte riadiacu páku do polohy P (parkovanie). Ak riadiaca páka nie je po zaparkovaní/zastavení v polohe P (parkovanie), vozidlo sa môže pohnúť pri vonkajšom náraze alebo za určitých podmienok na ceste.

Keď parkujete vozidlo na ceste do kopca

- Keď parkujete vozidlo na ceste do kopca, volant by mal byť otočený v smere od obrubníka.



Keď parkujete vozidlo na ceste z kopca

- Keď parkujete vozidlo na ceste z kopca, volant by mal byť otočený v smere k obrubníku.



AUTO HOLD*

Keď je aktivovaná funkcia AUTO HOLD, po stlačení brzdového pedálu sa brzdový tlak automaticky udržiava až do zastavenia vozidla v prípade čakania na semafore alebo v zápche. To umožňuje ponechať vozidlo zastavené aj v prípade uvoľnenia pedálu.

Keď je radiaca páka v polohe R (spiatka), funkcia AUTO HOLD nie je aktívna.

Keď stlačíte (zošliapnete) rýchlostný pedál, parkovacia brzda sa automaticky uvoľní a vy môžete pohnúť vozidlo.



Aktivácia funkcie AUTO HOLD

Keď stlačíte spínač AUTO HOLD, rozsvieti sa indikátor AUTO HOLD (biely) a funkcia AUTO HOLD je aktivovaná.



Deaktivácia funkcie AUTO HOLD

- Keď stlačíte spínač a funkcia AUTO HOLD je aktivovaná, táto funkcia sa deaktivuje.
- Keď vypnete a zapnete zapalovanie, funkcia AUTO HOLD si zachová posledný stav pred vypnutím zapalovania.



Použite funkcie AUTO HOLD

- 1 Stlačte spínač AUTO HOLD.
Rozsvieti sa indikátor AUTO HOLD (biely).
- 2 Zastavte vozidlo stlačením (zošliapnutím) brzdového pedála počas jazdy.
Farba indikátora AUTO HOLD sa zmení z bielej na zelenú a bude fungovať brzda.
- 3 Počas jazdy pomaly stlačte (zošliapnite) rýchlostný pedál.
Farba indikátora AUTO HOLD sa zmení zo zelenej na bielu a brzda bude uvoľnená. (To je možné len v prípade, že sú kapota motora, veko batožinového priestoru a dvere vodiča zatvorené.)

Varovanie

- Keď pôjdete s vozidlom na cestu z kopca, nestláčajte (nezošliapujte) rýchlostný pedál prudko. Ak tak urobíte, vozidlo pôjde veľkou rýchlosťou, čo môže spôsobiť nehodu.

Indikátor/výstražná kontrolka AUTO HOLD



- Rozsvieti sa biely indikátor: funkcia AUTO HOLD je v stave pripravenosti.
- Rozsvieti sa zelený indikátor: funkcia AUTO HOLD je aktivovaná.
- Rozsvieti sa žltá kontrolka: v systéme AUTO HOLD je chyba.



Upozornenie

- Ubezpečte sa, že ste deaktivovali funkciu AUTO HOLD, ak je to potrebné napr. pri umývaní auta.
- Počas zábehu brzdového obloženia môže byť brzdná sila parkovacej brzdy trochu menšia. (Ak je vozidlo zaparkované na strmej ceste, môže sa pohnúť smerom dole.)
- Opotrebovanie brzdového obloženia elektronickej parkovacej brzdy (EPB) kontrolujte každých 10000 km.
- Keď použijete elektronicú parkovaciu brzdú (EPB), možno budete počuť mechanický zvuk. Toto je normálny prevádzkový zvuk systému elektronickej parkovacej brzdy (EPB).
- Ak sa rozsvieti kontrolka elektronickej parkovacej brzdy (EPB), fungovanie elektronickej parkovacej brzdy (EPB) nie je normálne, takže si dajte vaše vozidlo skontrolovať a vykonať servis u predajcu SsangYong alebo v autorizovanom servise SsangYong. Ak musíte zaparkovať vozidlo v núdzovej situácii, zastavte ho na rovnom povrchu, zaradte riadiacu páku do polohy P (parkovanie) a pod kolesá dajte klíny.
- Keď musíte vypnúť motor a funkcia AUTO HOLD je v stave pripravenosti (svieti biely indikátor) / aktivácie (svieti zelený indikátor), elektronicá parkovacia brzda (EPB) sa aktivuje automaticky.

Autonómny núdzový brzdný systém (AEBS)*

AEBS pomocný systém, ktorý upozorní vodiča na riziko kolízie, pokiaľ senzor modulu prednej kamery (FCM) deteguje riziko kolízie s vozidlom alebo chodcom.

Systém informuje vodiča o riziku zrážky varovnou správou a varovným zvukovým signálom podľa stupňa rizika zrážky. Ak riziko zrážky stále trvá, tento systém kontroluje brzdiacu silu, aby sa vozidlo vyhlo zrážke, alebo zmierňuje šok pri zrážke, čím zlepšuje bezpečnosť vodiča a chodcov.

1. upozornenie na zrážku → 2. varovanie pred zrážkou → 3. núdzové brzdenie → zastavenie vozidla



Varovanie

- AEBS je len pomocný systém, ktorý pomáha vodičovi zabezpečiť bezpečnosť v nebezpečnej situácii, ale nevie sa automaticky vyhnúť zrážke. Za bezpečnosť a riadenie vozidla zodpovedá vodič.

Poznámka

- AEBS je nastavené a Medium je nastavené pre citlivosť varovania pred zrážkou vpredu podľa nastavenia zo závodu.

Indikátor/kontrolka AEBS

Indikátor AEBS OFF



Keď sú systém AEBS a funkcia ESP deaktivované, na prístrojovom paneli sa rozsvieti indikátor AEBS OFF.

Poznámka

- Keď stlačíte a podržíte spínač ESP OFF na 3 sekundy, indikátor ESP OFF a indikátor AEBS OFF sa rozsvietia zároveň a systém AEBS a funkcia ESP sa deaktivujú.

Indikátor/kontrolka AEBS



Indikátor a kontrolka AEBS fungujú nasledovne podľa stavu AEBS.

- Blikajú: AEBS je zapnuté.
- Svetia: AEBS je chybné.

Na displeji prístrojového panela sa zobrazí varovná správa podľa stavu AEBS.

AEBS je zapnuté



AEBS je chybné

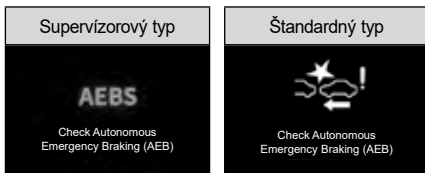

AEBS je aktivované

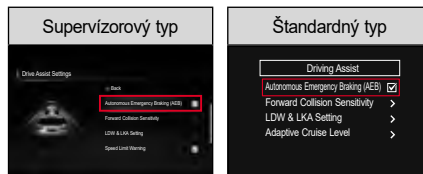

Keď označíte  (Užívateľské nastavenia) → **Asistent jazdy** → **AEBS** z prístrojového panela, funkcia sa aktivuje a na prístrojovom paneli zhasne indikátor AEBS OFF.

Ak odstránite označenie z **AEBS**, funkcia sa deaktivuje a rozsvieti sa indikátor AEBS OFF.

 **Upozornenie**

- **Pre bezpečnosť** aktivujte alebo deaktivujte systém AEBS pred jazdou vozidla alebo po zastavení vozidla na bezpečnom mieste.
- Keď je deaktivovaná funkcia ESP, funkcia AEBS sa automaticky tiež deaktivuje, aj keď bola predtým aktivovaná. Funkciu AEBS možno aktivovať aj z menu Užívateľské nastavenia na prístrojovom paneli.

Nastavenie citlivosti varovania pred zrážkou vpredu











Nastavenie môžete zmeniť v  (Užívateľské nastavenia) → **Asistent jazdy** → **Citlivosť na zrážku vpredu** na prístrojovom paneli.

- Ak je nastavené **Rýchlo**, varovanie AEBS sa ukáže rýchlo.
- Ak je varovanie AEBS príliš rýchle, nastavte ho na **Stredne** alebo **Pomalé**.

 **Upozornenie**

- **Aj keď je pre citlivosť** varovania AEBS nastavená na **Rýchlo**, môžete ho cítiť ako **pomalé** v prípade, ak vozidlo pred vami prudko zabrzdí.

Fungovanie AEBS

Klasifikácia	Upozornenie na zrážku (1. varovanie)	Upozornenie na zrážku (2. varovanie)	Núdzové brzdenie (3. varovanie)	Zastavenie vozidla
		Miera rizika zrážky → 		
Displej na prístrojovom paneli				
Varovný zvukový signál	Zaznie 7 pípnutí na 1 sekundu			-
Riadenie vozidla	-	-	Plán brzda pred zrážkou	Po zastavení vozidla udržiavajte brzdnú silu asi na 2 sekundy.

Varovanie

- AEBS je len pomocný systém, ktorý pomáha vodičovi zabezpečiť 'bezpečnosť' v nebezpečnej situácii, ale nezaručuje bezpečnosť.
- AEBS nevie rozpoznať všetky urgentné a nebezpečné situácie.
- Pri aktivovanom AEBS sa nepokúšajte jazdiť nebezpečne.
- AEBS sa nevie automaticky vyhnúť zrážke. Za bezpečnosť a riadenie vozidla zodpovedá vodič.
- Vždy dodržiavajte bezpečnú brzdnú vzdialenosť a ak je to potrebné, znížte rýchlosť vozidla stlačením (zošliapnutím) brzdového pedála.
- AEBS sa aktivuje podľa vzdialenosti od vozidla alebo chodca vpredu, relatívnej rýchlosti a reakcie vodiča.
- V prípade AEBS deteguje jazdné podmienky modul prednej kamery (FCM). v prípade, že jazdné podmienky presahujú hranice výkonu systému FCM, výkon systému sa môže znížiť.

Podmienky aktivácie

Keď sú po aktivovaní AEBS splnené nasledovné podmienky, systém funguje normálne.

- Keď je aktivované AEBS.
- Keď je aktivovaný systém Elektronickej kontroly stability vozidla, ESP.
- Keď modul prednej kamery (FCM) rozpozná vozidlo a chodca vpredu.
- Keď je rýchlosť vozidla od 8 km/h do 60 km/h.

Poznámka

- **AEBS je pripravené fungovať pri príprave na urgentnú (nebezpečnú) situáciu a keď vodič stlačí (zošliapne) brzdový pedál, tento pomocný systém hneď reaguje.**
- **Keď je AEBS aktivovaný, dopĺňa optimálnu brzdiacu silu, ktorá je potrebná na spomalenie vozidla.**
- **Po vyriešení urgentnej (nebezpečnej) situácie sa AEBS vypne.**
- **1. varovanie sa aktivuje do rýchlosti vozidla 180 km/h.**

Podmienky deaktivácie

Keď sú po aktivovaní AEBS splnené nasledovné podmienky, systém sa deaktivuje a AEBS sa vypne.

- Keď je deaktivované AEBS.
- Keď je deaktivovaný systém Elektronickej kontroly stability vozidla, ESP.
- Keď rýchlosť vozidla presiahne 60 km/h.
- Keď točíte volantom.
- Keď je riadiaca páka zaradená do polohy P (parkovanie) alebo R (spiatka).
- Keď je stlačený (zošliapnutý) rýchlostný pedál.

AEBS nevie detekovať vozidlo riadne:

- na ceste s ostrými zákrutami alebo na veľmi širokej ceste,
- keď sa vozidlo veľmi kýve,
- keď sú zadné svetlá vozidla vpredu asymetrické, alebo keď v noci nesvietia,
- keď je zadná strana vozidla vpredu asymetrická,
- keď sa vozidlo náhle zastaví,
- keď je pred vozidlom zviera, predmet alebo vozidlo, alebo keď vozidlo ide v opačnom smere,
- približujúce sa vozidlo alebo vozidlo, ktoré cúva,
- vozidlo pred vami má neobvyklý tvar,
- keď príde k rýchlej zmene osvetlenia (napr. vchod do tunela, atď.),
- keď tvar nie je vidno v dôsledku tieňa pod nadjazdom.

- V prípade slabej viditeľnosti v zlom počasí, ako napr. sneh, dážď a hmla.
- Keď sa na prednom skle vytvorila hmla, ktorá nie je úplne odstránená.
- Keď odraz od predmetu na palubnej doske zhoršuje rozpoznávaciu schopnosť modulu prednej kamery (FCM).
- Keď je pred vozidlom úzky objekt, ako napr. motocykel alebo bicykel.
- Vozidlo sa pohybuje alebo zastaví kolmo na smer jazdy v križovatke.



Upozornenie

- **Vždy je potrebná pozornosť vodiča, pretože AEBS nemusí reagovať normálne, alebo systém nemusí fungovať normálne, keď je ťažké detekovať vozidlo.**

Cesta so zákrutami



Na ceste so zákrutami nemožno detekovať vozidlo vpredu, ktoré ide v rovnakom pruhu a výkon AEBS je nižší, takže sa môže objaviť nepotrebné varovanie alebo brzdenie, alebo systém nebude fungovať.

Na ceste so zákrutami skontrolujte cestu pred vami a podmienky jazdy a priamo a ak je to potrebné, upravte rýchlosť vozidla stlačením (zošliapnutím) brzdového pedála.



Systém môže detekovať vozidlo idúce v inom pruhu, čo ovplyvní rýchlosť. Na ceste so zákrutami skontrolujte cestu pred vami a podmienky jazdy a priamo a ak je to potrebné, upravte rýchlosť vozidla stlačením (zošliapnutím) brzdového pedála.

V takomto prípade môžete zabrániť nepotrebnému zníženiu rýchlosti stlačením (zošliapnutím) rýchlostného pedála.

Cesta na strmom kopci



Na ceste do strmého kopca a zo strmého kopca nemožno detekovať vozidlo v rovnakom pruhu a výkon AEBS je nižší, takže sa môže objaviť nepotrebné varovanie alebo brzdenie, alebo systém nebude fungovať.

Môže prísť k situácií, keď sa náhle detekuje vozidlo vpredu a objaví sa varovanie alebo brzdenie.

Na ceste do strmého kopca a zo strmého kopca skontrolujte cestu pred vami a podmienky jazdy a priamo a ak je to potrebné, upravte rýchlosť vozidla stlačením (zošliapnutím) brzdového pedála.

Zmena pruhu

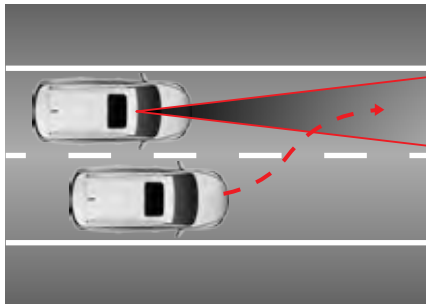

Keď vozidlo v susednom pruhu zmení smer do vášho pruhu, vozidlo bude detekované až vtedy, keď vojde do detekčného rozsahu modulu prednej kamery (FCM).

Vždy dávajte pozor, pretože vozidlo, ktoré náhle vstúpi do vášho pruhu, môže byť detekované neskoro.

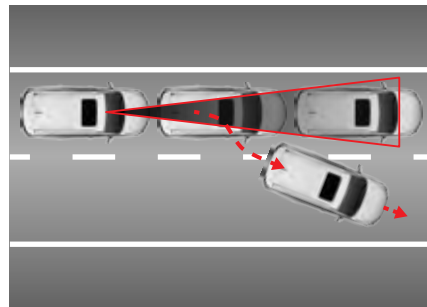

Dávajte pozor, pretože vozidlo, ktoré zastavilo pred vozidlom vpredu a vozidlo vpredu vyjde z pruhu, pričom rýchlosť vášho vozidla klesla v dôsledku fungovania AEBS, vozidlo, ktoré zastavilo vpredu, nie je detekované ako kontrolný cieľ, čo znamená riziko zrážky.

Rozpoznanie vozidla vpredu

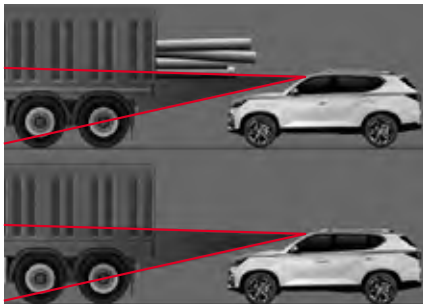

Dávajte pozor, pretože vysoké vozidlo alebo vozidlo s nákladom, ktorý vzadu prečnieva, môže spôsobiť nebezpečnú situáciu.

AEBS nevie detekovať chodca

- ktorý nestojí normálne,
- ktorého telo je skryté, alebo ktorý nejde vzpriamene,
- ktorý sa rýchlo pohybuje,
- ktorý náhle pretne váš smer,
- ktorý má oblečené šaty rovnakej farby ako pozadie,
- keď je intenzita okolitého osvetlenia príliš vysoká alebo príliš nízka,
- v noci, alebo keď je okolitá oblasť tmavá,
- keď sa tam nachádza konštrukcia podobná človeku,
- keď je chodec nízkeho vzrastu,
- ktorého správanie je nestabilné,
- keď nastane situácia, ktorá neumožní AEBS detekovať chodca z dôvodu okolia,
- keď je veľa ľudí pohromade,
- keď chodec tlačí nejaký objekt (vozík, bicykel, dvojkolesový vozík, kufor, detský kočík, atď.).



Varovanie

- **AEBS sa neaktivuje vo všetkých situáciách. Preto netestujte AEBS tak, že sa zameriate na osobu alebo predmet. Môžete spôsobiť vážne zranenie alebo úmrtie.**
- **Po naštartovaní motora sa AEBS vždy automaticky aktivuje. Ak chcete deaktivovať túto funkciu, použite menu Užívateľské nastavenia na prístrojovom paneli.**
- **Ak je AEBS aktivované a vy náhle zabrzdíte, spolucestujúci vo vozidle sa môžu ocitnúť v nebezpečí. Preto vždy dávajte pozor.**
- **Keď sú na prednej kamere cudzie predmety, jej detekčná schopnosť je znížená a AEBS je dočasne deaktivované. Kameru udržiavajte vždy čistú.**
- **Ak sa predná kamera odchytila od svojej normálnej polohy v dôsledku nárazu, systém nebude fungovať normálne ani vtedy, keď sa na prístrojovom paneli nerozsvietila kontrolka alebo varovná správa.**
- **V noci sa bude vozidlo a chodec detekovať horšie, pretože v porovnaní s denným svetlom je osvetlenie slabé.**

- Ak sa v zime na prednom skle vytvorí námraza, predná kamera nemusí objekty detekovať normálne. Námrazu odstráňte.
- Ak tak neurobíte, môže to mať za následok nepotrebné varovanie a brzdenie a varovanie a brzdenie sa nemusí aplikovať v dôsledku obmedzenej detekcie senzora.
- Keď vozidlo vpredu náhle zabrzdí, nemusí sa vyvinúť riadna brzdiaca sila, čo spôsobí zrážku. Vždy dávajte pozor a buďte pripravený na nebezpečnú situáciu.
- Ak ťaháte iné vozidlo alebo prives, vypnite AEBS. Brzdenie pri ťahaní môže znížiť bezpečnosť vozidla.
- Keď na kamión, vlak alebo loď, ktoré prevážajú vozidlá, naložíte vozidlo, deaktivujte AEBS. Počas nakladania sa systém môže aktivovať kontaktom s inými objektmi.



Upozornenie

- AEBS sa môže dočasne deaktivovať silnou elektromagnetickou vlnou.
- Na detekčnú oblasť modulu prednej kamery (FCM) nedávajte žiadnu farebnú fóliu. Môže to spôsobiť chybné fungovanie príslušného systému, alebo systém nebude fungovať vôbec.

Časť, kde je zakázané dávať farebnú fóliu (detekčná oblasť FCM)



System varovania vzadu a na boku*

System varovania vzadu a na boku detekuje oblasť slepého bodu, ktorý vodič nevidí, použitím detekčného senzora, ktorý je umiestnený v oboch okrajoch zadného nárazníka.

- System varovania vzadu a na boku obsahuje nasledovné varovné systémy.
 - Výstraha systému detekcie mŕtveho uhla (BSW)
 - Asistent mŕtvych uhlov s predchádzaním kolízií (BSA)
 - Výstraha pri zmene jazdného pruhu (LCW)
 - Výstraha pri priečnej premávke za vozidlom (RCTW)
 - Asistent pri priečnej premávke za vozidlom (RCTA)
 - Výstraha na bezpečné vystúpenie (SEW)

Zobrazenie aktivácie systému varovania vzadu a na boku



1 Kontrolka vonkajšieho spätného zrkadla



Keď kontrolka vonkajšieho spätného zrkadla blikne dvakrát a spínač ŠTART/STOP je v polohe ON, alebo keď motor je naštartovaný, znamená to, že systém varovania vzadu a na boku funguje normálne.

Poznámka

- Nastavenia systému BSW môžete zmeniť v používateľských nastaveniach prístrojového panela.

! Varovanie

- System varovania vzadu a na boku je pomocný systém, ktorý pomáha vodičovi bezpečne jazdiť s vozidlom. V žiadnom prípade sa na systém varovania vzadu a na boku nespoliehajte a pri jazde s vozidlom dávajte pozor na podmienky na ceste.

! Upozornenie

- Udržiavajte zadný nárazník vždy čistý. Senzor, ktorý detekuje zadnú stranu a obe bočné strany vozidla je inštalovaný v oboch okrajoch nárazníka. Ak je zadný nárazník znečistený cudzími látkami, senzory nemusia fungovať normálne.
- Keď je zadný nárazník vymenený, natretý farbou alebo opravený, výkon systému môže byť nižší.
- Detekčné senzory systému nemusia fungovať v závislosti od okolitého prostredia. Jazdíte s vozidlom tak, aby ste priamo kontrolovali podmienky na ceste a zistili núdzovú situáciu.
- Ak tak neurobíte, môže to spôsobiť chybu v systéme v dôsledku silnej elektromagnetickej vlny.

Aktivácia/deaktivácia výstražného zvukového signálu systému varovania vjazdu a na boku

• Supervízorový typ

Chodíte do **Nastavenia prístrojového panela** → **Zvuk** → **Zvukové upozornenie systému BSW** → **Zapnúť Zvukové upozornenie BSW, Zvukové upozornenie RCTW a Zvukové upozornenie SEW** v  (Užívateľské nastavenia) na prístrojovom paneli a označte príslušné kolónky.

• Štandardný typ

Chodíte do **Zvuk** → **Zvukové upozornenie systému BSW** → **Zapnúť Zvukové upozornenie BSW, Zvukové upozornenie RCTW a Zvukové upozornenie SEW** v  (Užívateľské nastavenia) na prístrojovom paneli a označte príslušné kolónky.

Poznámka

- Správa „Systém varovania vjazdu a na boku ON“ alebo „Systém varovania vjazdu a na boku OFF“ sa zobrazí približne na 2 sekundy v hornej časti displeja prístrojového panela podľa toho, či je systém varovania vjazdu a na boku aktivovaný alebo deaktivovaný. Okrem toho dvakrát zabliká kontrolka pre vonkajšie spätné zrkadlo.
- Ak nepoužívate systém varovania vjazdu a na boku, systém deaktivujte.
- Keď chcete pripojiť prívies, ubezpečte sa, že systém je deaktivovaný, aby ste zabránili chybe v systéme.

Úroveň varovania systému varovania vjazdu a na boku

Keď aktivovaný systém detekcie slepého bodu a asistenta zmeny jazdného pruhu detekuje slepý bod na zadnej, ľavej alebo pravej strane vozidla, alebo ak sa vozidlo približuje veľkou rýchlosťou a rýchlosť jazdy je cca. 30 km/h alebo viac, systém varovania vjazdu a na boku sa aktivuje.

1. varovanie



Keď je detekované vozidlo na zadnej a bočnej strane vozidla, na vonkajšom spätnom zrkadle sa rozsvieti žlté svetlo indikátora.

Keď príslušné vozidlo opustí oblasť varovania po 1. varovaní, proces varovania sa po určitom čase zastaví podľa podmienok jazdy.

2. varovanie

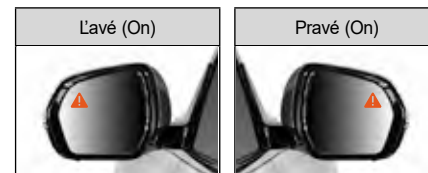

Varovný zvukový signál (vo vozidle)



Keď zapnete ukazovateľ zmeny smeru jazdy (smerovka) v rámci 1. varovania (na vonkajšom spätnom zrkadle sa rozsvieti žlté svetlo indikátora), objaví sa 2. varovanie nasledovne.

- Žltá kontrolka na vonkajšom spätnom zrkadle bliká.
- Vo vozidle zaznie varovný zvukový signál.

Keď vrátime ukazovateľ zmeny smeru (smerovka) do pôvodnej polohy (OFF) počas 2. varovania, proces druhého varovania sa zastaví.

Keď je v systéme varovania vzadu a na boku chyba

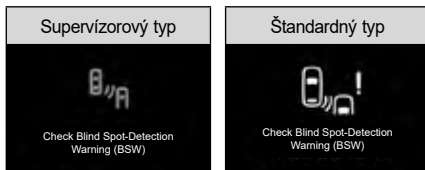

Keď je v systéme varovania vzadu a na boku chyba, na displeji prístrojového panela sa objaví varovná správa.

Upozornenie

- Ak varovná správa naďalej svieti, dajte si vozidlo skontrolovať a vykonať servis v autorizovanom servise SsangYong.

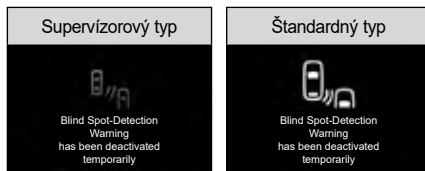

Ak senzor nevie normálne detekovať zadnú stranu a obe bočné strany vozidla aktivovaným systémom varovania vzadu a na boku, na prístrojovom paneli sa zobrazí správa.

- Keď je na vonkajšej a vnútornej strane zadného nárazníka cudzia látka.
- Keď je za vozidlom inštalované nejaké zariadenie, napr. prívies.
- Keď je cesta veľmi široká.
- V prípade hustého sneženia alebo hustého dažďa.

Systém BSW

Systém BSW (Výstraha systému detekcie mŕtveho uhla) v prípade detekcie vozidla približujúceho sa do mŕtveho uhla vodiča rozsvieti výstražnú kontrolku vo vonkajšom spätnom zrkadle a aktivuje zvukovú signalizáciu na upozornenie vodiča na riziko kolízie.

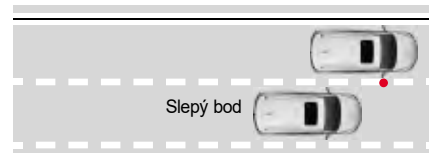

Aktivácia/deaktivácia systému BSW

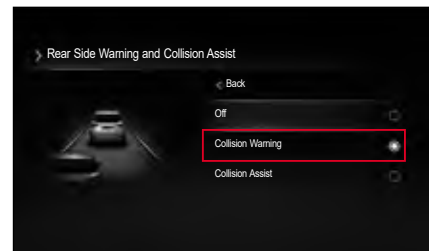

• Kontrolný typ/štandardný typ

Prejdite do časti **Nastavenia asistenta jazdy** → **Asistent pred zrážkou v mŕtvom uhle** → **Varovanie detekcie mŕtveho uhla a Asistent pred zrážkou** → **Zapnúť Výstrahu systému detekcie mŕtveho uhla** v ponuke  (Používateľské nastavenia) na prístrojovom paneli a začiarknite danú položku.

Podmienky fungovania

Systém BSW sa aktivuje, keď sú splnené nasledovné podmienky:

- Systém BSW je aktivovaný.
- Keď je rýchlosť vozidla medzi 30 km/h a 255 km/h.
- V mŕtvom uhle vodiča je detegované vozidlo.

Varovanie

- **Systém BSW môže varovať iba v obmedzenom priestore a varovania o vozidlách približujúcich sa zozadu v mŕtvom uhle kvôli okolitým podmienkam a podmienkam jazdy nemusia fungovať.**

Systém BSA

Systém BSA (Asistent pred zrážkou v mŕtvom uhle) je systém, ktorý keď vozidlo vodiča ide nechtiac blízko pri okraji jazdného pruhu, smeruje k vozidlu cez jednostranné brzdenie do stredu jazdného pruhu, kde sa predpokladá zrážka s vozidlom vzadu v mŕtvom uhle, oznámi to vodičovi zasvietením varovného svetla na vonkajšom späťom zrkadle.



Podmienky fungovania

Asistent mŕtvych uhlov s predchádzaním kolízií (BSA) vydá výstrahu v prípade, že:

- Asistent mŕtvych uhlov s predchádzaním kolízií (BSA) je zapnutý.
- Rýchlosť vozidla je medzi 60 km/h a 140 km/h.
- Vozidlo normálne jazdí po vozovke s rozpoznateľnými obidvomi hranicami jazdného pruhu (čiarami) bez aktivovaných brzd (vrátane AEB a ACC).

BSA sa deaktivuje v prípade, že:

- Vodič prudko otočí volantom.
- Časť vozidla už zasahuje do vedľajšieho jazdného pruhu.
- Brzdový pedál je stlačený (zošľapinutý).
- Funkcia brzdového systému funguje (ako sú ACC, AEB, ESP a ABS).

Upozornenie

- **Po zmene jazdného pruhu je potrebné jazdiť v strede jazdného pruhu. Systém nemusí fungovať, ak bude vozidlo pokračovať v jazde blízko niektorej čiare.**

Varovanie

- **Kontrola brzdzenia nebude fungovať v závislosti od elektronickej kontroly stability (ESP).**
- **Keď sa rozsvieti kontrolka elektronickej kontroly stability (ESP), kontrola brzdzenia nebude fungovať.**
- **Keď elektronická kontrola stability (ESP) vykonáva aj ďalšiu funkciu, kontrola brzdzenia nebude fungovať.**

System LCW

System Výstraha pri zmene jazdného pruhu (LCW) slúži na upozornenie vodiča výstražnou kontrolkou vo vonkajšom spätnom zrkadle a zvukovou signalizáciou v prípade, že bolo detegované rýchlo sa približujúce vozidlo zozadu na strane vodiča.

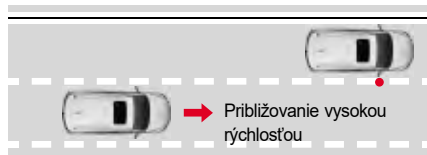

Aktivácia/deaktivácia systému LCW

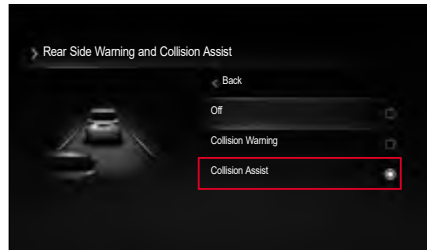

- **Nadštandardný/štandardný typ**

Prejdite do časti **Nastavenia asistenta jazdy**
→ **Asistent pred zrážkou v mŕtvom uhle**
→ **Varovanie detekcie mŕtveho uhla a Asistent pred zrážkou** → **Zapnúť Asistenta predchádzania kolízií** v ponuke 
(Používateľské nastavenia) na prístrojovom paneli a začiarknite danú položku.

Podmienky fungovania

System LCW sa aktivuje, keď sú splnené nasledovné podmienky:

- System BSW je aktivovaný.
- Keď je rýchlosť vozidla medzi 30 km/h a 255 km/h.
- Keď je vozidlo blížiacie sa vo vysokej rýchlosti v detekčnej oblasti.
- Vaše vozidlo sa pohybuje po rovnej ceste.



Varovanie

- **Tento systém predstavuje pomoc pre vodiča. Ak sa budete na tento systém spoliehať, môže to spôsobiť nehodu. Pri zmene jazdného pruhu vždy sledujte okolie v spätnom zrkadle.**

System RCTW

Výstraha pri priečnej premávke za vozidlom (RCTW) je systém, ktorý zobrazí výstražné hlásenie na displeji prístrojového panela, spustí zvukovú signalizáciu a rozsvieti výstražnú kontrolku vo vonkajšom spätnom zrkadle v prípade, že počas cúvania deteguje približujúce sa vozidlo z ľavej alebo pravej strany.

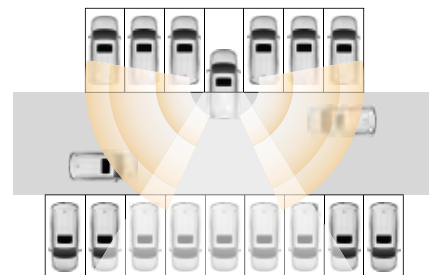

Aktivácia/deaktivácia systému RCTW

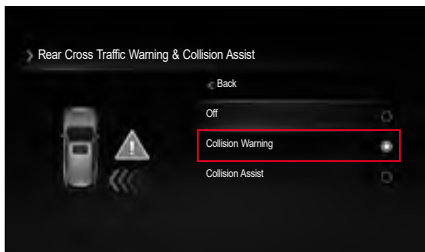

- **Kontrolný typ/štandardný typ**

Chodte na **Nastavenia asistenta jazdy**

→ **Asistent pred zrážkou v mŕtvom**

uhle → **Varovanie detekcie mŕtveho**

Varovania vpred zrážkou → **Zapnúť**

Varovania vpred zrážkou v  (Užívateľské nastavenia) na prístrojovom paneli a označte kolónku.

Podmienky aktivácie

- Keď je riadiaca páka zaradená do polohy R (spiatka).
- Keď je rýchlosť vozidla menej ako 10 km/h.
- Ak sa v dosahu RCTW nachádza vozidlo a keď je rýchlosť približujúceho sa vozidla 24 km/h alebo menej.

Ak je detekované približujúce sa vozidlo na displeji prístrojového panela sa objaví správa o približovaní sa z príslušnej strany.

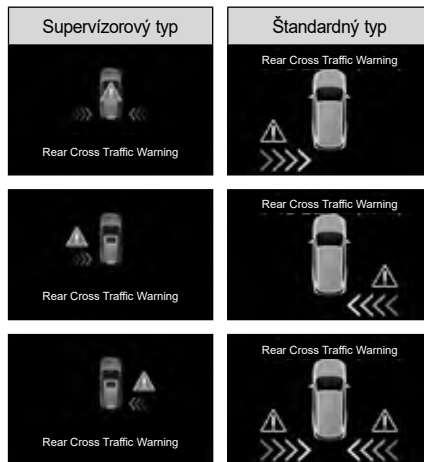

Systém RCTA

Asistent pri priečnej premávke za vozidlom (RCTA) je asistenčný systém, ktoré vyšle varovnú správu a varovný zvukový signál, ktorým informuje vodiča o riziku zrážky v prípade vozidla, ktoré sa pri cúvaní približuje z boku a pomáha vyhnúť sa zrážke alebo zmierniť škodu použitím brzdného asistenta.

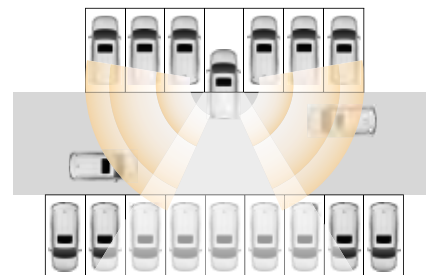

Aktivácia/deaktivácia systému RCTA

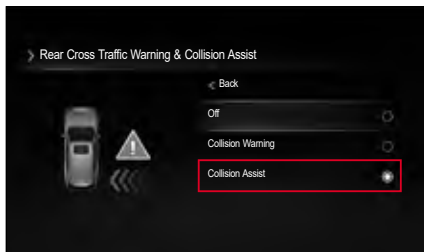

• Kontrolný typ/štandardný typ

Prejdite do časti **Nastavenia asistenta jazdy**
→ **Asistent pred zrážkou v mŕtvom uhle**
→ **Varovanie detekcie mŕtveho uhla a Asistent pred zrážkou** → **Zapnúť Asistenta predchádzania kolízií** v ponuke 
(Používateľské nastavenia) na prístrojovom paneli a začiarknite danú položku.

Podmienky fungovania:

- Radiaca páka v polohe R (spiatka)
- Rýchlosť vozidla je menej ako 8 km/h.
- V detekčnej oblasti sa nachádza vozidlo približujúce sa rýchlosťou menej ako 24 km/h.

Ak sa detekuje riziko zrážky v dôsledku približujúceho sa vozidla, keď je systém RCTA zapnutý, aplikuje sa núdzové brzdenie (brzdový asistent).

- Po vypnutí asistenta brzdy bude tento asistent fungovať až po cca. 10 sekundách.

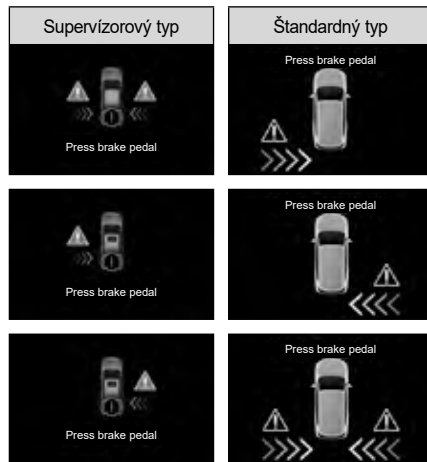

Poznámka

- **Tento systém nemusí fungovať v závislosti od fungovania systému ESP.**
 - Keď svieti kontrolka ESP.
 - Keď je zapnutý systém ESP.

Prípady, kedy sa systém neaktivuje

RCTA nemusí fungovať v nasledovných prípadoch.

- Keď je cieľové vozidlo mimo detekčnej oblasti RCTA.
- Keď je cieľové vozidlo hneď vzadu.
- Keď sa cieľové vozidlo pohybuje rovnakým smerom.
- Keď je rýchlosť cieľového vozidla vysoká.
- Keď sa rýchlosť cieľového vozidla náhle zníži.
- Keď je detekčný senzor zakrytý prekážkou.

Prípady, kedy je systém RCTA chybný

Systém môže byť chybný v nasledovných prípadoch, takže je potrebná pozornosť vodiča.

- Keď sú na zadnom nárazníku cudzie látky (dážď, sneh, prach, nálepka, atď.).
- Keď je za vozidlom inštalované nejaké zariadenie, napr. prives.
- Keď je zadný nárazník poškodený, alebo keď je karoséria vozidla pokrivená.
- V prudkej zákrute, pri vchode do mýtnej stanice a v oblasti východu/exitu.
- V prípade nevyrovnaného tlaku v pneumatikách a v prípade nadmerného nákladu.

- V zlom počasí (husté sneženie, hustý dážď).
- Keď sa na ceste alebo v stavebnej oblasti nachádza pevný objekt (stredné zábradlie, bočné zábradlie, hlukové bariéry).
- Keď v tesnom rozsahu ide veľké vozidlo alebo malý motocykel (bicykel).
- Keď vaše vozidlo a oproti idúce vozidlo zvýšia rýchlosť zároveň.
- Keď je rýchlosť vozidla vzadu veľmi vysoká (predbieha).
- Keď meníte jazdný pruh.
- Na strmej ceste do kopca, z kopca, alebo na ceste, kde je výška pruhov rozdielna.
- Keď oproti idúce vozidlo ide veľmi blízko zadnej strany vozidla.
- Keď vozidlo idúce veľmi blízko vzadu predbieha.
- Keď je oblasť blízko senzora prekrytá vozidlom, stĺpom alebo stenou na parkovisku.
- Vozidlo, ktoré sa pri cúvaní vozidla pohybuje rovnakým smerom.
- Malý pohybujúci sa objekt, ako napr. osoba, nákupný vozík alebo detský kočík.
- V prípade vozidla s veľmi nízkou karosériou.
- V prípade úzkej cesty, ktorá je husto pokrytá stromami alebo trávou.
- Keď je cesta veľmi široká.

- Keď je povrch cesty mokrý.
- Keď sa detekčná oblasť senzora zmení v dôsledku zrážky vzadu.

! Varovanie

- **Výstraha pri priečnej premávke za vozidlom (RCTW) nevyšle varovanie v prípade predmetu, ktorý je blízko vozidla a varovná funkcia sa nemusí aktivovať v prípade vozidla, ktoré sa približuje veľmi rýchlo.**
- **RCTW a RCTA sú pomocné zariadenia pre vodiča, nie bezpečnostné zariadenia. Ak sa budete na tieto systémy spoliehať, môže to spôsobiť nehodu. Za bezpečnú jazdu vozidla používajúc brzdové pedálo zodpovedá vodič. Systém nemusí fungovať, alebo sa môžu funkcie varovania a kontroly nečakane zapnúť v závislosti od okolitého prostredia a jazdných podmienok. Počas jazdy vždy sledujte okolie.**

System SEW

Funkcia Výstraha na bezpečné vystúpenie (SEW) z vozidla je asistenčný systém, ktorý varuje vodiča a spolucestujúcich pred rizikom zrážky zobrazením varovnej správy na prístrojovom paneli a varovným zvukovým signálom, že zozadu sa približuje vozidlo, keď vodič alebo spolucestujúci vystupujú z vozidla.

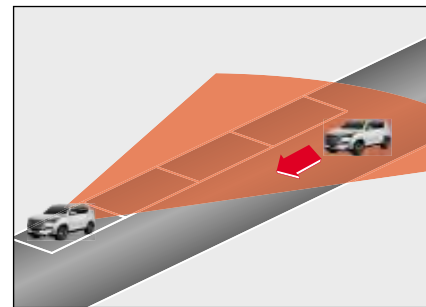

4

! Upozornenie

- Funkcia asistenta vystúpenia z vozidla funguje asi 10 minút po vypnutí spínača zapalovania. Po 10 minútach sa funkcia asistenta vystúpenia z vozidla vypne, aby sa nevybila batéria.
- Keď zamknete dvere Smart kľúčom alebo REKES kľúčom, funkcia asistenta vystúpenia z vozidla nebude fungovať okamžite.

Aktivácia/deaktivácia systému SEW

- **Kontrolný typ/štandardný typ**

Chodte na **Nastavenie asistenta jazdy** →

Asistent pred zrážkou v mŕtvom uhle →

Zapnúť SEW v  (Užívateľské nastavenia)

na prístrojovom paneli a označte príslušnú kolónku.

Podmienky fungovania:

- Radiaca páka je v polohe P (parkovanie) alebo N (neutrál).
- Zaparkujete vozidlo.
- Chcete otvoriť dvere a vystúpiť z vozidla, keď sa zozadu približuje iné vozidlo.

Ak sa detekuje vozidlo prichádzajúce zozadu, na displeji prístrojového panela sa zobrazí varovná správa a zaznie varovný zvukový signál, ktorý varuje vodiča a spolucestujúceho.

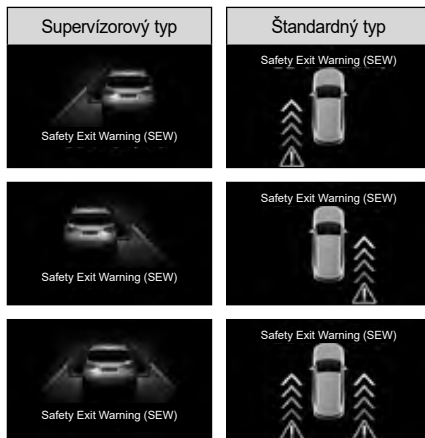

Varovanie pred opustením jazdného pruhu (LDW)*

LDW je systém asistenta jazdy, ktorým Modul prednej kamery (FCM) deteguje jazdné pruhy vpredu a vyšle varovnú správu a varovný zvukový signál, čo pomáha vodičovi vrátiť vozidlo do jazdného pruhu, keď vozidlo opustí jazdný pruh a nie je použitý ukazovateľ zmeny smeru (smerovka).

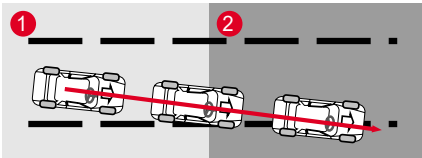

- 1 Detekuje sa odchýlenie od jazdného pruhu, pričom ukazovateľ zmeny smeru (smerovka) nie je aktivovaný.
- 2 Zobrazí sa varovná správa a zaznie varovný zvukový signál.

Varovanie

- LDW zabráňuje opusteniu jazdného pruhu a vyšle pre vodiča varovnú správu a varovný zvukový signál. V žiadnom prípade sa nikdy nespoliehajte na systém varovania pred opustením jazdného pruhu a vždy kontrolujte situáciu na ceste.

Aktivácia/deaktivácia LDW

Keď je možnosť „Varovanie pred opustením jazdného pruhu (LDW)“ aktivovaná (označená) v používateľských nastaveniach na prístrojovom paneli, zapnite zapalovanie do polohy „ON“ a stlačte a podržte tlačidlo nastavenia LKA.

Indikátor varovania pred opustením jazdného pruhu (LDW) sa rozsvieti a systém LDW je aktivovaný bez ohľadu na nastavenia asistenta udržiavania v strede jazdného pruhu (CLKA).

Keď je systém varovania pred opustením jazdného pruhu (LDW) aktivovaný, môžete ho deaktivovať opätovným stlačením a podržaním tlačidla.

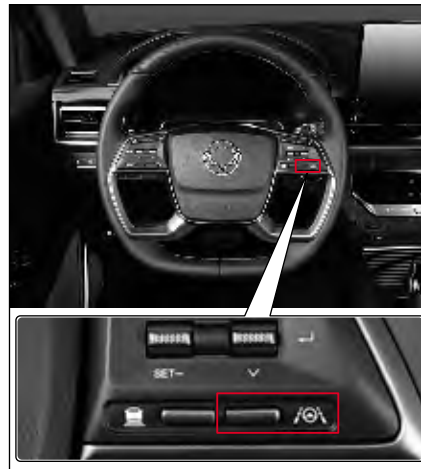

Indikátor LDW ON



Keď je systém varovania pred opustením jazdného pruhu aktivovaný, na prístrojovom paneli sa rozsvieti indikátor.

- Sviety biely indikátor: systém varovania pred opustením jazdného pruhu je v stave pripravenosti (rýchlosť vozidla je nižšia ako predpísaná rýchlosť, alebo pruh nebol rozpoznávaný).
- Sviety zelený indikátor: systém varovania pred opustením jazdného pruhu funguje normálne.
- Bliká žltý indikátor: ovládanie volantu (EPS) počas aktivovanej funkcie Asistent udržiavania jazdného pruhu a opustenia jazdného pruhu
- Sviety žltá výstražná kontrolka: systém varovania pred opustením jazdného pruhu (LDW) má poruchu

Podmienky aktivácie

Keď sú splnené nasledovné podmienky, LDW sa aktivuje.

- Keď je LDW zapnuté.
- Keď je rýchlosť vozidla od 60 km/h do 175 km/h.
- Keď predná kamera rozoznáva ľavý a pravý jazdný pruh.
- Na rovnej ceste alebo na ceste s miernymi zákrutami.
- Keď nepoužijete ukazovateľ zmeny smeru (smerovku).



Varovanie

- Počas jazdy držte volant.
- Počas jazdy musí vodič vždy držať volant, aby zabezpečil bezpečnú jazdu vozidla.
- Keď je aktivovaný systém varovania pred opustením jazdného pruhu, netočte prudko volantom.
- Systém varovania pred opustením jazdného pruhu vysiela len varovanie a varovný zvukový signál. Preto by mal vodič udržiavať vozidlo v jazdnom pruhu pozornou jazdou.
- Systém varovania pred opustením jazdného pruhu môže byť deaktivovaný, nemusí fungovať, alebo sa nepotrebné zapne podľa stavu cesty a okolia. Preto počas jazdy dávajte pozor.
- Nejazdite nebezpečne, aby ste aktivovali systém varovania pred opustením jazdného pruhu.



Upozornenie

- Na detekčnú oblasť pri Module prednej kamery (FCM) nedávajte žiadne farebné fólie ani nálepku. Môže to spôsobiť chybu v príslušnom systéme, alebo systém nebude fungovať normálne.
- Systém varovania pred opustením jazdného pruhu rozpoznáva jazdný pruh použitím kamery a keď jazdný pruh nie je rozpoznávaný riadne, systém sa môže deaktivovať, alebo nebude fungovať normálne, takže pri jeho používaní dávajte pozor.
- Ak nebude jazdný pruh rozpoznávaný riadne, dávajte pozor na okolité podmienky.
- Nevyberajte žiaden komponent z LDW, ani na LDW nevyvíjate žiaden tlak.
- Na palubnú dosku nedávajte žiaden lesklý predmet. Môže to spôsobiť chybu v systéme v dôsledku odrazu svetla.
- Varovný zvukový signál LDW nemusí byť počutý v prípade hlasného zvuku z audio systému.

Hlásenie na prístrojovom paneli

LDW ON (READY)



Keď je systém LDW zapnutý a vozidlo ide nízkou rýchlosťou menej ako 60 km/h alebo nie sú detegované obe čiarly jazdného pruhu, čiarly jazdného pruhu sú zobrazené sivou farbou.

Ak sú detegované obe čiarly jazdného pruhu

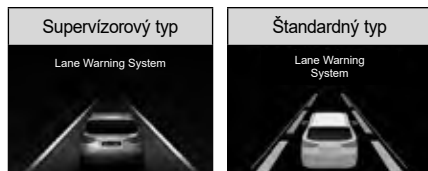

Ak sú detegované obe čiarly jazdného pruhu a vozidlo jazdí rýchlosťou 60 km/h alebo vyššou, čiarly jazdného pruhu sú zobrazené bielou farbou.

Keď je rozpoznaná iba jedna čiarla

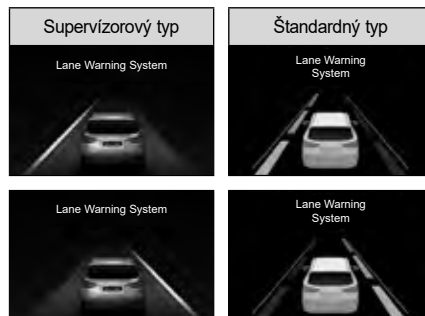

Ak je detegovaná iba jedna čiarla jazdného pruhu a vozidlo jazdí rýchlosťou 60 km/h alebo vyššou, čiarly jazdného pruhu sú zobrazené bielou farbou.

Ak vozidlo jazdí nižšou rýchlosťou alebo nie sú rozpoznané čiarly jazdného pruhu



Ak nie sú detegované obe čiarly jazdného pruhu alebo vozidlo jazdí rýchlosťou nižšou ako 60 km/h, čiarly jazdného pruhu sú zobrazené sivou farbou.

Opustenie jazdného pruhu bez použitia smerovky

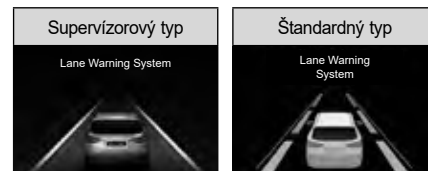

Ak sa vozidlo približuje k jednej alebo druhej čiarle jazdného pruhu bez použitia smerovky a systém výstrahy pred opustením jazdného pruhu funguje normálne, príslušná čiarla začne blikať.

- Kontrolný typ: bliká na žltu ↔ bielo
- Štandardný typ: bliká na bielo a sivo

Ak systém nefunguje

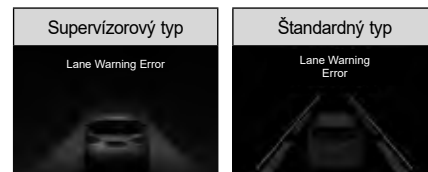

Toto hlásenie sa zobrazí vtedy, keď je systém varovania pred opustením jazdného pruhu nefunguje.

Kontrola systému



Toto hlásenie sa zobrazí vtedy, keď je systém varovania pred opustením jazdného pruhu v režime kontroly.

Keď je systém deaktivovaný



Toto hlásenie sa zobrazí vtedy, keď je systém varovania pred opustením jazdného pruhu deaktivovaný.

Prípady, kedy sa systém neaktivuje

- Keď je pri zmene jazdného pruhu zapnutý ukazovateľ zmeny smeru (smerovka) a svieti varovná kontrolka.
- Keď nie je rozpoznávaný ľavý a pravý jazdný pruh zároveň.
- Keď vozidlo jazdí na jednej strane jazdného pruhu a po zmene pruhu neprejde do jeho stredu.
- Keď pre zmenu jazdného pruhu náhle použijete volant (systém sa dočasne neaktivuje).
- Keď je aktivovaný systém Elektronickéj stability vozidla (ESP).
- Keď vozidlo rýchlo zahýba na ceste so zákrutami.
- Keď je rýchlosť vozidla viac ako 60 km/h a menej ako 175 km/h.
- Keď potrebujete rýchlo zmeniť jazdný pruh.
- Keď je jazdný pruh príliš úzky alebo príliš široký, takže pruh nemožno detekovať.
- Keď sú na ceste 2 alebo viaceré označenia pruhov (napr. na mieste stavby).
- Ak je polomer cesty so zákrutou príliš malý.

- Na strmej ceste.
- Keď prudko znížite rýchlosť vozidla.
- Keď farebná fólia na prednom skle zakrýva časť detekčného rozsahu Modulu prednej kamery (FCM).

! Varovanie

- Po zapnutí ukazovateľa zmeny smeru (smerovky) opustite jazdný pruh.

! Upozornenie

- Na detekčnú oblasť Modulu prednej kamery (FCM) nedávajte farebnú fóliu. Môže to spôsobiť chybu alebo nefunkčnosť príslušného systému.

Časť, kde je zakázané dávať farebnú fóliu (detekčná oblasť FCM)



Prípady, ktoré vyžadujú pozornosť vodiča

V každom z nasledovných prípadov nemusí systém fungovať, alebo sa zapne, aj keď si to neželáte. Preto je potrebná pozornosť vodiča.

- Keď jazdné pruhy nie sú viditeľné v dôsledku cudzích látok (dážď, sneh, prach, kaluže, mokrý povrch cesty).
- Ak nemožno jasne rozpoznať farbu označení jazdných pruhov a cesty.
- Ak označenia jazdných pruhov nie sú zreteľne alebo sú poškodené, alebo ak sa na jednej strane nachádza viac označení jazdných pruhov.
- Ak sa blízko jazdného pruhu nachádzajú iné alebo podobné označenia.
- Ak sú označenia jazdného pruhu zakryté tieňom zo zábran v strede cesty, zábradlia pri ceste, zvukových bariér, iných konštrukcií alebo stromov pri ceste.
- Ak sa pri ceste nachádzajú nejaké konštrukcie ako napr. bloky pri chodníkoch.
- Ak sa na jazdnom pruhu nachádzajú stavebné dielce, alebo ak sú niektoré pruhy nahradené konštrukciou.
- Keď jazdný pruh náhle zmizne, alebo je na križovatke neviditeľný.
- Keď pridete na časť cesty, kde je počet pruhov väčší alebo menší, alebo kde sa pruhy neprehľadne prekrývajú. (Vchod do mýtnej stanice, križovatka ciest/splynutie ciest, atď.)
- Keď je jazdný pruh príliš úzky alebo príliš široký.
- Keď je vzdialenosť od vozidla vpredu veľmi krátka, alebo keď vozidlo pred vami (vpredu) jazdí tak, že zakrýva pruh.
- Keď je na povrchu cesty označenie prechodu alebo cestná značka.
- Keď je viditeľnosť slabá v dôsledku zlého počasia, ako napr. hmla, hustý dážď alebo sneh.
- Keď je viditeľnosť taká slabá, že jazdný pruh nemožno rozpoznať.
- Keď sa osvetlenie okolo vozidla prudko zmení napr. pri vjazde do tunela.
- Keď je osvetlenie slabé, alebo keď sa predné svetlá vozidla nepoužívajú v noci alebo v tuneli.
- Keď idete s vozidlom v pruhu vyhradenom pre autobusy alebo v ľavom alebo pravom pruhu vyhradenom pre autobusy.
- Na ceste s prudkými zákrutami alebo na veľmi strmej ceste.
- Keď sa vozidlo značne kýva.
- Keď je na palubnej doske predmet odrážajúci svetlo (biely papier alebo zrkadlo, atď.).
- Keď je predné sklo alebo šošovka prednej kamery znečistená prachom.
- Keď vlhkosť na prednom skle neodstránite dôkladne.
- Keď je teplota pri kamere príliš vysoká v dôsledku priameho slnečného žiarenia.
- Keď v smere jazdy vozidla svieti zadné svetlo.
- Keď sa slnečné svetlo, cestné osvetlenie alebo svetlo z prichádzajúceho vozidla odráža od vody na povrchu cesty.

Asistent udržiavania jazdného pruhu (LKA)*

LKA (Asistent dodržania jazdného pruhu) je pomocná operačná technológia vozidla, ktorá detekuje vozidlá vpredu s použitím FCM (Modul prednej kamery) a keď systém detekuje, že vozidlo opúšťa jazdný pruh bez udania zmeny jazdného pruhu, vozidlo vizuálne a zvukovo varuje vodiča cez LDW (Varovanie pred opustením jazdného pruhu) a ak vozidlo pokračuje v opustení jazdného pruhu, vozidlo udržiava a zostane v danom jazdnom pruhu pod kontrolou s použitím systému EPS (Elektronický posilňovač riadenia).

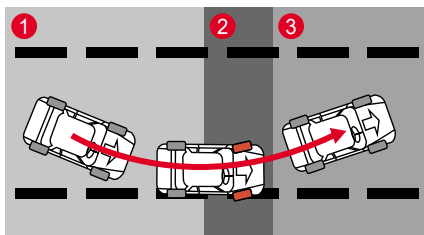

- 1 Opustenie jazdného pruhu bez zapnutia ukazovateľa zmeny smeru (smerovky)
- 2 Kontrola riadenia pomocou EPS, ako aj varovná správa a varovný zvukový signál.
- 3 Vozidlo sa nasmeruje do stredu jazdného pruhu.

! Varovanie

- LKA pomáha vodičovi zvukovými a vizuálnymi varovaniami, aby vozidlo neúmyselne nevyšlo z jazdného pruhu. **Nejazdite s vozidlom nebezpečným alebo nezodpovedným spôsobom tak, že sa budete spoliehať na LKA. Vždy jazdite bezpečne a venujte pozornosť podmienkam na ceste.**
- LKA je pomocné zariadenie, ktoré presne kontroluje volant, aby vozidlo nevyšlo z jazdného pruhu bez ohľadu na úmysel vodiča.

Zapnutie/vypnutie LKA

Keď je možnosť „Asistent udržiavania jazdného pruhu (LKA)“ aktivovaná (označená) v používateľských nastaveniach na prístrojovom paneli, zapnite zapaľovanie do polohy „ON“ a stlačte a podržte tlačidlo nastavenia LKA.

Indikátor asistenta udržiavania jazdného pruhu (LKA) sa rozsvieti a systém LKA je aktivovaný bez ohľadu na nastavenia asistenta udržiavania v strede jazdného pruhu (CLKA).

Keď je asistent udržiavania jazdného pruhu (LKA) aktivovaný, môžete ho deaktivovať opätovným stlačením a podržaním tlačidla.

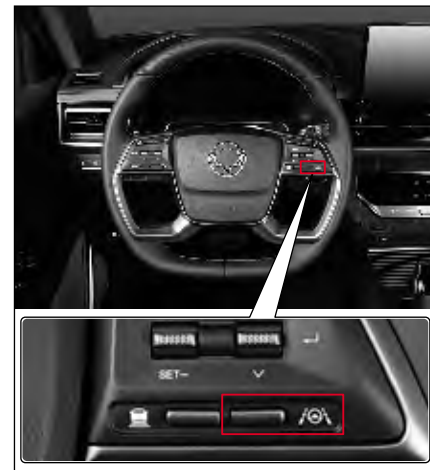

Indikátor LKA ON



Tento indikátor sa rozsvieti na prístrojovom paneli, keď sa aktivuje LKA.

- Biely indikátor ON: Systém je v stave PRIPRAVENOSTI (Rýchlosť vozidla je pod špecifickou hodnotou alebo nie je detekovaný žiaden jazdný pruh.)
- Zelený indikátor ON: LKA funguje normálne.
- Bliká žltý indikátor: ovládanie volantu (EPS) počas aktivovanej funkcie Asistent udržiavania jazdného pruhu a opustenia jazdného pruhu
- Sveti žltá výstražná kontrolka: asistent udržiavania jazdného pruhu (LKA) má poruchu

Podmienky fungovania

Systém LKA sa aktivuje vtedy, keď:

- Systém LKA je zapnutý.
- Vozidlo ide rýchlosťou medzi 40 km/h a 175 km/h.
- Predná kamera rozpozná ľavý/pravý jazdný pruh.
- Jazda na rovnej ceste alebo v miernej zákrute.
- Nezapnete ukazovateľ zmeny smeru (smerovky).
- Ukazovateľ zmeny smeru (smerovku) zapnete v opačnom smere, než sa chystáte zabočiť.

Vid' „Indikátor/výstražná kontrolka opustenia jazdného pruhu“ (str. 4-49)

! Varovanie

- Počas jazdy nedávajte ruky dole z volantu.
- Vodič zodpovedá za bezpečnú jazdu vozidla riadením volantu.
- Keď je LKA aktivované, neotáčajte prudko volantom.
- Systém LKA nie vždy automaticky kontroluje volant.

! Varovanie

- LKA je zariadenie, ktoré len pomáha vodičovi riadiť volant a pri riadení volantom vodič úplne zodpovedá za dodržanie jazdného pruhu.
- LKA sa môže deaktivovať, nemusí vôbec fungovať alebo sa môže aktivovať aj vtedy, keď si to neželáte, v závislosti od podmienok na ceste a okolitého prostredia.
- Nikdy nejazdte s vozidlom nebezpečným alebo nezodpovedným spôsobom, aby ste otestovali LKA.
- Keď vymieňate časti na volante súvisiace s týmto systémom, dajte si systém skontrolovať a vykonať servis u predajcu SsangYong alebo v autorizovanom servise SsangYong.

! Upozornenie

- Na detekčnú oblasť FCM nedávajte žiadnu nálepku, iné zariadenie, alebo farebnú fóliu. Môže to spôsobiť chyby alebo abnormálne fungovanie príslušných systémov.
- LDWS rozpoznáva jazdné pruhy podľa obrázkov z kamier. Uvedomte si, že LDWS sa môže aktivovať alebo deaktivovať aj keď si to neželáte, keď nie sú jazdné pruhy úspešne rozpoznané.
- Dávajte dobrý pozor najmä vtedy, keď LKA nerozpozna označenie jazdných pruhov.

! Upozornenie

- Neodstraňujte žiadnu časť LDWS, ani naňho nevyvíjajte žiaden tlak.
- Na palubnú dosku nedávajte žiaden predmet odrážajúci svetlo (biely papier alebo zrkadlo, atď.). Odrazené svetlo môže spôsobiť chybu v systéme.
- Keď je zvuk vo vašom vozidle z audio zariadenia príliš silný, nebudete počuť zvukový signál.
- Keď budete dlho jazdiť bez rúk na volante, po varovaní, že nemáte ruky na volante, sa LKA automaticky vypne.
- Uvedomte si, že keď budete jazdiť vysokou rýchlosťou, sila asistenta riadenia pri dodržaní jazdného pruhu bude menšia, čo môže spôsobiť, že vozidlo opustí jazdný pruh.
- Za riadenie volantu zodpovedá vodič.
- Vodič vie riadiť vozidlo volantom aj vtedy, keď je LKA chybné.
- Riadte volant rukami bez použitia LKA, keď:
 - Je zlé počasie.
 - Stav cesty nie je dobrý.
 - Vyžaduje sa časté otáčanie volantu.
- Keď LKA nie je zapnuté, môžete cítiť, že volant možno otáčať ťažko alebo ľahko.

Prípady, kedy sa systém neaktivuje

- Keď je pri zmene jazdného pruhu zapnutý ukazovateľ zmeny smeru (smerovka) a svieti varovná kontrolka.
- Keď nie je rozpoznávaný ľavý a pravý jazdný pruh zároveň.
- Keď vozidlo jazdí na jednej strane jazdného pruhu a po zmene pruhu neprejde do jeho stredu.
- Keď pre zmenu jazdného pruhu náhle použijete volant (systém sa dočasne neaktivuje).
- Keď je aktivovaný systém Elektronickéj stability vozidla (ESP).
- Keď vozidlo rýchlo zahýba na ceste so zákrutami.
- Keď je rýchlosť vozidla menej ako 40 km/h a viac ako 180 km/h.
- Keď potrebujete rýchlo zmeniť jazdný pruh.
- Keď je jazdný pruh príliš úzky alebo príliš široký, takže pruh nemožno detekovať.
- Keď sú na ceste 2 alebo viaceré označenia pruhov (napr. na mieste stavby).
- Ak je polomer cesty so zákrutou príliš malý.

- Na strmej ceste.
- Keď prudko znížite rýchlosť vozidla.
- Keď farebná fólia na prednom skle zakrýva časť detekčného rozsahu Modulu prednej kamery (FCM).

! Varovanie

- Po zapnutí ukazovateľa zmeny smeru (smerovky) opustite jazdný pruh.

! Upozornenie

- Na detekčnú oblasť Modulu prednej kamery (FCM) nedávajte farebnú fóliu. Môže to spôsobiť chybu alebo nefunkčnosť príslušného systému.

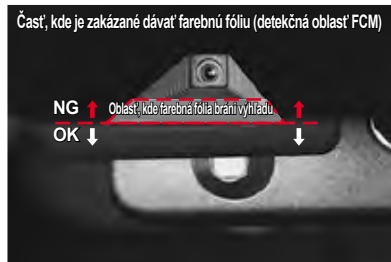

Prípady, ktoré vyžadujú pozornosť vodiča

V každom z nasledovných prípadov nemusí systém fungovať, alebo sa zapne, aj keď si to neželáte. Preto je potrebná pozornosť vodiča.

- Keď jazdné pruhy nie sú viditeľné v dôsledku cudzích látok (dážď, sneh, prach, kaluže, mokry povrch cesty).
- Ak nemožno jasne rozpoznať farbu označení jazdných pruhov a cesty.
- Ak označenia jazdných pruhov nie sú zreteľne alebo sú poškodené, alebo ak sa na jednej strane nachádza viac označení jazdných pruhov.
- Ak sa blízko jazdného pruhu nachádzajú iné alebo podobné označenia.
- Ak sú označenia jazdného pruhu zakryté tieňom zo zábran v strede cesty, zábradlia pri ceste, zvukových bariér, iných konštrukcií alebo stromov pri ceste.
- Ak sa pri ceste nachádzajú nejaké konštrukcie ako napr. bloky pri chodníkoch.
- Ak sa na jazdnom pruhu nachádzajú stavebné dielce, alebo ak sú niektoré pruhy nahradené konštrukciou.
- Keď jazdný pruh náhle zmizne, alebo je na križovatke neviditeľný.
- Keď prídete na časť cesty, kde je počet pruhov väčší alebo menší, alebo kde sa pruhy neprehľadne prekrývajú. (Vchod do mýtnej stanice, križovatka ciest/splynutie ciest, atď.)
- Keď je jazdný pruh príliš úzky alebo príliš široký.
- Keď je vzdialenosť od vozidla vpredu veľmi krátka, alebo keď vozidlo pred vami (vpredu) jazdí tak, že zakrýva pruh.
- Keď je na povrchu cesty označenie prechodu alebo cestná značka.
- Keď je viditeľnosť slabá v dôsledku zlého počasia, ako napr. hmla, hustý dážď alebo sneh.
- Keď je viditeľnosť taká slabá, že jazdný pruh nemožno rozpoznať.
- Keď sa osvetlenie okolo vozidla prudko zmení napr. pri vjazde do tunela.
- Keď je osvetlenie slabé, alebo keď sa predné svetlá vozidla nepoužívajú v noci alebo v tuneli.
- Keď idete s vozidlom v pruhu vyhradenom pre autobusy alebo v ľavom alebo pravom pruhu vyhradenom pre autobusy.
- Na ceste s prudkými zákrutami alebo na veľmi strmej ceste.
- Keď sa vozidlo značne kýva.
- Keď je na palubnej doske predmet odrážajúci svetlo (biely papier alebo zrkadlo, atď.).
- Keď je predné sklo alebo šošovka prednej kamery znečistená prachom.
- Keď vlhkosť na prednom skle neodstránite dôkladne.
- Keď je teplota pri kamere príliš vysoká v dôsledku priameho slnečného žiarenia.
- Keď v smere jazdy vozidla svieti zadné svetlo.
- Keď sa slnečné svetlo, cestné osvetlenie alebo svetlo z prichádzajúceho vozidla odráža od vody na povrchu cesty.
- Keď je predná kamera svojvoľne doplnená (Navštívte autorizovaný servis na vykonanie kalibrácie prednej kamery. v opačnom prípade môže dôjsť k jej nesprávnemu fungovaniu.)

Asistent udržiavania v strede jazdného pruhu (CLKA)*

Asistent udržiavania v strede jazdného pruhu je asistenčný systém, ktorý prostredníctvom rozpoznávania jazdného pruhu pomocou prednej kamery (FCM) pomáha vodičovi udržiavať vozidlo v jazdnom pruhu vďaka ovládaniu volantu (EPS).

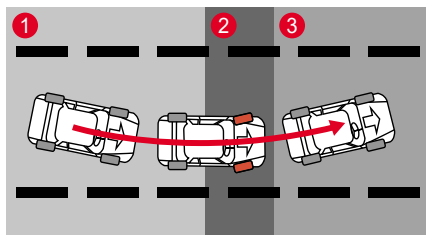

- 1 Systém detegoval, že vozidlo vyšlo zo stredu jazdného pruhu
- 2 Kontrola riadenia pomocou EPS, ako aj varovná správa a varovný zvukový signál.
- 3 Upozornenie, aby vozidlo išlo do stredu jazdného pruhu

! Varovanie

- CLKA je systém, ktorý produkuje vizuálne a zvukové varovanie vodičovi, aby jazdil (v strede) jazdného pruhu. V žiadnom prípade však nejazdite s vozidlom tak, že sa budete spoliehať na CLKA. Jazdite vždy bezpečne a venujte pozornosť podmienkam na ceste.
- CLKA je pomocné zariadenie, ktoré presne riadi volant, aby vozidlo neopustilo stred jazdného pruhu bez ohľadu na úmysel vodiča.

Zapnutie/vypnutie CLKA

Zapnite zapaľovanie do polohy „ON“ a stlačte a krátko stlačte tlačidlo nastavenia LKA.

Rozsvieti sa indikátor asistenta udržiavania v strede jazdného pruhu (CLKA) a funkcia sa aktivuje.

Keď je asistent udržiavania v strede jazdného pruhu (CLKA) aktivovaný, môžete ho deaktivovať opätovným stlačením tlačidla.

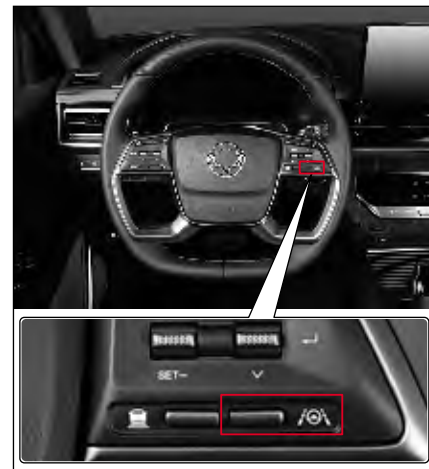

Indikátor CLKA ON



Tento indikátor sa rozsvieti na prístrojovom paneli, keď sa aktivuje CLKA.

- Biely indikátor ON: Systém je v stave PRIPRAVENOSTI (Rýchlosť vozidla je pod špecifickou hodnotou alebo nie je detekovaný žiaden jazdný pruh.)
- Zelený indikátor ON: Systém funguje normálne.
- Žltý indikátor ON/bliká: V systéme je chyba.

Podmienky fungovania

Systém CLKA sa aktivuje vtedy, keď:

- Vozidlo ide rýchlosťou medzi 1 km/h a 175 km/h.
- Predná kamera rozpozná ľavý/pravý jazdný pruh.
- Jazda na rovnej ceste alebo v miernej zákrute.
- Nezapnete ukazovateľ zmeny smeru (smerovky).
- Ukazovateľ zmeny smeru (smerovku) zapnete v opačnom smere, než sa chystáte zabočiť.

Vid' „Indikátor/výstražná kontrolka opustenia jazdného pruhu“ (str. 4-49)

Varovanie

- Počas jazdy nedávajte ruky dole z volantu.
- Vodič zodpovedá za bezpečnú jazdu vozidla riadením volantu.
- Keď je CLKA aktivované, neotáčajte prudko volantom.
- CLKA nie vždy automaticky kontroluje volant.

Varovanie

- CLKA je zariadenie, ktoré len pomáha vodičovi riadiť volant a pri riadení volantom vodič úplne zodpovedá za dodržanie jazdného pruhu.
- CLKA môže byť deaktivované, nemusí vôbec fungovať, alebo bude aktivované aj vtedy, keď si to neželáte podľa podmienok na ceste a okolitého prostredia.
- Nikdy nejazdite s vozidlom nebezpečným alebo nezodpovedným spôsobom, aby ste otestovali CLKA.
- Keď vymieňate časti na volante súvisiace s týmto systémom, dajte si systém skontrolovať a vykonať servis u predajcu SsangYong alebo v autorizovanom servise SsangYong.

Upozornenie

- Na detekčnú oblasť FCM nedávajte žiadnu nálepku, iné zariadenie, alebo farebnú fóliu. Môže to spôsobiť chyby alebo abnormálne fungovanie príslušných systémov.
- CLKA rozpoznáva jazdné pruhy podľa obrázkov z kamier. Uvedomte si, že CLKA sa môže aktivovať alebo deaktivovať aj keď si to neželáte, keď nie sú jazdné pruhy úspešne rozpoznané.
- Dávajte dobrý pozor najmä vtedy, keď LKA nerozpoznané označenie jazdných pruhov.

Upozornenie

- Neodstraňujte žiadnu časť CLKA, ani naňho nevyvíjajte žiaden tlak.
- Na palubnú dosku nedávajte žiaden predmet odrážajúci svetlo (biely papier alebo zrkadlo, atď.). Odrazené svetlo môže spôsobiť chybu v systéme.
- Ak budete mať váš audio systém pustený príliš nahlas, nemusíte počuť zvukové varovanie (signál) z CLKA.
- Keď budete dlho jazdiť bez rúk na volante, po varovaní, že nemáte ruky na volante, sa CLKA automaticky vypne.
- Uvedomte si, že keď budete jazdiť vysokou rýchlosťou, sila asistenta riadenia systému CLKA bude menšia, čo môže spôsobiť, že vozidlo opustí jazdný pruh.
- Za riadenie volantu zodpovedá vodič.
- Vodič vie riadiť vozidlo volantom aj vtedy, keď je CLKA chybné.
- Riad'ťte volant rukami bez použitia CLKA, keď:
 - Je zlé počasie.
 - Stav cesty nie je dobrý.
 - Vyžaduje sa časté otáčanie volantu.
- Keď CLKA nie je zapnuté, môžete cítiť, že volant možno otáčať ľahko alebo ťažko.

CLKA nefunguje, keď:

- Vodič zapne ukazovateľ zmeny smeru alebo výstražné varovné svetlo.
- Nie sú detekované oba jazdné pruhy.
- Po zmene jazdného pruhu ide vozidlo príliš blízko pri niektorej strane jazdného pruhu.
- Vodič zmení jazdný pruh prudkým otočením volantu. (systém sa dočasne deaktivuje)
- Je aktívny systém ESP (Program elektronickej stability).
- Vozidlo ide do zákruty vysokou rýchlosťou.
- Rýchlosť vozidla je pod 1 km/h alebo nad 180 km/h
- Vodič zmení jazdný pruh príliš prudko.
- Jazdný pruh je príliš úzky alebo príliš široký na to, aby sa dal rozoznať.
- Na jazdnom pruhu sú 2 alebo viaceré označenia (napr. v stavebnej zóne).
- Vozidlo ide v zákrute s veľmi malým polomerom.
- Vozidlo ide na strmom kopci.
- Vozidlo prudko zníži rýchlosť.
- Keď časť predného skla s fóliou zakrýva časť detekčného rozsahu Modulu prednej kamery (FCM).

Varovanie

- Pred zmenou jazdného pruhu zapnite ukazovateľ zmeny smeru.

Upozornenie

- Na detekčnú oblasť FCM nedávajte žiadnu farebnú fóliu. Môže to spôsobiť chybné fungovanie príslušného systému, alebo systém nemusí vôbec fungovať.

Oblasť, kde farebná fólia nie je povolená (Detekčná oblasť FCM)

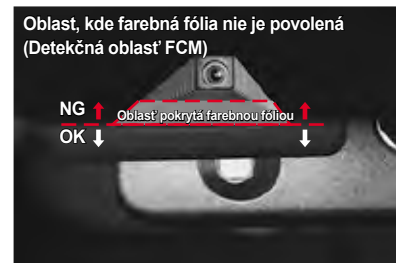

Vyžaduje sa pozornosť vodiča

CLKA nemusí fungovať, ani sa nemusí aktivovať, keď to nie je vhodné za nasledovných podmienok:

- Systém nevie rozoznať označenia jazdného pruhu za dažďa, sneženia, prachu, stojacej vody alebo kaluže alebo inej prekážky na ceste.
- Farba označení jazdného pruhu je podobná farbe cesty.
- Označenia jazdného pruhu nie sú zreteľné, alebo sú rozmazané, alebo na jednej strane jazdného pruhu sú 2 alebo viaceré označenia.
- Na ceste sú iné označenia, ktoré sú podobné ako označenia jazdného pruhu.
- Ak sú označenia jazdného pruhu zakryté tieňom zo zábran v strede cesty, zábradlia pri ceste, zvukových bariér, iných konštrukcií alebo stromov pri ceste.
- Na ceste sú okolité prekážky ako napr. cestné stĺpiky.
- Doprava je hustá z dôvodu stavebných prác na ceste alebo objektov riadiacich dopravu, ako napr. dopravné kužele, ktoré sa používajú na oddelenie premávky.
- Označenia jazdného pruhu náhle končia na kruhovom objazde alebo na križovatke.
- Vozidlo prechádza cez určitú oblasť, ako je napr. križovatke na diaľnici, kde sa počet jazdných pruhov zniží alebo zvýši.
- Jazdný pruh je príliš úzky alebo príliš široký.
- Vzdialenosť k vozidlu vpredu je príliš malá, alebo vozidlo vpredu sa dotýka označenia jazdného pruhu.
- Na ceste sú aj iné označenia, napr. prechod pre chodcov, šípky, symboly.
- Zlá viditeľnosť v dôsledku hmly, hustého dažďa, hustého sneženia, atď.
- Z dôvodu zlej viditeľnosti sú ťažko rozoznateľné iné vozidlá a chodci.
- Nastane prudká zmena osvetlenia, napr. pri vjazde do tunela a výjazde z tunela.
- Pri jazde v noci alebo cez tunel nie sú zapnuté diaľkové svetlá, alebo intenzita svetiel je príliš malá.
- Keď idete v jazdnom pruhu vyhradenom pre autobusy, alebo blízko vonkajších okrajov takéhoto jazdného pruhu.
- Vozidlo ide na prudkom kopci alebo v prudkej zákrute.
- Vozidlo ide v špeciálnych podmienkach, ktoré spôsobujú veľkú vibráciu.
- Na palubnej doske sú predmety s odrazovým povrchom (biely papier, zrkadlo, atď.).
- Predné sklo pred modulom kamery je pokryté ľadom, snehom, blatom, špinou alebo iným znečistením.
- Na prednom skle je hmla alebo rosa.
- Teplota okolo prednej kamery je príliš vysoká v dôsledku priameho slnečného svetla.
- Vozidlo sa pohybuje smerom k svetelnému zdroju.
- Slnečné svetlo, pouličné lampy alebo predné svetlá vozidiel sa odrážajú na vlhkom povrchu cesty.

Upozornenie na rozjazd vozidla pred vami (FVSW)*

Je to systém, ktorý po zastavení informuje vodiča, keď si nevšimne, že vozidlo vpredu sa pohlo. Systém využíva senzor (FCM) v prednej časti vozidla.

Ako nastaviť

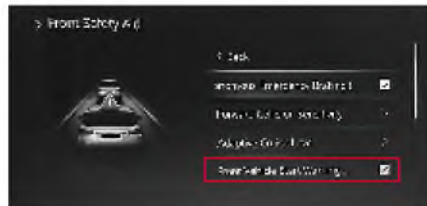

Túto funkciu môžete zapnúť (označiť) alebo vypnúť (neoznačiť) v hlavnom menu prístrojového panela, „Užívateľské nastavenia > Asistent jazdy > Upozornenie na rozjazd vozidla vpredu“.

Fungovanie

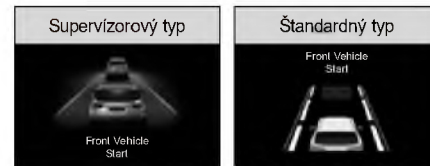

Ak vodič nespraví žiaden úkon (ako napr. že nenašartuje vozidlo) asi 1 sekundu po tom, ako odíde vozidlo vpredu (pred vami), na obrazovke LCD sa zobrazí správa a zaznie výstražný signál.



Upozornenie

- Pred naštartovaním vozidla sa pre bezpečnú jazdu uistite, že skontrolujete podmienky na ceste pred vami a v okolí.

Inteligentný asistent rýchlosti (ISA)*

ISA (Inteligentný asistent rýchlosti) je bezpečnostný systém vodiča, ktorý rozpoznáva rýchlostné limity pomocou modulu prednej kamery a reguluje rýchlosť vozidla pomocou vizuálnych a zvukových upozornení s cieľom neprekročiť rýchlostný limit.

Poznámka

- Systém využíva vstavanú kameru a navigáciu na zobrazenie informácií o rýchlostných limitoch na ceste, po ktorej jazdíte, aby pomohol vodičom dodržiavať rýchlostné obmedzenie.

Upozornenie

- V závislosti od navigačných informácií a rýchlosti vozidla sa môže vzdialenosť, pri ktorej sú rozpoznané dopravné značky, líšiť. v niektorých prípadoch systém nemusí dopravné značky rozpoznať.

Poznámka

- Ak chcete systém ISA vypnúť, deaktivujte ho v menu.
- Pri každom naštartovaní sa systém ISA automaticky aktivuje.



Indikátor deaktivovaného systému ISA (nejde o poruchu)

Varovanie

- Výstrahy systému ISA nainštalovaného vo vozidle nie sú nadradené aktuálnym rýchlostným limitom na ceste a za kontrolu rýchlostných limitov a ich dodržiavanie je výlučne zodpovedný vodič.
- Dočasné zmeny rýchlostných limitov v určitých časových rozsahoch a na určitých častiach ciest z dôvodu nepravidelných udalostí, napríklad nehody alebo stavby, nemusí systém ISA oznamovať.

Postup zapnutia systému ISA



- V hlavnej ponuke ovládacieho panela vyberte možnosť Nastavenia vozidla (🔧) → Nastavenia asistenta jazdy → Predné pomocné prvky → Inteligentná regulácia rýchlosti → Označte/neozačte.

Zobrazenie ISA na prístrojovom paneli



Na základe informácií z prednej kamery (detekcia dopravných značiek) a navigácie sa na prístrojovom paneli zobrazia informácie o rýchlostnom limite vo vašom jazdnom pruhu.

Poznámka

- Detekcia dopravných značiek je k dispozícii do rýchlosti 250 km/h a zobrazí dopravnú značku do 0,1 s od jej rozpoznania.

Upozornenie na obmedzenú rýchlosť

Zapnutie upozornení na obmedzenú rýchlosť

Základné podmienky na fungovanie upozornení na obmedzenú rýchlosť

- Rýchlostný limit je rozpoznatý
- Rýchlosť vozidla je vyššia ako 1 km/h nad rýchlostným limitom

Po splnení všetkých predvolených podmienok upozornenia na obmedzenú rýchlosť systém vodiča upozorní vizuálnou výstrahou.

Vypnutie upozornení na obmedzenú rýchlosť

V prípade splnenia jednej z nasledujúcich podmienok sa upozornenie na obmedzenú rýchlosť vypne:

- Rýchlostný limit nie je rozpoznatý
- Rýchlosť vozidla je nižšia ako maximálna dovolená rýchlosť

Rozpoznávanie dopravných značiek

Bočná vzdialenosť v závislosti od rýchlosti

- V závislosti od rýchlosti vozidla sa dopravné značky nemusia rozpoznať.

Poznámka

- **Inteligentný asistent rýchlosti (ISA)** vyhodnocuje charakter cesty (lokálne cesty, rýchlostné cesty) na základe informácií z navigácie.

Rozpoznateľné dopravné značky

Značky obmedzenej rýchlosti

- Rozpoznateľný priemer značiek: 0,3 m až 1,0 m
- Typické značky obmedzenej rýchlosti (10 až 140 km/h)
- LED značky obmedzenej rýchlosti (30 až 140 km/h)
- Značky ukončenia obmedzenej rýchlosti



Ak sa zobrazí informačné hlásenie, že je potrebné vykonať servis, nechajte vozidlo skontrolovať v najbližšom servisnom centre.

Rozpoznávanie dopravných značiek môže byť v nasledujúcich situáciách náročné:

- Dopravné značky zatienené nadjazdmi alebo pouličnou zeleňou.
- Rozpoznanie značiek prednou kamerou môže byť sťažené v prípade protisvetla, dažďa alebo sneženia.
- Značka je zakrytá inými predmetmi, napríklad konármi stromov.
- Dopravná značka je poškodená.
- Príliš nízka viditeľnosť na rozpoznanie dopravnej značky.
- Dopravná značka nie je rozpoznaná z dôvodu uhla osvetlenia svetlometu, prípadne je rozpoznaná iba časť dopravnej značky.
- Odrazy svetla v dôsledku reflexných značiek.
- Svetlo zo svetelného zdroja sa odráža v dôsledku dažďa alebo sneženia.

Upozornenie na bezpečnú vzdialenosť (SDW)*

System upozornenia na bezpečnú vzdialenosť je systém, ktorý využíva modul prednej kamery (FCM) a predný radar (FRM) na upozornenie vodiča, keď vozidlo neudržiava bezpečnú vzdialenosť od vozidla pred vami vzhľadom na rýchlosť jazdy.

Zapnutie upozornenia na bezpečnú vzdialenosť (SDW)



- V hlavnej ponuke stredového ovládacieho panela vyberte možnosť Vehicle Settings (Nastavenia vozidla)  → Driving Assist setting (Nastavenia asistenta jazdy) → Front Safety Aid (Predné bezpečnostné systémy) → Safety Distance Warning (SDW) (Upozornenie na bezpečnú vzdialenosť (SDW)) → OFF/ON (VYP./ZAP.).

Fungovanie upozornenia na bezpečnú vzdialenosť (SDW)



Keď sa zníži vzdialenosť od vozidla pred vami, zobrazí sa hlásenie „Keep a safe distance“ (Udržujte bezpečnú vzdialenosť).

V takom prípade spomaľte, aby ste sa vzdialili od vozidla pred vami.

System parkovacieho asistenta*

System detekcie prekážky vpredu/vzadu

System detekovania prednej/zadnej prekážky je system asistenta pri parkovaní, ktorý detekuje prekážku pomocou ultrazvukového senzora, ktorý je zabudovaný v nárazníku a informuje vodiča varovným zvukovým signálom, že vodič zaradil riadiacu páku do polohy D (jazda) alebo R (spiatka) a vozidlo sa pohlo.

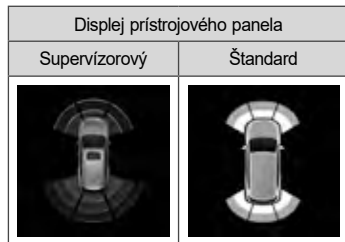

Na prístrojovom paneli sa zobrazí vzdialenosť od prekážky a zaznie varovný zvukový signál.

Výstrahu predného parkovacieho asistenta možno zapnúť alebo vypnúť. Ťuknutím na tlačidlo zapnutia/vypnutia výstrahy predného parkovacieho asistenta rozsvietite výstrahu predného parkovacieho asistenta.

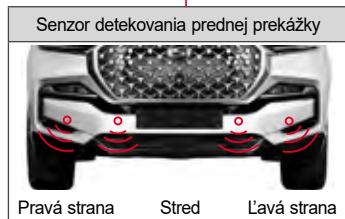
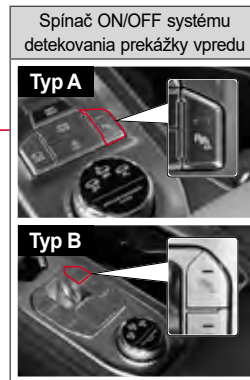

- 4 senzory detekovania prekážky vpredu
- Aktivuje sa pri pohybe dopredu alebo pri cúvaní
- Deteguje pri rýchlosti vozidla cca. 15 km/h alebo menej

- 4 senzory detekovania prekážky vzadu
- Aktivuje sa len pri cúvaní

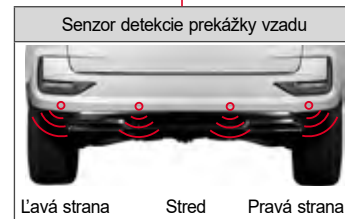

Aktivácia systému detekcie prekážky

Keď senzor detekcie prednej/zadnej prekážky detekuje prekážku, zobrazí sa vzdialenosť od prekážky a smer a zaznie varovný zvukový signál podľa detekovanej vzdialenosti.



Ak je riadiaca páka v polohe D (jazda), senzor detekcie funguje vždy, keď:

- Vozidlo sa pohne po počiatočnom naštartovaní (rýchlosť vozidla je 15 km/h alebo menej).
- Radiaca páka sa zmení z polohy R (spiatka) do polohy D (jazda) (rýchlosť vozidla je 15 km/h alebo menej).
- Spínač detekovania prednej prekážky je zapnutý (rýchlosť vozidla je 15 km/h alebo menej).

Ak však rýchlosť vozidla presiahne 15 km/h, zostane vypnutý.



Keď sa riadiaca páka zaradí do polohy R (spiatka), 2 senzory detekcie prednej prekážky a 4 senzory detekcie zadnej prekážky sa aktivujú zároveň.

Poznámka

- **Aj v prípade prepnutia spínača predného parkovacieho asistenta do polohy OFF (vypnuté, indikátor zhasne), predný senzor detekcie prekážky bude pri cúvaní fungovať.**
- **Počas dažďa môže občas zaznieť varovný signál, čo nie je chyba, ale normálne fungovanie.**

Zobrazenie na displeji prístrojového panela

Keď je detekovaná prekážka, bliká príslušný okraj, ktorý udáva detekovanú vzdialenosť a smer.

Štandardný typ



Displej prístrojového panela

Poloha D (jazda)



Poloha R (spiačička)



Keď nie je detekovaná žiadna prekážka



Zobrazuje rozsah predného a zadného senzora a bliká (žiaden varovný zvukový signál)

Keď je detekovaná prekážka 40 cm na prednej ľavej strane alebo na prednej pravej strane



Čiara č. 1 na prednej ľavej strane sa vymaže a bliká čiara č. 2 (znie varovný zvukový signál)

Keď je detekovaná prekážka 80 cm na zadnej ľavej strane, prednej strane alebo pravej strane



Čiara č. 3 na zadnej pravej strane sa vymaže a bliká čiara č. 4 (znie varovný zvukový signál)

Interval výstražného zvukového signálu

Varovný zvukový signál znie nasledovne podľa vzdialenosti od prekážky.

Senzor detekcie prednej prekážky (úroveň 2 varovného zvukového signálu)

Interval varovného zvukového signálu	Vzdialenosť od prekážky	
	Stred	Strana
Žiaden varovný zvukový signál	100 cm	60 cm
1 0.15 sekundy	50 cm ~ 100 cm	40 cm ~ 60 cm
2 Trvalý	25 cm ~ 50 cm	25 cm ~ 40 cm

Senzor detekcie zadnej prekážky (úroveň 3 varovného zvukového signálu)

Interval varovného zvukového signálu	Vzdialenosť od prekážky	
	Stred	Strana
3 0.3 sekundy	80 cm ~ 120 cm	-
4 0.15 sekundy	50 cm ~ 80 cm	
5 Trvalý	25 cm ~ 50 cm	

Senzor a chyba v príslušnom systéme

Štandardný typ



Displej prístrojového panela

Poloha D (jazda)

Poloha R (spiatocka)



Keď senzor detekcie prekážky nefunguje, pre príslušný senzor sa zobrazí znak „?“ . Ak sa na displeji prístrojového panela objaví táto správa, dajte si vozidlo skontrolovať a vykonať servis v autorizovanom servise SsangYong.

⚠ Upozornenie

- Ak je vzdialenosť medzi senzorom a prekážkou 25 cm alebo menej, varovný zvukový signál nezaznie. Ak je však prekážka rozpoznávaná zreteľne, varovný zvukový signál môže zaznieť.
- Keď znie varovný zvukový signál, vzdialenosť od prekážky sa môže líšiť od skutočnej vzdialenosti o cca. + 10 cm.
- Nespoliehajte sa príliš na systém asistenta parkovania a s vozidlom cúvajte tak, že si zadnú stranu budete kontrolovať.
- Ak zaznie abnormálny varovný zvukový signál, trvanie ktorého sa líši od varovného zvukového signálu v dôsledku detekovania prekážky, alebo ak zaznie dlhý varovný zvukový signál na 3 sekundy, keď sa riadiaca páka zaradí do polohy R (spiatocka), v systéme detekcie prekážky alebo v detekčnom senzore je chyba. Dajte si vozidlo skontrolovať.

Ak systém nefunguje alebo je chybný

Objekt, ktorý senzor nevie detekovať

- Úzky objekt ako napr. oceľový drôt, lano alebo reťaz.
- Objekt ako napr. vata, špongia, vlákno alebo sneh, ktorý absorbuje zvukové vlny.
- Objekt, ktorý je pod nárazníkom (napr. jama alebo kaluž).

Senzor nevie detekovať

- Keď je senzor zamrznutý (normálna funkcia sa obnoví po odmrazení).
- Keď je senzor zanesený cudzími látkami ako je napr. sneh, blato alebo vodné kvapky (funkcia sa obnoví po odstránení nánosu).

Keď je detekčný rozsah senzoru užší

- Senzor je čiastočne zakrytý snehom alebo blatom, takže detekčná oblasť signálu je užšia (normálna funkcia sa obnoví po odstránení nánosu).
- Keď je teplota pri senzore extrémne vysoká alebo nízka.

Prípady, ktoré môžu spôsobiť nesprávne fungovanie, hoci to nie je chyba v systéme

- Keď vozidlo ide po nerovnej ceste, štrkovej ceste, ceste do kopca alebo na tráve.
- Keď je nárazník v nižšej polohe v dôsledku ťažkého nákladu.
- Keď sú v okolí iné ultrazvukové vlny (metalický zvuk, zvuk vzduchovej brzdy veľkého vozidla, atď.).
- Keď sa používa high-power rádio.
- V hustom daždi.
- Keď je v mieste, kde je zabudovaný senzor, inštalované prídavné zariadenie.

Pri ťahaní prívesu

- Senzor môže detekovať príves, takže varovný zvukový signál bude stále znieť.

Upozornenia pre systém detekcie prekážky vpredu/vzadu



Upozornenie

- Pri parkovaní alebo cúvaní vozidla skontrolujte, či nie je blízko osoba, zvierata a najmä dieťa. Ak sa to nedá poriadne skontrolovať, choďte von z vozidla a situáciu skontrolujte.
- Systém asistenta parkovania je systém, ktorý pomáha vodičovi, ale nezaručuje bezpečnosť. Vodič musí venovať pozornosť všetkým možným podmienkam.
- Keď silno stlačíte alebo vyviniete tlak na senzor na nárazníku, alebo v prípade silného tlaku vody počas umývania vozidla sa senzor môže poškodiť.
- Keď systém funguje normálne a riadiaca páka je zaradená do polohy R (spiatka) a spínač ŠTART/STOP je v polohe ON, krátko zaznie pípnutie.
- Ak zaznie abnormálny varovný zvukový signál, trvanie ktorého sa líši od varovného zvukového signálu v dôsledku detekovania prekážky, alebo ak zaznie dlhý varovný zvukový signál na 3 sekundy, keď sa riadiaca páka zaradí do polohy R (spiatka), v systéme detekcie prekážky alebo v detekčnom senzore je chyba. Dajte si vozidlo skontrolovať.

- Na parkovacom mieste zobrazenom na obrázku môže horná časť vozidla naraziť ešte pred zapnutím detekčného senzora. Zaparkujte vozidlo až potom, ako skontrolujete situáciu vo vonkajšom spätnom zrkadle alebo priamym otočením hlavy.



Systém zadnej kamery

Systém zadnej kamery je pomocný bezpečnostný systém, ktorý umožňuje vodičovi prehliadnuť si situáciu za vozidlom prostredníctvom zadnej kamery s použitím monitoru, keď je riadiaca páka zaradená do polohy R (spiatka).



! Upozornenie

- Zadná kamera využíva širokouhlé šošovky, ktoré zabezpečujú široký pohľad, takže aktuálna vzdialenosť sa líši od tej, ktorú vidíte na monitore. Preto skontrolujte zadnú, ľavú a pravú stranu priamo.
- Obrazovka na monitore ukazuje len časť, ale nie celý zadný pohľad za vozidlom.
- Šošovky zadnej kamery čistite často čističom pre kamerové šošovky, čím zabránite ich znečisteniu.

Systém monitorovania celkového pohľadu (AVM)

Systém AVM je systém asistenta pri parkovaní, ktorý pomáha vodičovi bezpečne zaparkovať vozidlo tak, že vodičovi umožní z vozidla cez monitor vidieť situáciu vonku.

Vodič môže cez monitor vidieť informácie zo 4 kamier, ktoré sú nainštalované zvonku vozidla. Vodič si môže aktivovať 3D pohľad a skontrolovať vozidlo zvonku v želanom smere, ak je to potrebné.

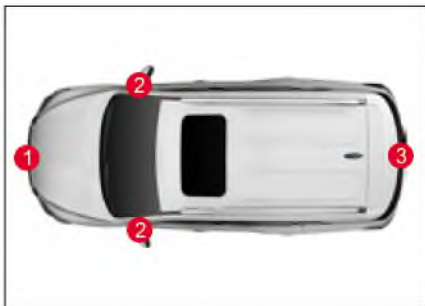

- 1 Predná kamera
- 2 Ľavá/pravá kamera
- 3 Zadná kamera

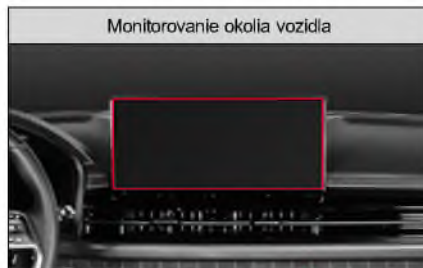

! Upozornenie

- Systém AVM je kombinácia zobrazení 4 kamier a zobrazuje tieto pohľady na monitore. Preto je aktuálna poloha vozidla a parkovacie vodorovné značenie iné od tých, ktoré sú zobrazené na monitore. Keď parkujete vozidlo, ubezpečte sa, že skontrolujete zadnú, ľavú a pravú stranu vozidla.
- Keďže AVM kamera používa širokouhlé šošovky, ktoré zabezpečujú široký pohľad, aktuálna vzdialenosť sa líši od tej, ktorú vidíte na monitore. Preto skontrolujte zadnú, ľavú a pravú stranu vozidla.
- Ak je povrch šošoviek znečistený cudzím materiálom, môže sa objaviť chyba v systéme kvôli zníženému výkonu. Vždy udržiavajte šošovky čisté.

Podmienky aktivácie

Ak sú splnené nasledovné podmienky, systém AMV je aktivovaný.

- Spínač START/STOP je v polohe ON alebo je naštartovaný motor.
- Keď je rýchlosť vozidla nižšia ako 20 km/h.
- Keď je spínač funkcie celkového pohľadu zapnutý a riadiaca páka je v polohe P (parkovanie), R (spiatka), N (neutrál) alebo D (jazda).

Poznámka

- Ak je riadiaca páka v polohe R (spiatka), systém AMV je aktivovaný bez ohľadu na polohu spínača ON/OFF.
- Ak je riadiaca páka v polohe P (parkovanie), systém AMV je aktivovaný, ale na monitore sú zobrazené predošlé pohľady.
- Keď idete s vozidlom asi 20 km/h alebo viac s aktivovaným predným AVM, AVM sa deaktivuje. Aj keď sa rýchlosť vozidla zníži na 20 km/h alebo menej, systém AVM zostane deaktivovaný.

Nastavenia AVM

Ak chcete prejsť na obrazovku nastavení AVM, stlačte na obrazovke tlačidlo Nastavenie → Displej → Kamera.



- **PGS parkovacie značky/ čiary:** Nastavte funkciu PGS - parkovacie značky/ čiary na displeji ON/OFF.
- **PAS displej varovania na blízkosť:** Nastavte PAS - varovanie na blízkosť na displeji ON/OFF.
- Ukončiť po 5 sek.: obraz z kamery sa vypne 5 sekúnd potom, ako vodič nastaví páku do polohy P (túto možnosť ponúka iba systém Smart audio)

Ako funguje AVM

- Keď je zapalovanie v polohe ON a elektronická riadiaca páka je v polohe N (neutrál) alebo D (jazda), stlačte tlačidlo (kamera) a aktivujete systém predného AVM.
- Keď je zapalovanie v polohe ON a elektronická riadiaca páka je v polohe R (spiatka), systém zadného AVM je aktivovaný.

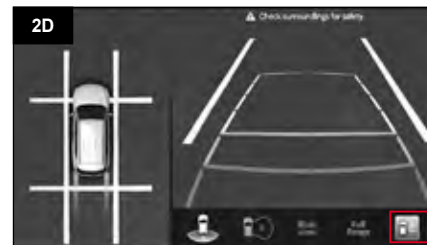

- Medzi obrazovkami 2D a 3D môžete prepínať v reálnom čase tak, že potlačíte ikonu 2D alebo 3D.

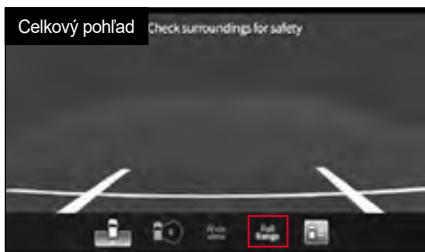

- Obrazovka v móde 2D
 - V normálnom pohľade sú zobrazené obrazovky predného, zadného, ľavého a pravého pohľadu.
 - V širokom pohľade sú zobrazené len obrazovky predného a zadného pohľadu. (Keď je vybraná ľavá alebo pravá obrazovka pohľadu, prepne sa to do módu normálneho pohľadu.)
 - V celkovom pohľade sú zobrazené len obrazovky predného a zadného pohľadu. (Keď je vybraná ľavá alebo pravá obrazovka pohľadu, prepne sa to do módu normálneho pohľadu.)

Poznámka

- Zadné parkovacie značky/ čiary nie sú zobrazené v móde celkového pohľadu.



- Obrazovka v móde 3D
 - Obrazovka je zobrazená v 360° v závislosti od toho, či vyberiete obrazovku predného, zadného, ľavého alebo pravého pohľadu.

Poznámka

- Obrazovka 360° vám umožní identifikovať predmety okolo vás.
- Obrazovka sa otáča len na strany, nie hore a dole.
- Ikona celkového pohľadu je zobrazená na obrazovke, ale je vypnutá.
- Pre aktiváciu celkového pohľadu musíte najprv prepnúť na mód 2D.

Dvojité parkovanie (parkovanie v druhom rade) – typ A

Dvojité parkovanie

- 1 Uvoľnite brzdú AUTO HOLD pri naštartovanom motore.
- 2 Pri zošliapnutom brzdovom pedále stlačte štartovacie tlačidlo na vypnutie motora (IGN OFF).

Poznámka

- Ak je aktivovaná funkcia AUTO HOLD, EPB sa aktivuje automaticky pri vypnutí zapaľovania. Nezabudnite preto deaktivovať túto funkciu stlačením tlačidla AUTO HOLD.

- 3 Do 30 sekúnd od vypnutia zapaľovania krátko stlačte elektronicú radiacu páku vsmere šípky na približne 3 sekundy pri súčasne stlačení brzdového pedálu.

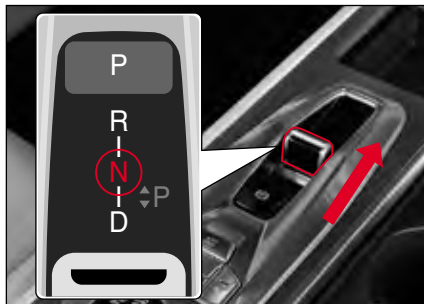

- 4 Na displeji rýchlostných stupňov skontrolujte, či je zaradené N (neutrál).

⚠ Varovanie

- Dvojité parkovanie (parkovanie v druhom rade) možno uskutočniť iba na vodorovnom povrchu bez svahu a je potrebné prijať aj ďalšie bezpečnostné opatrenia, napríklad zaklinovanie vozidla. V opačnom prípade sa vozidlo môže rozbehnúť a môže vzniknúť veľmi nebezpečná situácia.
- Pri používaní automatickej umývacej linky a pod., pri parkovaní v druhom rade, t. j. so zaradeným neutrálom (N), nikdy nestláčajte tlačidlo P (parkovanie). Ak vojdete s vozidlom do umývacej linky s radiacou pákou v polohe P (parkovanie), môže dôjsť k problému s vozidlom, automatickou umývacou linkou a pod.

Poznámka

- Ak otvoríte dvere na vozidle zaparkovanom v neutrále, alebo aktivujete klimatizáciu a zapnete elektrický obvod prostredníctvom systému InfoCon (služby pripojenia vozidla), vozidlo sa môže z bezpečnostných dôvodov prepnúť do režimu P (parkovanie). Ak potrebujete ponechať vozidlo v neutrále, postupujte podľa vyššie uvedeného postupu na parkovanie v dvoch radoch.

Parkovanie v dvoch radoch (parkovanie v 2. rade) – typ B

Keď z dôvodu nedostatku parkovacieho miesta musíte zaparkovať v 2. rade, postupujte nasledovne.

- 1 Ak je spínač ŠTART/STOP v polohe ON, alebo ak je motor naštartovaný, uvoľnite Elektronickú parkovaciu brzdú (EPB).

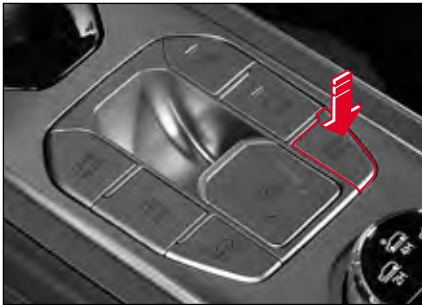

Poznámka

- Ak je aktivovaná funkcia AUTO HOLD, EPB sa aktivuje automaticky. Pred začiatkom tohto procesu musíte deaktivovať túto funkciu stlačením spínača AUTO HOLD.

- 2 Stlačte tlačidlo uvoľnenia z polohy P (parkovanie) pri súčasnom stlačení brzdového pedála do 30 sekúnd od vypnutia zapalovania.



Varovanie

- Ubezpečte sa, že pri parkovaní v dvoch radoch (parkovanie v 2. rade) stojíte na úplne rovnom povrchu a vykonajte aj ďalšie opatrenia, napr. pod kolesá dajte klíny. Ak tak neurobíte, vozidlo sa môže pohnúť, čo je veľmi nebezpečné.
- Pri používaní automatickej umývacej linky a pod., pri parkovaní v druhom rade, t. j. so zaradeným neutrálom (N), nikdy nestláčajte tlačidlo P (parkovanie). Ak vojdete s vozidlom do umývacej linky s radiacou pákou v polohe P (parkovanie), môže dôjsť k problémom s vozidlom, automatickou umývacou linkou a pod.

5. Núdzové opatrenia v prípade núdze

Tu nájdete užitočné informácie a núdzové opatrenia pre rôzne núdzové situácie, ktoré môžu nastať počas jazdy.

Obsahuje aj informácie o výstražnom trojuholníku a súprave na opravu pneumatík, správnom postupe v prípade vybitie batérie, prehriatia motora, prázdnej pneumatiky a ťahania vozidla. Obsahuje vysvetlenie ako bezpečne zvládnuť požiar, husté sneženie, problémy s vozidlom a nehodu.

Výstražný trojuholník a súprava na opravu pneumatík (Údržba majiteľom vozidla)

Výstražný trojuholník*

Výstražný trojuholník predstavuje označenie zastavenia a mal by byť umiestnený na zadnej strane vozidla, aby zabránil druhotnej núdzovej situácii, ako sú napr. problémy s vozidlom alebo nehoda.

Podľa Zákona o cestnej doprave je povinné mať a umiestniť výstražný trojuholník. Za porušenie tohto zákona sa ukladá pokuta.

Úložné miesto pre výstražný trojuholník



Výstražný trojuholník je uložený v spodnej vaničke pod krytom v batožinovom priestore.



Upozornenie

- Štandardný výstražný trojuholník KS pre vozidlo (označenie poškodeného vozidla) by mal byť uložený podľa Zákona o cestnej doprave. Za porušenie tohto pravidla sa ukladá pokuta.
- Dávajte veľký pozor na okolité dopravné podmienky a umiestnite výstražný trojuholník na miesto, kde je jeho odrazová plocha jasne viditeľná pre vozidlá prichádzajúce zozadu.
- V noci umiestnite k výstražnému trojuholníku aj svetlicu.
- Ak je vaše vozidlo už pojazdné, alebo ak je problém vyriešený, rýchlo odíďte s vozidlom a dávajte veľký pozor na okolité dopravné podmienky.

Sada nástrojov

Sada nástrojov sú prístroje alebo nástroje umiestnené vo vozidle na opravu chyby alebo na vyriešenie núdzovej situácie, ktorá môže nastať počas jazdy vozidla.

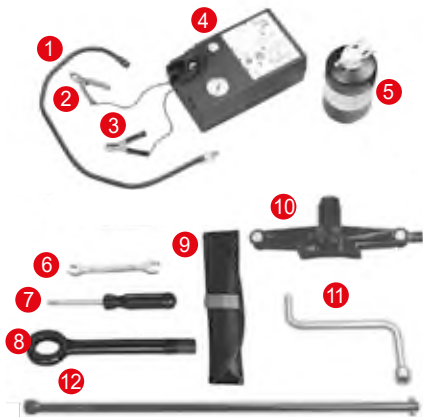

- 1 Vzduchová hadica
- 2 Kladný (+) kábel
- 3 Záporný (-) kábel
- 4 Kompresor (nafúknutie pneumatiky a vstreknutie lepiaceho tmelu do prázdnej pneumatiky)
- 5 Lepiaci tmel (núdzový lepiaci tmel pre prázdnu pneumatiku)
- 6 Kľúč na matice
- 7 Skrutkovač (+ a -)
- 8 Ťahací hák vozidla
- 9 Puzdro na nástroje
- 10 Zdvihák
- 11 Kľúč na matice kolesa
- 12 Rukoväť zdviháka

- Rezervné koleso: 6, 7, 8, 9, 10, 11, 12
- Súprava na opravu defektu: 1, 2, 3, 4, 5, 6, 7, 8, 9

※ CE, UKCA originálne diely: Kompresor (4), Zdvihák (10)

(1) CE

- Zastúpenie: KG Mobility European Parts Center B.V.
- Adresa: IABC 5253&5254, 4814RD Breda, Holandsko

(2) UKCA

- Dovožca: KG Mobility UK Ltd
- Adresa: G Offices, Parsonage Road, Stratton St. Margaret, Swindon, Wiltshire SN3 4RN

Miesto, kde možno uložiť sadu nástrojov



Sada nástrojov je uložená v úložnom priestore na ľavej strane batožinového priestoru.

Sadu nástrojov vyberte a použite kedykoľvek v prípade potreby.

5

Ked' motor nemožno naštartovať v dôsledku vybitej batérie

Keď motor nemožno naštartovať v dôsledku vybitej batérie, môžete ho naštartovať pripojením batérie rovnakého štandardu a kapacity v inom vozidle alebo pomocnej batérie pripojenej k vašej batérii použitím štartovacích káblov.

Naštartovanie motora s použitím štartovacích káblov

Pristavte iné vozidlo, ktoré má rovnakú 12 voltovú batériu alebo pomocnú batériu blízko k vybitej batérii, ktorá je v dosahu štartovacích káblov a naštartujte motor v nasledovnom poradí.

- 1 Vypnite všetky elektrické zariadenia vozidla s vybitou batériou.
- 2 Zarádte riadiacu páku vozidla s vybitou batériou do polohy P (parkovanie) a zatiahnite parkovaciu (ručnú) brzdou.
- 3 Pripojte štartovacie káble v nasledovnom poradí.
 - Koncovka + (1) vybitej batérie.
 - Koncovka + (2) batérie v inom vozidle alebo pomocnej batérie, ktorá dodáva elektrinu.
 - Koncovka - (3) batérie v inom vozidle alebo pomocnej batérie, ktorá dodáva elektrinu.
 - Karoséria vozidla s vybitou batériou (4) (umiestnenie ďaleko od batérie).
 - Ak použijete batériu iného vozidla, naštartujte motor príslušného vozidla a nechajte ho bežať na voľnobeh niekoľko minút.

4 Naštartujte motor vozidla s vybitou batériou.

5 Keď naštartujete motor, odpojte štartovacie káble v nasledovnom poradí.

- Štartovací kábel pripojený ku koncovke mínus (-).
- Štartovací kábel pripojený ku kontaktu plus (+).

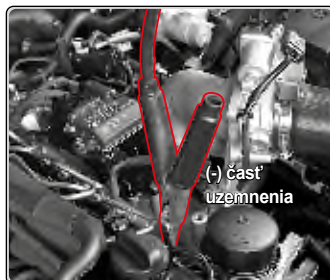

Varovanie

- Pri štartovaní motora štartovacími káblami dodržte postup uvedený v tomto manuáli majiteľa. Ak tak neurobite, môže to spôsobiť zranenie alebo poškodenie vozidla výbuchom batérie.
- Ak je batéria zamrznutá, nepokúšajte sa naštartovať motor štartovacími káblami. ak tak urobíte, batéria môže vyprsknúť alebo vybuchnúť a spôsobiť vážne zranenie.
- Ak štartujete motor štartovacími káblami, dajte si rukavice s izoláciou, aby ste zabránili elektrickému šoku.
- Dávajte pozor, aby sa dve vozidlá nedostali navzájom do kontaktu. Mohlo by to spôsobiť stav uzemnenia, čo by spôsobilo elektrický šok a chybu vo vozidle.
- Použite štartovacie káble špecifického štandardu a batériu rovnakého štandardu a kapacity. Ak tak neurobite, môže to pri pripojení štartovacích káblov spôsobiť iskru a plyn generovaný v batérii môže vybuchnúť.
- Keď použijete batériu iného vozidla a pripojíte štartovacie káble k motoru tohto iného vozidla, pre vašu bezpečnosť ustúpte od vozidla.

- Keď pripájate štartovacie káble, dávajte pozor aby sa kladný (+) a záporný (-) kábel nedostali do kontaktu. Inak môže vzniknúť elektrická iskra, čo môže mať za následok výbuch batérie.
- Nepripájajte štartovací kábel k zápornej koncovke (-) vybitej batérie priamo. Inak môže vzniknúť elektrická iskra, čo môže mať za následok výbuch batérie. Ubezpečte sa, že štartovací kábel je pripojený ku karosérii vozidla s vybitou batériou.
- Ubezpečte sa, že štartovacie káble sú bezpečne pripojené ku každej koncovke. Inak to môže viesť k odpojeniu káblov v dôsledku stálej vibrácie naštartovaného motora. Ak sa štartovací kábel odpojí a dostane sa do kontaktu s karosériou vozidla, vozidlo môže dostať elektrický šok a poškodiť sa elektrické a elektronické komponenty.
- V kvapaline batérie je veľa kyseliny, takže ak sa dostane do kontaktu s vašimi očami alebo pokožkou, okamžite si vyzlečte odev so škvŕnami od takejto kvapaliny, umyte si postihnutú oblasť čistou vodou a choďte k lekárovi. Počas prepravy do nemocnice si jemne utierajte postihnutú oblasť vlhkou mäkkou handričkou alebo špongiou.

Upozornenie

- Pri naštartovaní motora sa ubezpečte, že štartovacie káble nie sú omotané okolo ventilátora v priestore motora.
- Po naštartovaní motora štartovacími káblami motor po určitý čas nevyvíňajte a umožnite, aby sa vybitá batéria opäť nabila. Ak nebude batéria dostatočne nabitá, nebudete môcť motor opätovne naštartovať.
- Ak príčina vybitej batérie nie je jasná, dajte si vozidlo skontrolovať a vykonať servis v autorizovanom servise SsangYong.

Ked' je motor prehriaty alebo v prípade iných problémov

Ked' je motor tak prehriaty, že sa zapne kontrolka



Ked' je motor prehriaty, objavujú sa rôzne symptómy, ako napr. rozsvieti sa kontrolka a z motora vychádza para.

V takomto prípade zaparkujte vaše vozidlo na bezpečnom mieste a vykonajte príslušné úkony.



Symptómy, ktoré sa objavia pri prehriatí motora

- Bliká kontrolka prehriatia motora a znie varovný zvukový signál.
- Ručička ukazovateľa teploty chladiacej kvapaliny je v časti „H“.
- Z motora vychádza para.
- Výkon motora je nižší.

Núdzové opatrenia pri prehriatí motora

Za vozidlo dajte výstražný trojuholník, odveďte všetkých cestujúcich na bezpečné miesto s oblečenými reflexnými vestami (pre deti používajte detské reflexné vesty), opäť skontrolujte bezpečnosť a vykonajte núdzové opatrenia v nasledovnom poradí.

- 1 Zaraďte riadiacu páku do polohy P (parkovanie) a zatahnite parkovaciu (ručnú) brzdu.
- 2 Vypnite vykurovanie a klimatizáciu.
- 3 Otvorte kapotu motora, aby sa dobre vyvetrala.

Ak vychádza z motora para, motor okamžite vypnite.

Ak nevychádza z motora para, nechajte motor naštartovaný na voľnobeh pri otvorenej kapote.

Ak počas voľnobehu motora ručička ukazovateľa teploty chladiacej kvapaliny neklesá dolu, vypnite motor a nechajte ho riadne vychladnúť.

- 4 Skontrolujte hladinu chladiacej kvapaliny v nádržke.

Ak je hladina chladiacej kvapaliny nízka, kvapalinu doplňte a skontrolujte, či neuniká zo spájacej časti každej hadice a chladiča.

Na uzáver nádržky dajte handričku, trochu ju otočte na uvoľnenie tlaku pary, uzáver odstráňte a doplňte kvapalinu. Po doplnení kvapaliny nádržku opäť uzavrite krytom.

Ak je motor prehriaty a hladina chladiacej kvapaliny je normálna, dajte si chladiacu systém (vrátane elektrického ventilátora) a pásy skontrolovať a vykonať servis v autorizovanom servise SsangYong.

Varovanie

- **Dávajte pozor, pretože pri otvorení kapoty motora môže z motora vyjsť horúca para alebo chladiaca kvapalina.**
- **Dávajte pozor, aby sa váš odev a ruky nedostali do kontaktu s pohonnými časťami (remeň, ventilátor, atď.) motora pri otvorení kapoty motora, keď motor je naštartovaný.**
- **Neodstraňujte rýchlo kryt nádržky s chladiacou kvapalinou, keď je motor horúci. Z motora môže vyjsť horúca para alebo voda a spôsobiť popálenie. Po vypnutí motora a jeho riadnom vychladnutí pomaly odstráňte kryt nádržky s chladiacou kvapalinou.**

Upozornenie

- Ak je motor prehriaty a hladina chladiacej kvapaliny je nedostatočná, okamžite vypnite motor, nechajte ho vychladnúť a doplňte chladiacu kvapalinu.
- Keď je motor prehriaty, nedopĺňajte studenú chladiacu kvapalinu rýchlo. Môže to poškodiť motor alebo chladič.
- Používajte len originál chladiacu kvapalinu SsangYong, ktorá spĺňa normu.
- Ak sa motor stále prehrieva aj po vykonaní núdzových opatrení, dajte si vozidlo skontrolovať a vykonať servis u predajcu SsangYong alebo v autorizovanom servise SsangYong.

Nehoda alebo požiar



Ak vo vašom vozidle vznikol požiar, nepodliehajte panike. Evakuujte spolucestujúcich a použite hasiaci prístroj.

Nehoda

Zapnite núdzový výstražný varovný spínač. Ak je to možné, dajte vaše vozidlo na bezpečné miesto, aby sa predišlo ďalším nehodám. Ak je niekto zranený, zavolajte Integrovaný záchranný systém -112, pohotovosť a policajné zložky.

Požiar

Okamžite zastavte na bezpečnom mieste. Vypnite motor. Na odstránenie ohňa použite hasiaci prístroj. Ak nie možné oheň uhasiť, kontaktujte požiarnu alebo policajnú zložku.

Varovanie

- Pri nehode môže z vozidla uniknúť palivo. Preto zastavte motor, aby ste predišli iskram a plameňom.
- Ak máte čo i len malú popáleninu, navštívte lekára.

Ked' sa rozsvieti indikátor kontroly motora

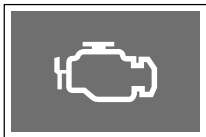

Indikátor kontroly motora sa rozsvieti vtedy, keď je chyba v rôznych senzoroch (vrátane automatického prevodu) a v zariadeniach, ktoré súvisia s kontrolou motora.

Ked' sa rozsvieti indikátor kontroly motora počas jazdy, dajte si vozidlo skontrolovať a vykonať servis u predajcu SsangYong alebo v autorizovanom servise SsangYong.

☞ Vid' „Zariadenie na zníženie emisie“ (str. 6-61)



Upozornenie

- **Ked' sa rozsvieti indikátor kontroly motora, hnacia sila motora môže klesnúť, alebo motor sa môže zastaviť.**

Ked' sa rozsvieti kontrolka separátora vody (vozidlo s naftovým motorom)

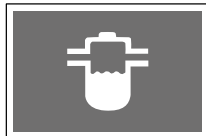

Ak voda v palivovom filtri presiahne predpísanú hladinu, rozsvieti sa kontrolka separátora vody a klesne hnacia sila motora, pričom zaznie varovný zvukový signál.

V takomto prípade treba okamžite odstrániť vodu z palivového filtra.

Dajte si vozidlo skontrolovať a vykonať servis u predajcu SsangYong alebo v autorizovanom servise SsangYong.



Upozornenie

- **Ked' budete jazdiť s vozidlom s rozsvietenou kontrolkou separátora vody, môže to značne poškodiť palivový systém vozidla a motor.**
- **Ak použijete nízko kvalitné palivo s vysokým obsahom vody, voda v palivovom filtri sa môže akumulovať rýchlejšie, takže sa rozsvieti kontrolka separátora vody. Nikdy nepoužívajte nízko kvalitné palivo.**

Keď je pneumatika prázdna



Ak je pneumatika prázdna počas jazdy, nepodliehajte panike a vykonajte kroky v nasledovnom poradí.

- 1 Zapnite indikátor výstražného varovného svetla.
- 2 Zastavte vozidlo na bezpečnom mieste. Pre tento účel držte pevne volant, dajte nohu dole z rýchlostného pedála, pomaly spomaľujte rýchlosť vozidla a jemne stlačte (zošliapnite) brzdový pedál, aby ste bezpečne zastavili vozidlo.
- 3 Zaradíte riadiacu páku do polohy P (parkovanie) a zatiahnite parkovaciu (ručnú) brzdu.
- 4 Pod predné a zadné kolesá dajte kliny v diagonálnej polohe k prázdnej pneumatike.

- 5 Na cestu alebo na diaľnicu, kde jazdia vozidlá, dajte výstražný trojuholník. Poloha, ktorú ľahko identifikuje vodič prichádzajúceho vozidla pri dodržaní bezpečnej vzdialenosti (100 m cez deň, 200 m vzadu v noci), je vhodné miesto na umiestnenie výstražného trojuholníka.
- 6 Keď sú vo vozidle okrem vodiča aj spolucestujúci, odveďte ich na bezpečné miesto s oblečenými reflexnými vestami (pre deti používajte detské reflexné vesty).
- 7 Premyslite si, či prázdnu pneumatiku možno opraviť pomocou súpravy na opravu pneumatík (ktoré sú uložené v úložnom priestore batožinového priestoru) a podľa toho vykonajte príslušné úkony.

Varovanie

- Ak je pneumatika prázdna počas jazdy, neotáčajte prudko volantom, ani prudko nestlačte brzdu. Ak tak urobíte, vozidlo môže stratiť stabilitu, čo môže viesť k nehode.
- S prázdnu pneumatikou nejazdite ani na krátku vzdialenosť. Môže to poškodiť kolesá a znemožniť normálnu jazdu, čo môže viesť k nebezpečnej situácii.
- Zapnite indikátor výstražného varovného svetla, choďte s vozidlom na kraj cesty alebo na bezpečné miesto a umiestnite výstražný trojuholník na mieste, ktoré ľahko identifikuje vodič prichádzajúceho vozidla.
- Ak je to možné, zaparkujte vozidlo na rovnom, pevnom a nie klzkom povrchu cesty a opravte pneumatiku bez spolucestujúcich vo vozidle.

Poznámka

- Ak neviete opraviť prázdnu pneumatiku, požiadajte o pomoc autorizovaný servis SsangYong, vašu poisťovňu alebo asistenčnú cestnú službu.

Oprava prázdnej pneumatiky/ nafúknutie pneumatiky s použitím súpravy na opravu pneumatík

Komponenty sady nástrojov na opravu pneumatiky

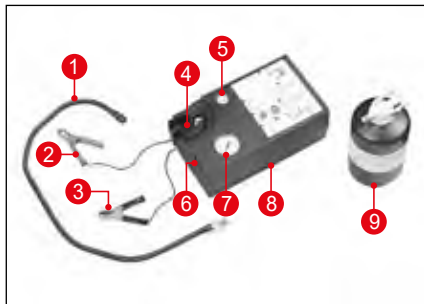

- 1 Vzduchová hadica
- 2 Kladný (+) kábel
- 3 Záporný (-) kábel
- 4 Port na montáž zásobníka s lepiacim tmelom
- 5 Tlačidlo na uvoľnenie vzduchu
- 6 Kompresor
- 7 Lepiaci tmel
- 8 Elektrický spínač
- 9 Tlakomer

Miesto na uloženie súpravy na opravu pneumatík



Súprava na opravu pneumatík je uložená v úložnom priestore na zadnej ľavej strane batožinového priestoru s ďalšími nástrojmi.

☞ Viď „Výstražný trojuholník a sada nástrojov (Údržba majiteľom vozidla)“ (str. 5 – 2)

Potvrdenie, či je možné opraviť prázdnu pneumatiku súpravou na opravu pneumatík alebo nie

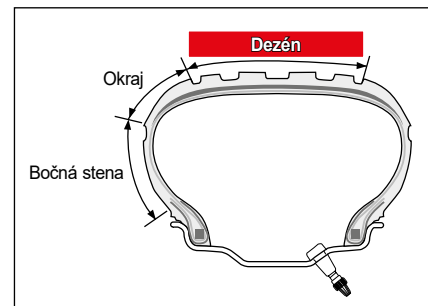

Ak je pneumatika prázdna, najprv zistíte miesto defektu, aby ste sa mohli rozhodnúť, či môžete použiť súpravu na opravu pneumatík alebo nie.

- Súpravu na opravu pneumatík môžete použiť len vtedy, keď je rozmer defektu menší ako 6 mm.

Varovanie

- Pred použitím súpravy na opravu pneumatík skontrolujte bočnú stenu/okraj pneumatiky, či nie roztrhnutá, prasknutá alebo porezaná. V takomto prípade si dajte pneumatiku skontrolovať a vykonať servis v autorizovanom servise SsangYong, alebo sa skontaktujte s vašou poisťovňou, asistenčnou cestnou službou alebo najbližším pneuservisom.

Zásady práce so súpravou na opravu pneumatík

Keď jazdíte s vozidlom aj po vstreknutí lepiaceho tmelu s použitím kompresora, lepiaci tmel sa rozleje po vnútornom povrchu pneumatiky, vyplní dieru a umožní dočasnú jazdu.



Oprava prázdnej pneumatiky

Keď je pneumatika prázdna, možno ju opraviť nasledovným spôsobom s použitím súpravy na opravu pneumatík.

- 1 Vyberte súpravu na opravu pneumatík z úložného priestoru v zadnej ľavej časti batožinového priestoru.



- 2 Odstráňte nálepku s limitom rýchlosti na boku nádobky s lepiacim tmelom a prilepte ju na volant.



5

⚠ Upozornenie

- Nálepka s limitom rýchlosti upozorňuje vodiča, že pneumatika bola opravená s použitím sady nástrojov a že musí ísť obmedzenou rýchlosťou. Nikdy nejazdíte s vozidlom rýchlosťou viac ako 80 km/h.

- 3 Pripojte vzduchovú hadičku (1) súpravy na opravu pneumatík na ventil nádoby s lepiacim tmelom (2).

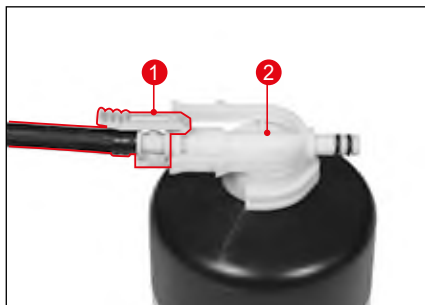

! Upozornenie

- Skontrolujte dátum expirácie lepiaceho tmelu. Dátum expirácie je uvedený na hornej strane nádoby s lepiacim tmelom. Expirovaný lepiaci tmel treba vymeniť za nový, pretože jeho lepiaca schopnosť bude znížená.
- Pred použitím lepiaceho tmelu si prečítajte upozornenia na nádobke.

Poznámka

- Pred použitím lepiaceho tmelu nádobku dobre potraste, aby sa obsah premiešal.

- 4 Dobre pripevnite nádobku s lepiacim tmelom ku kompresoru.

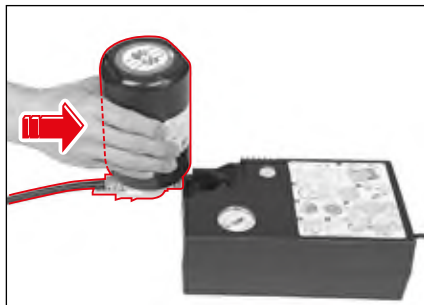

- 5 Odstráňte uzáver z ventilu prázdnej pneumatiky.

- 6 Pevne pripojte vzduchovú hadicu ventilu na nádobu s lepiacim tmelom k ventilu na pneumatike.



! Upozornenie

- Elektrický spínač súpravy na opravu pneumatík by mal byť v polohe OFF.

- 7 Pripojte + (červený) kábel (1) súpravy na opravu pneumatík k batérii vozidla a potom zapojte (čierny) (2) kábel.

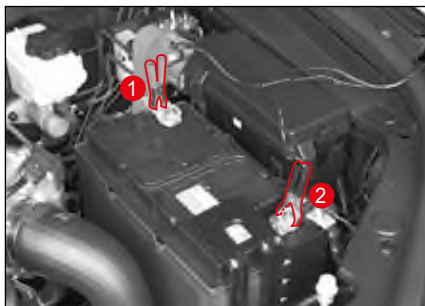

! Varovanie

- Pri zapájaní káblov dávajte pozor. Môže vzniknúť iskra.

! Upozornenie

- Pripojenie kladného (+) a záporného (-) konektora k batérii v opačnom poradí môže poškodiť batériu a súpravu na opravu pneumatík. Ubezpečte sa, že ste káble zapojili v správnom poradí.
- Pri odpájaní káblov začnite vždy s odpojením záporného (-) terminálu (čierneho kábla).

- 8 Naštartujte motor.

! Varovanie

- Opravujte pneumatiku len na dobre vetranom mieste. Ak tak neurobíte, môžete sa zadusiť výfukovým plynom po naštartovaní motora.

- 9 Kompresor aktivujte stlačením spínača na súprave na opravu pneumatík.



! Upozornenie

- Aby sa kompresor neprehrial, zapínajte ho na max. 10 minút. Ak tak neurobíte, kompresor sa prehreje a bude chybný.

- 10 Počkajte, kým tlak nedosiahne predpísanú hodnotu (34 psi (2,3 baru)), pričom kontrolujte tlakomer na súprave na opravu pneumatík.

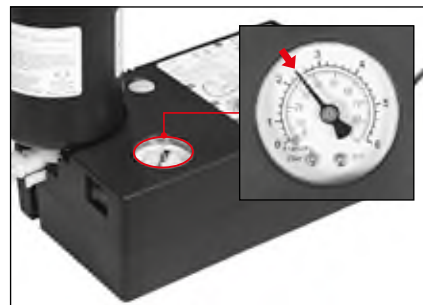

Varovanie

- Ak špecifikovaný tlak pneumatiky nemožno dosiahnuť do 8 minút (hoci súčasný tlak v pneumatike je najmenej 26 psi (1,8 baru)), opätovne nafúknite pneumatiku tak, ako je to uvedené ďalej:

1. Súpravy na opravu pneumatík ďalej nepoužívajte a odstráňte lepiaci tmel z kompresora.
2. Dajte súpravy na opravu pneumatík späť na svoje miesto (pod kryt v batožinovom priestore).
3. Chodte s vozidlom nízkou rýchlosťou asi 10 m, aby sa lepiaci tmel v pneumatike rovnomerne rozložil.
4. Pripevnite vzduchovú hadicu z kompresora na prázdnu pneumatiku.
5. Pripojte elektrický kábel na spodnej strane kompresora do batérie vozidla.
6. Naštartujte motor, aby sa kompresor zapol.
7. Nechajte kompresor bežať, kým tlak v pneumatike nedosiahne špecifickú hodnotu (34 psi (2,3 baru)).

Ak je pneumatika prehustená, stlačte tlačidlo na vypustenie vzduchu a upravte tlak v pneumatike.



- 11 Keď sa dosiahne štandardná hodnota, vypnite súpravy na opravu pneumatík.

Upozornenie

- Ak tlak v pneumatike nevystúpi nad 26 psi (1,8 baru) ani potom, keď je kompresor zapnutý 10 minút, pneumatiku nemožno opraviť súpravou na opravu pneumatík. Zavolajte asistenčnú cestnú službu alebo odťahovú službu.

- 12 Vytiahnite vzduchovú hadicu z pneumatiky.
- 13 Zatiahnete uzáver ventilu na pneumatike.
- 14 Vypnite motor.
- 15 Vytiahnite nádobku s lepiacim tmelom a vzduchovú hadicu zo súpravy na opravu pneumatík a odložte súpravu na opravu pneumatík späť na svoje miesto (úložný priestor v ľavej zadnej časti batožinového priestoru).

- 16 Okamžite choďte s vozidlom asi 10 km, aby sa lepiaci tmel rovnomerne rozložil po vnútornom povrchu pneumatiky.
- 17 Zastavte vozidlo na bezpečnom mieste a zmerajte tlak v pneumatike pomocou súpravy na opravu pneumatík.

Varovanie

- Súpravu na opravu pneumatík použite len v prípade, ak je v dezéne pneumatiky len malá diera (cca. 6 mm alebo menej).
- Ak je defekt na okraji alebo na bočnej stene pneumatiky, alebo ak je diera príliš veľká, nepoužite súpravu na opravu pneumatík. Dajte si vozidlo odtiahnuť alebo vykonať servis v autorizovanom servise SsangYong.
- Keď je pneumatika opravená použitím súpravy na opravu pneumatík, chodte s vozidlom rýchlosťou menej ako 80 km/h.
- Súpravu na opravu pneumatík použite len na dočasnú opravu. Maximálna vzdialenosť, ktorú možno prejsť s pneumatikou opravenou lepiacim tmelom je cca. 200 km.
- Ak vozidlo vibruje, alebo ak je volant nestabilný a počas jazdy budete počuť zvuk, vozidlo okamžite zastavte. V takomto prípade si dajte vykonať servis v autorizovanom servise SsangYong.

Upozornenie

- Opatrne vyberte nádobku s lepiacim tmelom, aby sa lepiaci tmel nedostal do kontaktu s vašimi očami. Ak sa lepiaci tmel dostane do kontaktu s vašou pokožkou, vymyte ho mydlovou vodou.
 - Po použití sa nádobka s lepiacim tmelom nemôže opätovne použiť. Kúpte si nový lepiaci tmel a starý vymeňte.
 - Použitú nádobku s lepiacim tmelom nikde nezhadzujte. Vráťte ju autorizovanému servisu SsangYong.
 - Nepoužívajte neschválený lepiaci tmel, ktorý nie je originál tmel SsangYong. Môže to poškodiť senzor TPMS.
 - Čo najskôr vymeňte pneumatiku opravenú lepiacim tmelom za novú u predajcu SsangYong alebo v autorizovanom servise SsangYong a nechajte si skontrolovať TPMS.
-  Vid' „Systém monitorovania tlaku v pneumatikách (TPMS)“ (str. 2-28)

Kontrola tlaku v pneumatike po oprave prázdnej pneumatiky

Po jazde do vzdialenosti cca. 10 km treba skontrolovať tlak v pneumatike opravenej súpravy na opravu pneumatík nasledovne:

- 1 Vyberte súpravu na opravu pneumatík z úložného priestoru na zadnej ľavej strane batožinového priestoru.
 - 2 Vyberte zo súpravy na opravu pneumatík vzduchovú hadicu.
 - 3 Odskrutkujte ventil na pneumatike.
 - 4 Pevne pripojte vzduchovú hadicu k ventilu na pneumatike.
 - 5 Skontrolujte tlak v pneumatike na tlakomere súpravy na opravu pneumatík.
- Ak je tlak v pneumatike vyšší alebo nižší ako štandardná hodnota (34 psi (2,3 baru)), opravte ho na štandardnú hodnotu pomocou vzduchového ventilu na pneumatike.

Varovanie

- Ak sa tlak v pneumatike neudržiava na štandardnej hodnote (34 psi (2,3 baru)), vozidlo okamžite zastavte a požiadajte predajcu SsangYong alebo autorizovaný servis SsangYong o pomoc.

Nafúknutie pneumatiky

Ak je tlak v pneumatike nedostatočný, pneumatiku môžete nafúknuť na štandardnú hodnotu nasledovným spôsobom použitím súpravy na opravu pneumatík.

- 1 Vyberte súpravu na opravu pneumatík z úložného priestoru na zadnej ľavej strane batožinového priestoru.
- 2 Vyberte vzduchovú hadicu a červený (+) / čierny (-) kábel zo spodnej časti súpravy na opravu pneumatík.

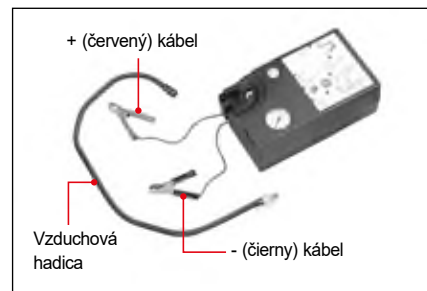

- 3 Pripojte jeden koniec vzduchovej hadice ku kompresoru súpravy na opravu pneumatík.

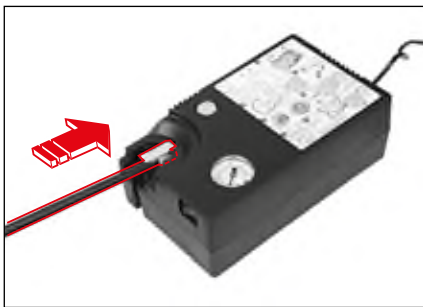

- 4 Odskrutkujte ventil na pneumatike, do ktorej budete dofukovať vzduch.
- 5 Pevne pripojte vzduchovú hadicu k ventilu na pneumatike.

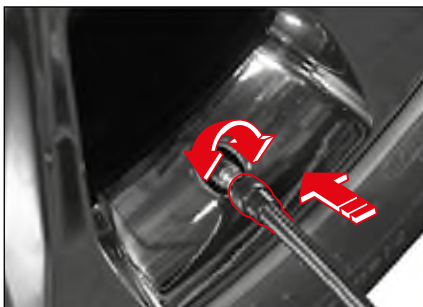

! Upozornenie

- Elektrický spínač súpravy na opravu pneumatík by mal byť v polohe OFF.

- 6 Pripojte + (červený) kábel (1) súpravy na opravu pneumatík k batérii vozidla a potom zapojte (čierny) (2) kábel.

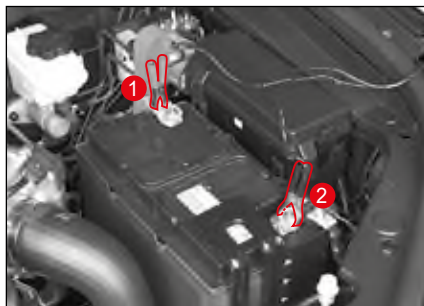

! Varovanie

- Pri zapájaní káblov dávajte pozor. Môže vzniknúť iskra.

! Upozornenie

- Pripojenie kladného (+) a záporného (-) konektora k batérii v opačnom poradí môže poškodiť batériu a súpravu na opravu pneumatík. Ubezpečte sa, že ste káble zapojili v správnom poradí.
- Pri odpojaní káblov začnite vždy s odpojením záporného (-) terminálu (čierneho kábla).

- 7 Naštartujte motor.

! Varovanie

- Opravujte pneumatiku len na dobre vetranom mieste. Ak tak neurobíte, môžete sa zadusiť výfukovým plynom po naštartovaní motora.

- 8 Zapnite kompresor stlačením spínača (1) na súprave na opravu pneumatík.
- 9 Počkejte, kým tlak nedosiahne predpísanú hodnotu (34 psi (2,3 baru)), pričom kontrolujte tlakomer (2) na súprave na opravu pneumatík.

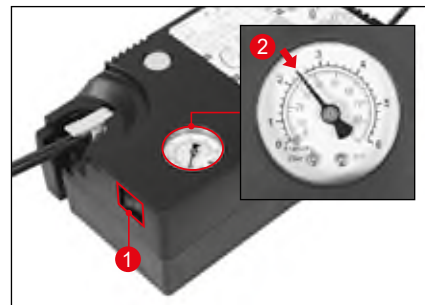

Ak je pneumatika prehustená, stlačte tlačidlo na vypustenie vzduchu a upravte tlak v pneumatike.



- 10 Po dosiahnutí štandardnej hodnoty tlaku stlačte spínač (1) na súprave na opravu pneumatík a vypnite ju.

Upozornenie

- Aby sa kompresor neprehrial, zapínajte ho na max. 10 minút. Ak tak neurobíte, kompresor sa prehreje a bude chybný.

- 11 Vypnite motor.
- 12 Vytiahnite vzduchovú hadicu z pneumatiky.
- 13 Zaskrutkujte kryt vzduchového ventilu na pneumatike.
- 14 Dajte súpravu na opravu pneumatík na pôvodné miesto (úložný priestor v batožinovom priestore).

Vybratie dojazdového (náhradného) kolesa



- 1 Vložte spájaciu tyč do otvoru, ktorý je umiestnený v strede hornej časti nárazníka, keď otvoríte výklopné zadné dvere a potom k nej pripojte kľúč na matice kolesa.
- 2 Otočte kľúčom na matice proti smeru hodinových ručičiek, aby ste spustili dojazdové (náhradné) koleso.
- 3 Keď je dojazdové (náhradné) koleso na zemi, vypáčením vyberte pneumatiku z podložky.

Upozornenie

- Keď dávate dojazdovú (náhradnú) pneumatiku do nosiča, ubezpečte sa, že pneumatika je v nosiči bezpečne upevnená.
- Keď zdvíhate vozidlo na zdvíháku, nevyvíjajte na vozidlo žiaden tlak. Mohlo by vás to zraniť.

Varovanie

- Dojazdová (náhradná) pneumatika je určená len pre núdzové situácie. Nikdy ju nepoužívajte na bežnú jazdu. Po výmene kolesa za dojazdovú (náhradnú) pneumatiku choďte s vaším vozidlom k predajcovi SsangYong alebo do autorizovaného servisu SsangYong, prípadne do špecializovaného servisu (pneuservis), kde vám pneumatiku vymenia za novú.

Výmena náhradnej (dojazdovej pneumatiky)



- 1 Dajte pod predné a zadné koleso klin diagonálne oproti kolesu, ktoré opravujete.

! Varovanie

- Pri výmene prázdnej pneumatiky musí byť vždy zatiahnutá parkovacia (ručná) brzda.

- 2 Uvoľnite skrutky na kolese otočením kľúča na matice dvakrát alebo trikrát proti smeru hodinových ručičiek.

! Upozornenie

- Keď dávate kryt na koleso, presvedčte sa, či pevne zapadol do svojej polohy.

! Varovanie

- Matice z kolesa zatiaľ neodstraňujte. Keď ich odstránite, koleso by mohlo vyklíznuť. V takomto prípade by vozidlo spadlo na vás a mohlo by vás vážne zraniť.
- Odmontujte skrutky na kolese dvoma alebo tromi otočeniami.
- Pri výmene prázdnej pneumatiky by mala byť parkovacia (ručná) brzda vždy zatiahnutá.
- Predné a zadné koleso na opačnej strane ako koleso, ktoré vymieňate, zaistíte klinom.

Pri výmene prednej pneumatiky



Predný bod pre zdvíhák

- 3 Dajte zdvíhák presne pod body pre zdvíhák, aby sa vrch zdvíháka dotýkal vozidla v danom bode.

! Varovanie

- Ak je to možné, zdvíhák by sa mal umiestniť na pevnú zem.
- Odporúča sa kolesá vozidla upevniť klinmi, pričom pri zdvíhaní by nemala byť vo vozidle žiadna osoba.
- Keď je vozidlo na zdvíhaku, žiadna osoba nesmie mať žiadnu časť svojho tela pod vozidlom.
- Limit pracovnej záťaže zdvíháka je 1300 kg.

Pri výmene zadnej pneumatiky

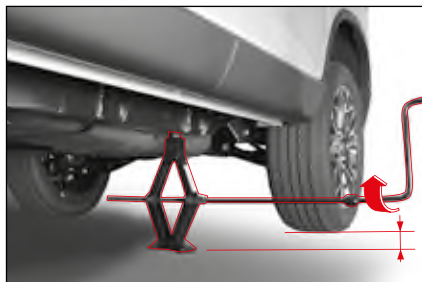
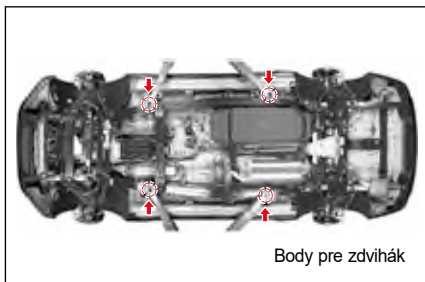

4 Zmontujte zdvihák, rukoväť zdviháka a kľúč na matice, ako to vidíte na obrázku. Zdvíhajte vozidlo otáčaním rukoväte v smere hodinových ručičiek, až kým pneumatika nie je nad zemou asi 3 cm.

5 Keď je vozidlo stabilizované, odskrutkujte matice kolesa rukami. Odstráňte všetky matice kolesa.



6 Vyberte koleso a dajte ho pod karosériu vozidla. Toto pomáha minimalizovať nebezpečie v prípade, keď zdvihák vykĺzne spod vozidla.

Varovanie

- **Nepokúšajte sa zdvihnúť vozidlo, kým zdvihák nie je v príslušnej polohe a nie je pevne umiestnený pod vozidlom aj na zemi. Inak to môže spôsobiť zranenie osoby alebo poškodiť vozidlo.**

Zatiahnite matice na kolese v 2-3 krokoch v poradí, ako to vidíte na obrázku.



- 7 Potom namontuje dojazdové (náhradné) koleso a mierne zatahne matice na kolese, až kým dojazdové (náhradné) koleso nesedí pevne.

Varovanie

- Upevnením dojazdového (náhradného) kolesa, až kým nesedí pevne, predídete vypadnutiu dojazdového (náhradného) kolesa z náboja kolesa, keď sa pneumatika dotkne zeme.

- 8 Znižujte polohu vozidla otáčaním rukoväte zdvíhaka proti smeru hodinových ručičiek, kým sa pneumatika nedotkne zeme. Odstráňte zdvíhák.

Varovanie

- Keď je vaše vozidlo na zdvíhaku, nevyvíjajte príliš veľkú silu na upevnenie matíc. Inak môže vozidlo vykĺznuť zo zdvíhaku a vy sa môžete zraniť.

- 9 Zatiahnite matice na kolese v 2-3 krokoch v poradí, ako to vidíte na obrázku.

- 10 Po inštalácii dojazdového (náhradného) kolesa uložte poškodené koleso do batožinového priestoru. Uložte zdvíhák a iné nástroje na opravu na príslušné miesto.



Ak sú matice na kolese upevnené príliš silno, môžu sa poškodiť. Neutahujte matice na kolese stláčaním kľúča na matice nohou alebo iným pomocným nástrojom.

Upozornenie

- Po výmene pneumatiky a po najazdení asi 1000 km matice opäť utiahnite.
- Moment utiahnutia matice na kolese: 120 ~ 140 Nm.

Varovanie

- S dojazdovou (náhradnou) pneumatikou jazdte rýchlosťou max. 60 km/h.
- Dojazdová (náhradná) pneumatika sa používa len v núdzovej situácii. Nikdy ju nepoužívajte na bežnú jazdu. Po namontovaní dojazdovej (náhradnej) pneumatiky choďte s vašim vozidlom do autorizovaného servisu SsangYong, prípadne do špecializovaného servisu (pneuservis), kde ju vymenia za novú pneumatiku.
- Nesprávne zatahnuté matice kolesa môžu spôsobiť uvoľnenie a dokonca vypadnutie kolesa, alebo chybu v systéme riadenia a brzdenia.
- Toto môže viesť k nehode. Ubezpečte sa, že ste matice zatahli podľa návodu. Ak v dôsledku uvoľnených matíc koleso vypadne, môžete mať fatálnu nehodu.
- Použitie rôznych pneumatík môže spôsobiť stratu kontroly nad vozidlom počas jazdy. Preto používajte na všetkých kolesách len pneumatiky rovnakého typu a veľkosti od jedného výrobcu.

Upozornenia pri výmene pneumatiky



Upozornenie

► Pred výmenou pneumatiky

- Zapnite výstražné svetlá varovania a zid'te z cesty na bezpečné miesto mimo premávky. Zaparkujte na rovnej pevnej zemi.
- Namontujte zdvihák do špecifikovanej polohy. Keď je vozidlo na zdviháku, nikdy si neľahajte pod vozidlo. Kým je vozidlo na zdviháku, nikdy neštartujte ani nenechajte naštartovaný motor, ani vozidlo neposúvajte.
- Všetci cestujúci musia z vozidla vystúpiť a zostať na bezpečnom mieste mimo cesty/ premávky s oblečenými reflexnými vestami (pre deti používajte detské reflexné vesty).

► Počas výmeny pneumatiky

- Nezatáhnajte každú maticu úplne do konca. Matice na kolese zatiahnite v diagonálnom poradí v 2-3 krokoch.
- Nikdy nedávajte na skrutky ani matice kolesa olej alebo mazadlo, mohli by zatiahnuť príliš silno.

► Po výmene pneumatiky

- Po výmene pneumatiky skontrolujte, opravte a opätovne utiahnite vymenenú pneumatiku u predajcu SsangYong alebo v najbližšom autorizovanom servise SsangYong, prípadne v špecializovanom servise (pneuservis).
- Bezpečne uložte pneumatiku do nosiča. Skontrolujte, či je dojazdová (náhradná) pneumatika bezpečne upevnená v nosiči a či nie je uvoľnená. Inak to môže spôsobiť nečakaný zvuk, alebo pri jazde vozidla môže vypadnúť z nosiča na cestu. Toto môže spôsobiť nehodu alebo zasiahnúť chodca.
- V takomto prípade môže vypadnutá pneumatika predstavovať veľké nebezpečenstvo pre iné vozidlá alebo ľudí. Pred jazdou skontrolujte upevnenie a tlak v pneumatikách.
- Dojazdová (náhradná) pneumatika je určená len ako núdzová pneumatika. Keď máte na vozidle namontovanú náhradnú (dojazdovú) pneumatiku, choďte rýchlosťou najviac 60 km/h.



Upozornenie

- Prázdnu pneumatiku opravte alebo vymeňte. Náhradnú (dojazdovú) pneumatiku majte riadne umiestnenú na svojom mieste.
- Pred jazdou skontrolujte pevnosť a tlak v pneumatikách.
- Ak je vozidlo vybavené funkciou TPMS, kontrolka TPMS sa rozsvieti a pri inštalácii dojazdovej (náhradnej) pneumatiky TPMS nefunguje.



Varovanie

- Po výmene pneumatiky a po najazdení asi 1000 km matice opäť utiahnite.
- S náhradnou (dojazdovou) pneumatikou jazdite rýchlosťou 60 km/h alebo menej (maximálna rýchlosť 80 km/h; maximálna vzdialenosť 200 km).
- S náhradnou (dojazdovou) pneumatikou jazdite v móde 2H (2WD). Keď budete jazdiť v móde 4H (4WD), poškodí to hnací systém.
- Na všetkých kolesách používajte pneumatiky rovnakej veľkosti a typu od rovnakého výrobcu, čo zabezpečí udržanie charakteristických vlastností vozidla.

Keď potrebujete vaše vozidlo odťahnúť

Ťahanie nepojazdného vozidla

- Odťah vozidla na odťahovom vozidle/plošine

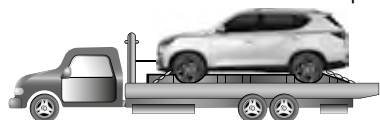

- Ťahanie s prednými kolesami na plošine



Prepravné podvozky

- Ťahanie so zadnými kolesami na plošine



Prepravné podvozky

Ťahanie odťahovým vozidlom

Najlepší spôsob ťahania je ten, že sa celé vozidlo naloží na plošinu, aby boli všetky kolesá nad zemou. Ak to nie je možné, dajte predné alebo zadné kolesá na plošinu a ťahajte vozidlo s použitím prepravných podvozkov, takže všetky kolesá sú nad zemou.

Pre vozidlo 4WD

Vaše vozidlo musí byť ťahané na prepravných podvozkoch a na vozíkoch alebo na odťahovom vozidle/ plošine, pričom všetky kolesá musia byť nad zemou.



Varovanie

- Vozidlo vybavené systémom 4WD sa nesmie nikdy ťahať s kolesami na zemi. Môže to vážne poškodiť prenosový systém alebo systém 4WD.
- Ak musíte vaše vozidlo odťahnúť preto, že kolesá sú zaborené v blate alebo v piesku, môžete použiť ťahacie háky vo vašom vozidle. Ak je však záťaž na háky príliš veľká, ťahací hák, lano alebo reťaz by sa mohli pretrhnúť, čo by malo za následok vážne zranenie a poškodenie vozidla.
- Aby ste zabránili poškodeniu vozidla, je potrebné použiť riadny postup zdvíhania a ťahania. Keď budete potrebovať odťahovú službu, zavolajte predajcu SsangYong alebo autorizovaný servis SsangYong.

Pre vozidlá 2WD

Pri ťahaní nie je povolené použiť odťahové vozidlo alebo brániť kolesám, aby sa točili s neuvolnenou parkovacou (ručnou) brzdou, ako to vidíte na obrázku.

Neťahajte vozidlo s prednými kolesami na zemi.



Upozornenie



- Neťahajte vozidlo zariadením reťazového typu, pretože to môže poškodiť nárazník a spodné časti.
- Ak je vozidlo ťahané s náhonovými kolesami na zemi, prenos sa môže poškodiť.
- Dávajte pozor, aby sa počas ťahania nepoškodil nárazník a spodné časti.

Ak odtáhové vozidlo nie je k dispozícii (v prípade núdze)

Ak potrebujete vaše vozidlo odtiahnuť a odtáhové vozidlo nie je k dispozícii, môžete vaše vozidlo odtiahnuť pomocou ťahacieho háka, ktorý je inštalovaný na ťahacom vozidle, ale vozidlo možno ťahať aj prepojením dvoch vozidiel ťahacím lanom (ktoré sa predáva samostatne).

Pripevnenie ťažného oka

- 1 Vyberte ťahacie háky zo súpravy na opravu pneumatík, ktoré sú v úložnom priestore na zadnej ľavej strane batožinového priestoru.
- 2 Stlačte spodnú stranu (1) krytu otvoru, ktorý sa nachádza na prednom nárazníku ťahaného vozidla a na zadnom nárazníku odtáhového vozidla a odstráňte kryt.
- 3 Vložte ťahací hák do každého otvoru a pevne ho utiahnite.

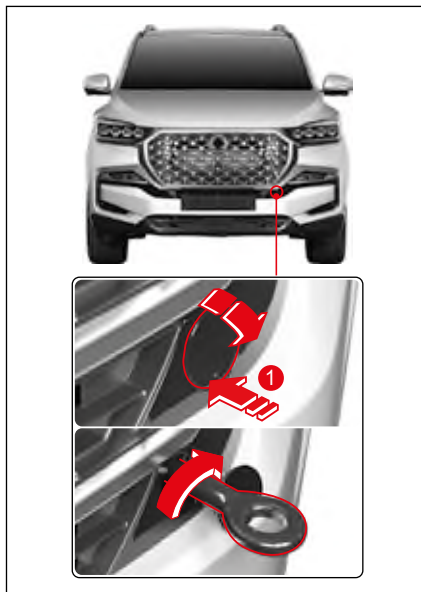

Použitie ťahacieho lana

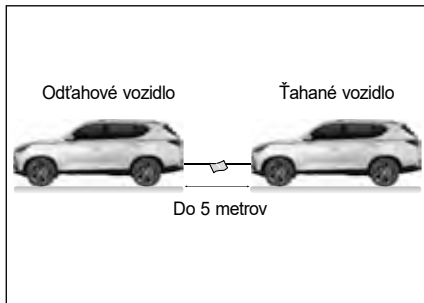

- 1 Bezpečne upevnite ťahacie lano na ťahací hák odťahového vozidla a ťahaného vozidla.
- 2 Aby bolo lano dostatočne viditeľné, priviažte do jeho stredu červenú látku.
- 3 Uvoľnite parkovaciú (ručnú) brzdú ťahaného vozidla a dajte riadiacu páku do polohy N (neutrál).
- 4 Ak je motor ťahaného vozidla vypnutý, stlačte spínač ŠTART/STOP do polohy ON.
- 5 Zapnite výstražné svetlá varovania ťahaného vozidla aj odťahového vozidla.

- 6 Naštartujte motor ťahaného vozidla aj odťahového vozidla.
Dĺžka ťahacieho lana by mala byť menej ako 5 m a celková dĺžka ťahaného vozidla a odťahového vozidla by nemala presiahnuť 25 m.
Ťahajte vozidlo rýchlosťou 5 km/h alebo menej.



Varovanie

- Používajte ťahací hák len pre dočasné odťahnutie vozidla na krátku vzdialenosť alebo v núdzovej situácii. Neťahajte vozidlo dlho.
- Ak chcete ťahať vozidlo s použitím ťahacieho háku, ubezpečte sa, aby sila smerovala predným, zadným a horizontálnym smerom. Neodštartujte prudko ani neopatrne, pretože to môže na ťahací hák vyvinúť neprimeranú silu. Toto môže poškodiť ťahacie lano alebo reťaz, čo spôsobí poškodenie vozidla alebo vážne zranenie.



Upozornenie

- Vyhňte sa nepraktickému ťahaníu a neťahajte vozidlo, ktoré je ťažšie ako ťahané vozidlo.
- Ak je na ceste ťahania veľká časť cesty na strmom kopci smerom dolu alebo veľa svahov, neťahajte vozidlo s použitím ťahacieho háku.
- Keď motor nie je naštartovaný, brzdná sila je oveľa menšia. Preto pri ťahaní vozidla ťahacím hákom stláčajte (zošľapujte) brzdový pedál silnejšie.
- Pri ťahaní vozidla majte zapnuté ukazovatele zmeny smeru (smerovky) alebo výstražné varovné svetlo ako aj signály ťahania vozidla.

Ťahanie prívesu

Vaše vozidlo je navrhnuté v prvom rade ako vozidlo pre cestujúcich, preto akýkoľvek príves ovplyvní manipuláciu s vozidlom, brzdenie, trvanlivosť a ekonomiku jazdy.

Vaša bezpečnosť a spokojnosť závisí od riadneho použitia správneho zariadenia. Mali by ste sa vyhnúť preťaženiu alebo inému nevhodnému použitiu.

Maximálna hmotnosť naloženého prívesu, ktorý môžete ťahať vaším vozidlom, závisí od zamýšľaného použitia a od toho, aké špeciálne zariadenie bolo naňho inštalované. Presvedčte sa ešte pred začatím ťahania, že k vášmu vozidlu je pripojené správne zariadenie.

Vás predajca SsangYong vám pomôže dodať a inštalovať ťažné zariadenie, ktoré bude vyhovovať vašim požiadavkám.

Naloženie prívesu

Aby ste naložili váš príves správne, musíte vedieť, ako máte zmerať prípustnú hmotnosť prívesu a najväčšiu prípustnú hmotnosť v bode spojenia. Prípustná hmotnosť prívesu je hmotnosť prívesu plus nákladu v ňom.

Prípustnú hmotnosť prívesu môžete zmerať tak, že dáte plne naložený príves na váhu pre vozidlá.

Najväčšia prípustná hmotnosť v bode spojenia je sila nadol, ktorá pôsobí na guľovú spojku spriahadlom prívesu pri normálnej výške ťahania. Túto hmotnosť možno odmerať osobnou váhou.

Hmotnosť vášho naloženého prívesu (prípustná hmotnosť prívesu) by nemala nikdy prekročiť špecifické hodnoty.

Povolené náklady prívesu platia pre niekoľko sklonov stúpania od 6,8% do 12,6% podľa aplikovanej sily motora.

Keď je pripojený príves, povolené zaťaženie zadnej nápravy pre plne naložené ťažné vozidlo (vrátane cestujúcich) sa nesmie prekročiť.

Maximálne limity nákladu

- EU6d-s2

[] 2WD (jednotka: kg)

Motor	Typ	Maximálne zaťaženie prívesu	Hmotnosť spojenia prívesu	
			Maximálna povolená vertikálna záťaž na spojovacie zariadenie	Maximálna guľová spojka prívesu
D22DTR	brzdený príves	3 500 [2 700]	140 [108]	25
	Bez brzdy Nebrzdený príves	750		

VŠEOBECNÉ

- EU4, EU5

[] 2WD (jednotka: kg)

Motor	Typ	Maximálne zaťaženie prívesu	Hmotnosť spojenia prívesu	
			Maximálna povolená vertikálna záťaž na spojovacie zariadenie	Maximálna guľová spojka prívesu
D22DTR G20DTR	S brzdou Brzdený príves	2 300	92	25
	Bez brzdy Nebrzdený príves			

- EU6b

[] 2WD (jednotka: kg)

Motor	Typ	Maximálne zaťaženie prívesu	Hmotnosť spojenia prívesu	
			Maximálna povolená vertikálna záťaž na spojovacie zariadenie	Maximálna guľová spojka prívesu
D22DTR G20DTR	brzdený príves	3 500 [2 700]	140 [108]	25
	Bez brzdy Nebrzdený príves	750		

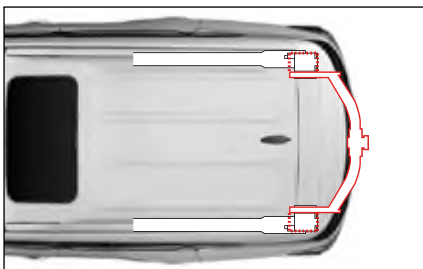
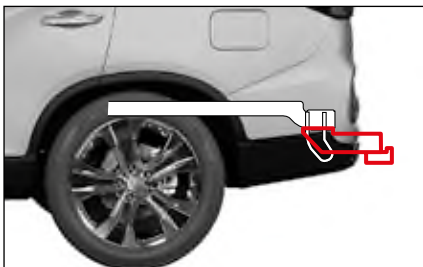

Keď chcete ťahať príves

Dôležité body:

- Musíte zvážiť kontrolu kolísania. Kolísanie môžete skontrolovať u predajcu prívesov.
- Ak je celková vzdialenosť jazdy vášho nového vozidla menej ako 800 km (500 míľ), neťahajte príves. Počas prvých 800 km (500 míľ), kedy ťaháte príves, nechoďte rýchlosťou viac ako 80 km/h (50 MPH) a neštartujte vaše vozidlo na plný plyn. Mohlo by to v dôsledku väčšieho zaťaženia poškodiť motor a iné časti.
- S vozidlom jazdíte vždy miernou rýchlosťou (menej ako 80 km/h).
- Vždy musíte odvážiť hmotnosť prívesu.
- Prípustná hmotnosť guľovej spojky prívesu sa mení podľa hmotnosti nákladu na plošine.
- Počet osôb vo vozidle je obmedzený na 5 ľudí vrátane vodiča.

Hmotnosť prívesu

Aby ste udržali vaše vozidlo a príves bezpečne, musíte zvážiť mnoho faktorov okrem maximálneho limitu zaťaženia.

Bezpečnosť vozidla a prívesu závisí od toho, ako používate váš príves. Rýchlosť vozidla, nadmorská výška, náklad, vonkajšia teplota a frekvencia používania prívesu sú veľmi dôležité. Vaše vozidlo ovplyvňuje aj akékoľvek špeciálne zariadenie vo vašom vozidle.

Hmotnosť ťažnej tyče prívesu

Zaťaženie ťažnej tyče prívesu treba tiež pozorne zvážiť, pretože ovplyvňuje hrubú hmotnosť vášho vozidla (GVW). Táto hmotnosť obsahuje hmotnosť výstuže vozidla, batožinu v prívese a cestujúcich vo vozidle. Okrem toho musíte k údaju GVW pripočítať náklad ťažnej tyče prívesu, pretože vaše vozidlo bude ťahať celú hmotnosť.

Ťažná tyč prívesu by mala vážiť maximálne 4% celkovej hmotnosti naloženého prívesu. Aby ste skontrolovali, či sú hmotnosti správne, musíte po naložení odvážiť príves a ťažnú tyč separátne. Ak hmotnosti nie sú správne, musíte z prívesu vybrať niektoré predmety.



Upozornenie

- **Nikdy nedávajte na príves väčšiu hmotnosť do zadnej časti ako do prednej časti. (Odporúčanie – predná časť: 60%, zadná časť: približne 40%)**
- **Nikdy neprekračujte maximálne limity nákladu v prívese alebo zariadenia ťahajúceho príves. Nesprávne zaťaženie môže poškodiť vaše vozidlo. Toto môže spôsobiť zranenie. Pred jazdou skontrolujte hmotnosť a náklad na komerčnej váhe alebo na diaľničnej vážiacej stanici.**
- **Nevhodne naložený príves môže spôsobiť stratu kontroly nad vozidlom.**
- **Keď ťaháte príves, vypnite systém Idle Stop & Go (ISG).**

Brzdy privesu

Ak používate brzdy privesu, mali by ste dodržiavať všetky inštrukcie výrobcu. Nikdy nemodifikujte brzdový systém vášho vozidla.

Svetlá privesu

Ubezpečte sa, že váš prives je vybavený svetlami, ktoré spĺňajú požiadavky danej krajiny a miestne požiadavky.

Pred začatím ťahania vždy skontrolujte, či všetky svetlá privesu fungujú.

Pneumatiky

Keď ťaháte prives, ubezpečte sa, že vaše pneumatiky sú dostatočne nafúknuté na príslušný tlak.

Bezpečnostné reťaze

Medzi vaše vozidlo a prives vždy dajte bezpečnostné reťaze. Bezpečnostné reťaze prekrižte pod ťažnou tyčou privesu, aby ťažná tyč nespadla na cestu, ak sa oddelí od guľovej spojky. Pri pripájaní bezpečnostných reťazí dodržujte odporúčania výrobcu. Vždy nechajte reťaz dostatočne uvoľnenú na to, aby umožnila úplné otočenie. Bezpečnostné reťaze sa nikdy nesmú dotýkať cesty.

Brzdová kvapalina

Vymieňajte brzdovú kvapalinu každých 15000 km (9000 míľ) za nasledovných podmienok.

- Ak často ťaháte prives.
- Ak jazdíte v kopcovitom alebo horskom teréne.

Kvapalina v automatickej prevodovke

Ak vaše vozidlo často ťahá prives, vyžaduje sa častejšia údržba.

Tipy pre ťahanie

Ak ťaháte prives, vaše vozidlo treba riadiť iným spôsobom v porovnaní s bežnou jazdou.

- Pre bezpečnosť dodržiavajte nasledovné opatrenia:
- Pred ťahaním v premávke si precvičte otáčanie, zastavenie a spätný chod. Prives ťahajte v doprave len vtedy, ak ste presvedčený, že viete ovládať vozidlo a prives bezpečne.
- Pred jazdou sa ubezpečte, že svetlá privesu fungujú riadne.
- Nejazdite rýchlosťou viac ako 80 km/h.
- Ubezpečte sa, že pri zahýbaní máte dostatok priestoru a vyhnite sa prudkým manévrom.
- Neštartujte, nepridávajte rýchlosť, ani nezastavujte prudko.
- Vyhnite sa ostrému zahýbaniu alebo zmene jazdného pruhu.
- Pri cúvaní by vás mal vždy niekto navigovať/ usmerňovať.

- Vždy dodržiavajte dostatočnú vzdialenosť pre zastavenie. Keď ťaháte prives, vzdialenosť pre zastavenie je dlhšia.
- Nedržte brzdový pedál príliš dlho, ani ho nestláčajte príliš často, pretože to spôsobí prehriatie brzd, čo bude mať za následok zníženú účinnosť brzd.
- Pri parkovaní vždy zaistíte kolesá vozidla aj privesu klinmi. Pevne zatiahnite parkovaciú (ručnú) brzdú.
- Neodporúča sa parkovať na strmom svahu. Naozaj by ste nemali zaparkovať vaše vozidlo s privesom na kopci. Ak sa niečo stane, napr. ak sa prives alebo karavan odpojí, ľudia môžu utrpieť zranenie a vozidlo a prives sa môžu poškodiť.
- Ak niekto odstraňuje spod kolies klíny a stojí hneď za privesom, môže utrpieť zranenie. Ak sa vaša noha pošmykne z brzdového pedála, alebo ak sa vyšmykne guľová spojka, prives sa môže pohnúť smerom nadol. Ubezpečte sa, že osoba, ktorá odstraňuje klíny, stojí bokom od vozidla.
- Dodržiavajte inštrukcie výrobcu privesu.

Jazda na kopci

Pred jazdou dole kopcom a na dlhom alebo prudkom svahu znížte rýchlosť a preradte na nižší rýchlostný stupeň. Ak tak neurobíte, budete musieť často používať brzdy, tieto sa prehrejú a nebudú dobre pracovať.

Na dlhom kopci smerom hore preradte na nižší rýchlostný stupeň a znížte rýchlosť, čo minimalizuje možnosť prehriatia motora a prevodovky.

Poznámka

- **Pri ťahaní prívěsu na strmom kopci (viac ako 12%), venujte mimoriadnu pozornosť teplote chladiacej kvapaliny motora, aby sa motor neprehrial. Ak stupnica dosiahne značku „H“, zastavte vozidlo na bezpečnom mieste a nechajte motor naštartovaný na voľnobeh, kým nevychladne. Po dostatočnom vychladnutí motora môžete pokračovať ďalej.**
- **Aby sa motor a prevodovka neprehriali, musíte kontrolovať rýchlosť jazdy podľa hmotnosti prívěsu a sklonu kopca.**

Parkovanie na kopci

Naozaj by ste nemali zaparkovať vaše vozidlo s prívěsom na kopci. Ak sa niečo stane, jazdná súprava sa môže pohnúť. Ľudia môžu utrpieť zranenie a vozidlo a prívěs sa môžu poškodiť.

Ak však naozaj musíte zaparkovať vašu jazdnú súpravu na kopci, dodržiavajte nasledovné pravidlá:

- 1 Použite normálnu nožnú brzdú, ale ešte nezaradte polohu P (parkovanie) pri automatickej prevodovke, alebo nezaradte rýchlosť pri manuálnej prevodovke.
- 2 Požiadajte niekoho, aby dal pod kolesá prívěsu kliny.
- 3 Keď sú pod kolesami prívěsu kliny, uvoľnite nožnú brzdú, až kým kliny neabsorbujú záťaž.
- 4 Opätovne použite normálnu nožnú brzdú. Potom použite parkovacia (ručnú) brzdú a potom zaradte polohu P (parkovanie) pri automatickej prevodovke, alebo zaradte 1. (prvý) rýchlostný stupeň alebo spiatočku pri manuálnej prevodovke.
- 5 Uvoľnite normálnu nožnú brzdú.

Keď ste pripravený odísť po parkovaní na kopci

- 1 Použite normálnu nožnú brzdú a podržte pedál stlačený (zošľapnutý) a:
 - naštartujte motor,
 - zaradte rýchlosť a
 - uvoľnite parkovacia (ručnú) brzdú.
- 2 Uvoľnite brzdový pedál.
- 3 Chodte pomaly, až kým prívěs neodíde od klinov.
- 4 Zastavte a požiadajte niekoho, aby odstránil kliny.

Údržba pri ťahaní prívěsu

Ak ťaháte prívěs, vaše vozidlo bude potrebovať častejšiu údržbu. Údržbu si pozrite v Harmonograme údržby. Veci, ktoré sú mimoriadne dôležité v prípade ťahania prívěsu, sú motorový olej, brzdové platničky a kotúče, kvapalina v automatickej prevodovke. Každá z týchto položiek je uvedená v tomto manuáli a index vám pomôže rýchlo ich nájsť. Ak chcete ťahať prívěs, je dobré preštudovať si návod ešte pred začiatkom jazdy.

Pravidelne kontrolujte, či sú všetky skrutky a matice spojené pevne utiahnuté.

Keď sa vozidlo zastavilo v dôsledku chyby

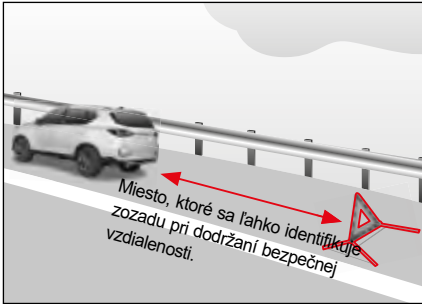

Ak je vo vozidle chyba a vozidlo sa počas jazdy zastavilo, nepodliehajte panike a vykonajte úkony v nasledovnom poradí:

- 1 Zapnite výstražné varovné svetlo vo vozidle.
- 2 Chodte s vozidlom k pravému okraju cesty alebo na bezpečné miesto.
- 3 Dajte na cestu výstražný trojuholník.
Poloha, ktorú ľahko identifikuje vodič prichádzajúceho vozidla pri dodržaní bezpečnej vzdialenosti (100 m cez deň, 200 m v noci), je miesto vhodné na umiestnenie výstražného trojuholníka.
V noci dajte na cestu aj svetlicu.
- 4 Odvedte všetkých cestujúcich na bezpečné miesto.
- 5 Zavolajte asistenčnú cestnú službu alebo odťahovú službu.

V prípade nehody

Ak sa počas jazdy stala nehoda, nepodliehajte panike a vykonajte úkony v nasledovnom poradí:

- 1 Zapnite výstražné varovné svetlo vo vozidle.
- 2 Chodte s vozidlom k pravému okraju cesty alebo na bezpečné miesto.
- 3 Dajte na cestu výstražný trojuholník. Poloha, ktorú ľahko identifikuje vodič prichádzajúceho vozidla pri dodržaní bezpečnej vzdialenosti (100 m cez deň, 200 m v noci), je miesto vhodné na umiestnenie výstražného trojuholníka. V noci dajte na cestu aj svetlicu.
- 4 Odveďte všetkých cestujúcich na bezpečné miesto.
- 5 Ak je niekto zranený, poskytnite mu pomoc a zavolajte sanitku.
- 6 Zavolajte najbližšiu policajnú stanicu a po príchode policajného dôstojníka dodržiavajte jeho pokyny.
- 7 Chodte do nemocnice alebo k lekárovi aj v prípade malej nehody.

Tipy, keď sa nehoda alebo chyba stane na diaľnici

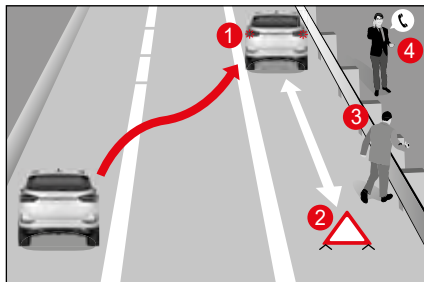

Keď zastavíte vozidlo na diaľnici v dôsledku nehody alebo chyby vo vozidle, vykonajte úkony v nasledovnom poradí, aby ste zabránili druhej nehode.

- 1 Rýchlo zapnite výstražné varovné svetlo a choďte s vozidlom k pravému okraju cesty (1).
- 2 Na cestu za vozidlom dajte výstražný trojuholník (2). (V noci dajte na cestu aj svetlicu.)
- 3 Vodič a cestujúci by mali odísť na bezpečné miesto s oblečenými reflexnými vestami (pre deti používajte detské reflexné vesty), ako napr. za cestné zábradlie (3).
- 4 Kontaktujte záchrannej zložky, políciu alebo hasičov (112) alebo SOS CENTRUM (0800 100 007) a požiadať o pomoc (4).

V prípade požiaru

Ak vo vozidle vznikol požiar, nepodliehajte panike a vykonajte úkony v nasledovnom poradí:

- 1 Zapnite výstražné varovné svetlo vo vozidle.
- 2 Okamžite zastavte vozidlo na bezpečnom mieste a vypnite motor.
- 3 Na uhasenie ohňa použite hasiaci prístroj.
- 4 Ak sa vám neporadí požiar zhasiť, ohláste to policajnej stanici alebo hasičom.
V takomto prípade sa nepribližujte k vozidlu a dodržiavajte od neho bezpečnú vzdialenosť.



Varovanie

- V prípade nehody vozidla môže vytekať palivo a spôsobiť požiar. Okamžite zastavte motor a odstráňte z vozidla horľavé predmety.



Umiestnenie hasiaceho prístroja do vozidla

Do vozidla dajte hasiaci prístroj, pretože je potrebný na rýchle odstránenie požiaru.

Miesto na odloženie hasiaceho prístroja* (7-miestna verzia)



Hasiaci prístroj je uložený v úložnom priestore v ľavej zadnej časti batožinového priestoru spolu so súpravou náradia.

☞ Viď „Výstražný trojuholník a sada nástrojov (Údržba majiteľom vozidla)“ (str. 5 – 2)

Poznámka

- Pozrite si štítkov na hasiacom prístroji, kde nájdete podrobné informácie týkajúce sa používania a práce s hasiacim prístrojom.

Ako používať hasiaci prístroj

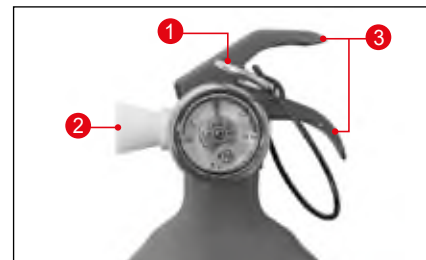

- 1 Z hasiaceho prístroja vyberte bezpečnostnú poistku (1) a stojte chrbtom k vetru.
- 2 Nasmerujte dýzu hasiaceho prístroja (2) smerom k požiaru.
- 3 Potiahnite rúčku (3) a striekajte hasiaci prášok na oheň pohybmi zo strany na stranu.

Kontrola a údržba hasiaceho prístroja

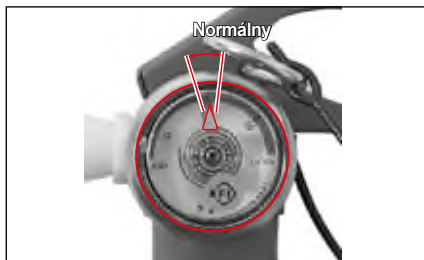

- Najmenej raz za mesiac skontrolujte, či je ukazovateľ na merači tlaku hasiaceho prístroja v normálnom rozsahu.
Ak zistíte stratu tlaku alebo iné abnormality, dajte hasiaci prístroj okamžite do servisu.
- Životnosť hasiaceho prístroja je cca. 5 rokov, ak sa udržiava v normálnych podmienkach.
Po uplynutí 5 rokov by mali hasiaci prístroj skontrolovať požiarnici každé 2 roky.
- Po použití hasiaceho prístroja úplne odstráňte chemikáliu (prášok ABC) z hasiaceho prístroja a doplňte hasiacu látku – prášok ABC.
Ak sa hasiaci prístroj dlhší čas nekontroluje, jeho obsah môže stvrdnúť a nebude sa dať použiť. Hasiaci prístroj pravidelne potrepte.

V prípade ťažkého snehu

V prípade ťažkého snehu nepodliehajte panike a vykonajte nasledovné úkony.

- Vždy počúvajte rádio a použite volacie číslo poskytujúce informácie o situácii na ceste.
- Na ceste so zákrutami, na ceste do kopca alebo na moste jazdíte pomaly.
- Neparkujte ani nenechávajte vozidlo na kraji cesty, pretože to môže spôsobiť problémy pri odhŕňaní snehu.
- Keď musíte odísť od vozidla, nechajte tam kontaktné údaje.
- Jazdíte pomaly a dodržiavajte bezpečnú vzdialenosť medzi vozidlami.
- Nebrzdite a vozidlo zastavujte pomaly znižovaním rýchlosti motorovou brzdou.
- Často odstraňujte sneh z okolia vozidla, aby sa výfuk (tlmič) nezablokoval.

6. Pravidelná kontrola a údržba

Obsahuje podrobné informácie o pravidelnej kontrole a spôsobe údržby pre bezpečnú a pohodlnú jazdu s vozidlom.

Pravidelná údržba (EU) – D22DTR

* Používajte len schválené originálne diely SsangYong.

Údržba a záznamy o nej sú zodpovednosťou majiteľa. Vedte si evidenciu, že sa na vašom vozidle vykonala riadna údržba v súlade s tabuľkou plánovanej údržby sa servisu.

* Krajiny EÚ: Iba členské krajiny Európskej únie. (Neplatí pre všetky krajiny Európy.)

Intervalservisu	Kilometre alebo čas v mesiacoch podľa toho, čo nastane skôr								
	x1000 km	20	40	60	80	100	120	140	160
	Mesiace	12	24	36	48	60	72	84	96
Položka údržby									

Systém kontroly motora

Hnací remeň	I	I	I	I	I	I	I	I	I
* Motorový olej a filter ** (1)* (3)* (4)*	R	R	R	R	R	R	R	R	R
	V náročných podmienkach skráťte interval servisu.								
Hadica a spojenia chladiaceho systému	I	I	I	I	I	I	I	I	I
Motorová chladiaca zmes (3)* (4)*	Vymeňte každých 200000 km alebo 5 rokov. Ak je to potrebné, skontrolujte zmes a doplňte ju.								
* Palivový filter (1)*	I	R*	I	R*	I	R*	I	R*	
	Vyčerpávanie vody z palivového filtra: vždy pri výmene motorového oleja								
Trubky a spojenia paliva	I	I	I	I	I	I	I	I	I
Vzduchový filter (2)*	R	R	R	R	R	R	R	R	R
	V náročných podmienkach skráťte interval servisu.								

Symbols v tabuľke:

I - Kontrolujte tieto položky a s nimi súvisiace časti. Ak je to potrebné, opravte, vyčistite, doplňte, upravte alebo vymeňte ich.

*1 Skontrolujte hladinu motorového oleja a jeho prípadný únik každých 3000 km (2000 míľ) alebo pred dlhou cestou.

R - Nahradte alebo vymeňte.

(1)* Ak vozidlo jazdí v ťažkých podmienkach: Skráťte interval servisu.

- Časté zastavovanie a pohybanie sa v doprave, dlhý voľnobeh, jazda na krátku vzdialenosť menej ako 6 km, jazda na vzdialenosť menej ako 16 km v prípade, ak je vonkajšia teplota pod bodom mrazu
- Jazda v kopcovitom alebo horskom teréne, na piesočnatej alebo prашnej ceste

- Jazda s veľkým nákladom ako napr. ťahanie prívesu

- Taxi služba, hliadková služba alebo doručovacia služba (dlhý voľnobeh a častá jazda nízkou rýchlosťou).

(2)* Ak vozidlo jazdí v ťažkých podmienkach, jazda na piesočnatej alebo prашnej ceste, jazda v znečistenej oblasti alebo mimo cesty, vzduchový filter kontrolujte často a ak je to potrebné, vymeňte ho.

(3)* V prípade jazdy v prашnej oblasti sa vyžaduje častejšia údržba.

(4)* Vid' „Odporúčané kvapaliny, chladiace zmesi a mazadlá“.

* Používajte len schválené originálne diely SsangYong.

* Krajiny EÚ: iba členské krajiny Európskej únie. (Neplatí pre všetky krajiny Európy.)

Položka údržby	Intervalservisu	Kilometre alebo čas v mesiacoch podľa toho, čo nastane skôr								
		x1000 km	20	40	60	80	100	120	140	160
		Mesiace	12	24	36	48	60	72	84	96

Podvozok a karoséria

Výfukové trubky a iné diely									
Brzdová/spojková kvapalina (3)*	Vymeňte každé 2 roky (často kontrolujte).								
Parkovacia (ručná) brzda/brzdové platničky (predné a zadné) (4)*									
Brzdové lanko a spojenia (vrátane posilňovača) (4)*									
Vôľa spojového a brzdového pedála									
Kvapalina v rozvodovej skriní (3)*	Často kontrolujte z hľadiska úniku oleja								
	Často kontrolujte, meňte každých 30 000 km								
Kvapalina v prednom a zadnom diferenciáli (3)*	Predná	Často kontrolujte, meňte každých 30 000 km							
	Pohľad zozadu	Pevný	Často kontrolujte, meňte každých 30 000 km						
		IRS			R				R
Kvapalina v automatickej prevodovke (6)*	Vymeňte každých 60 000 km za ťažkých podmienok.								
Kontrola utesnenia dolnej skrutky/matice a guľového čapu úniku maziva na podvozku a karosérii (6)*	Často kontrolujte a ak je to potrebné, upravte alebo vymeňte.								
Hladina roztoku močoviny	Pravidelne kontrolujte/doplňte (doplňte hneď ako sa rozsvieti výstražná kontrolka a zobrazí hlásenie o nízkej hladine roztoku močoviny)								
Potrubie na roztok močoviny/únik oleja zo spojov									

Symbole v tabuľke:

I - Kontrolujte tieto položky a s nimi súvisiace časti. Ak je to potrebné, opravte, vyčistite, doplňte, upravte alebo vymeňte ich.

R - Nahraďte alebo vymeňte.

(3)* Vid' „Odporúčané kvapaliny, chladiace zmesi a mazadlá“.

(4)* Ak vozidlo jazdí za niektorých z nasledovných podmienok, je potrebná častejšia údržba:

- V hustej mestskej doprave, ak vonkajšia teplota pravidelne dosahuje 32°C (90°F) alebo viac, alebo
- V kopcovitom alebo horskom teréne, alebo
- V prípade častého ťahania prívesu, alebo

- Používanie vozidla ako taxi služba, hliadková služba alebo doručovacia služba.

(6)* Ak vozidlo jazdí v ťažkých podmienkach: Skrátte interval servisu.

- Ťahanie prívesu alebo jazda mimo cesty (kontrolujte únik kvapaliny kedykoľvek alebo občas)
- Taxi služba, hliadková služba alebo doručovacia služba (dlhý voľnobeh a častá jazda nízkou rýchlosťou)
- Časté zastavovanie a pohybanie sa v doprave, dlhý voľnobeh, jazda na krátku vzdialenosť
- Jazda v kopcovitom alebo horskom teréne, na piesočnatej alebo prášnej ceste
- Častá jazda vysokou rýchlosťou nad 170 km/hod.
- Častá jazda v oblasti s hustou premávkou, ak je okolitá teplota nad 32°C.

* Používajte len schválené originálne diely SsangYong.

* Krajiny EÚ: Iba členské krajiny Európskej únie. (Neplatí pre všetky krajiny Európy.)

Intervalservisu Položka údržby	Kilometre alebo čas v mesiacoch podľa toho, čo nastane skôr								
	x1000 km	20	40	60	80	100	120	140	160
	Mesiace	12	24	36	48	60	72	84	96

Podvozok a karoséria

Stav pneumatík a tlak v pneumatikách (7)*	Často kontrolujte a ak je to potrebné, upravte alebo vymeňte.								
Vyváženie kolies (7)*	Skontrolujte, ak zistíte abnormálny stav.								
Volant a lanká	I	I	I	I	I	I	I	I	I
Kvapalina posilňovača riadenia a potrubia (3)*	I	I	I	I	I	I	I	I	I
Kryty hnacieho hriadeľa (8)*	I	I	I	I	I	I	I	I	I
Bezpečnostné pásy, spony a ukotvenia	I	I	I	I	I	I	I	I	I
Mazanie zámkov, pántov a západky na kapote	Často kontrolujte a ak je to potrebné, upravte alebo vymeňte.								
Mazanie ložiska kolesa	I	I	I	I	I	I	I	I	I
Mazanie hriadeľa vrtule – Predný/zadný (9)*	I	I	I	I	I	I	I	I	I
Filter klimatizácie (10)*	R	R	R	R	R	R	R	R	R
	V náročných podmienkach skráťte interval servisu.								

Symbody v tabuľke:

I – Skontrolujte tieto položky a s nimi súvisiace časti. Ak je to potrebné, opravte, vyčistite, doplňte, upravte alebo vymeňte ich.

R - Nahradte alebo vymeňte.

(3)* Vid' „Odporúčané kvapaliny, chladiace zmesi a mazadlá“.

(7)* Ak je to potrebné, kolesá zatočte vľavo/vpravo a vyrovajte.

(8)* Po konci jazdy mimo cesty by sa mali skontrolovať kryty hnacieho hriadeľa.

(9)* Skontrolujte mazanie hriadeľa vrtule každých 5000 km alebo 3 mesiace, ak vozidlo jazdí väčšinou v ťažkých podmienkach.

- Jazda mimo cesty alebo na prašnej ceste, alebo

- V hustej mestskej doprave, ak vonkajšia teplota pravidelne dosahuje 32°C (90°F) alebo viac, alebo

- V kopcovitom alebo horskom teréne.

(10)* Ťažké podmienky pre filter klimatizácie

- Jazda v znečistenej oblasti alebo mimo cesty, dlhá prevádzka klimatizácie alebo kúrenia.

- V hustej mestskej doprave, ak vonkajšia teplota pravidelne dosahuje 32 °C (90°F) alebo viac

Pravidelná údržba (GEN) – D22DTR

* Používajte len schválené originálne diely SsangYong.

Údržba a záznamy o nej sú zodpovednosťou majiteľa. Vedte si evidenciu, že sa na vašom vozidle vykonala riadna údržba v súlade s tabuľkou plánovanej údržby sa servisu.

* Krajiny EÚ: Iba členské krajiny Európskej únie. (Neplatí pre všetky krajiny Európy.)

Položka údržby	Intervalservisu	Kilometre alebo čas v mesiacoch podľa toho, čo nastane skôr								
		x1000 km	15	30	45	60	75	90	105	120
		Mesiace	12	24	36	48	60	72	84	96

Systém kontroly motora

Hnací remeň	I	I	I	I	I	I	I	I	I
* Motorový olej a filter ** (1)* (3)* (4)* (11)*	R	R	R	R	R	R	R	R	R
	Úvodná kontrola: 7 500 km, v prípade potreby doplňte. V prípade náročných prevádzkových podmienok servisný interval skráťte.								
Hadica a spojenia chladiaceho systému	I	I	I	I	I	I	I	I	I
Motorová chladiaca zmes (3)* (4)*	Vymeňte každých 200000 km alebo 5 rokov. Ak je to potrebné, skontrolujte zmes a doplňte ju.								
* Palivový filter (1)*	I	R*	I	R*	I	R*	I	R*	I
	Vyčerpanie vody z palivového filtra: vždy pri výmene motorového oleja								
Trubky a spojenia paliva	I	I	I	I	I	I	I	I	I
Vzduchový filter (2)*	R	R	R	R	R	R	R	R	R
	V náročných podmienkach skráťte interval servisu.								

Symbols v tabuľke:

I – Skontrolujte tieto položky a s nimi súvisiace časti. Ak je to potrebné, opravte, vyčistite, doplňte, upravte alebo vymeňte ich.

*1 Skontrolujte hladinu motorového oleja a jeho prípadný únik každých 3000 km (2000 míľ) alebo pred dlhou cestou.

R- Nahradte alebo vymeňte.

(1)* Ak vozidlo jazdí v ťažkých podmienkach: Skráťte interval servisu.

- Časté zastavovanie a pohybanie sa v doprave, dlhý voľnobeh, jazda na krátku vzdialenosť menej ako 6 km, jazda na vzdialenosť menej ako 16 km v prípade, ak je vonkajšia teplota pod bodom mrazu
- Jazda v kopcovitom alebo horskom teréne, na piesočnatej alebo prашnej ceste
- Jazda s veľkým nákladom ako napr. ťahanie prívesu

- Taxi služba, hľadková služba alebo doručovacia služba (dlhý voľnobeh a častá jazda nízkou rýchlosťou).

(2)* Ak vozidlo jazdí v ťažkých podmienkach, jazda na piesočnatej alebo prашnej ceste, jazda v znečistenej oblasti alebo mimo cesty, vzduchový filter kontrolujte často a ak je to potrebné, vymeňte ho.

(3)* V prípade jazdy v prашnej oblasti sa vyžaduje častejšia údržba.

(4)* Viď „Odporúčané kvapaliny, chladiace zmesi a mazadlá“.

(11)* Krajiny pre reguláciu emisií EURO5 alebo EURO6:

Prvá výmena 15000 km (ťažké podmienky: 7500 km)

* Používajte len schválené originálne diely SsangYong.

* Krajiny EÚ: Iba členské krajiny Európskej únie. (Neplatí pre všetky krajiny Európy.)

Intervalservisu	Kilometre alebo čas v mesiacoch podľa toho, čo nastane skôr								
	x1000 km	15	30	45	60	75	90	105	120
	Mesiace	12	24	36	48	60	72	84	96
Položka údržby									

Podvozok a karoséria

Výfukové trubky a iné diely									
Brzdová/spojková kvapalina (3)*	Vymeňte každé 2 roky (často kontrolujte).								
Parkovacia (ručná) brzda/brzdové platničky (predné a zadné) (4)*									
Brzdové lanko a spojenia (vrátane posilňovača) (4)*									
Vôľa spojového a brzdového pedála									
Kvapalina v rozvodovej skrini (3)*	Často kontrolujte z hľadiska úniku oleja								
	Často kontrolujte, meňte každých 30 000 km								
Kvapalina v prednom a zadnom diferenciáli (3)*	Predná	Často kontrolujte, meňte každých 30 000 km							
	Pohľad zozadu	Pevný	Často kontrolujte, meňte každých 30 000 km						
		IRS				R			
Kvapalina v automatickej prevodovke (6)*	Vymeňte každých 60 000 km za ťažkých podmienok.								
	Často kontrolujte a ak je to potrebné, upravte alebo vymeňte.								

Symbyly v tabuľke:

I - Kontrolujte tieto položky a s nimi súvisiace časti. Ak je to potrebné, opravte, vyčistite, doplňte, upravte alebo vymeňte ich.

R - Nahradte alebo vymeňte.

(3)* Vid' „Odporúčané kvapaliny, chladiace zmesi a mazadlá“.

(4)* Ak vozidlo jazdí za niektorých z nasledovných podmienok, je potrebná častejšia údržba:

- V hustej mestskej doprave, ak vonkajšia teplota pravidelne dosahuje 32°C (90°F) alebo viac, alebo
- V kopcovitom alebo horskom teréne, alebo
- V prípade častého ťahania prívesu, alebo
- Používanie vozidla ako taxi služba, hliadková služba alebo doručovacia služba.

(6)* Ak vozidlo jazdí v ťažkých podmienkach: Skráťte interval servisu.

- Ťahanie prívesu alebo jazda mimo cesty (kontrolujte únik kvapaliny kedykoľvek alebo občas)
- Taxi služba, hliadková služba alebo doručovacia služba (dlhý voľnobeh a častá jazda nízkou rýchlosťou)
- Časté zastavovanie a pohybanie sa v doprave, dlhý voľnobeh, jazda na krátku vzdialenosť
- Jazda v kopcovitom alebo horskom teréne, na piesočnatej alebo prашnej ceste
- Častá jazda vysokou rýchlosťou nad 170 km/hod.
- Častá jazda v oblasti s hustou premávkou, ak je okolitá teplota nad 32°C.

* Používajte len schválené originálne diely SsangYong.
* Krajiny EÚ: Iba členské krajiny Európskej únie. (Neplatí pre všetky krajiny Európy.)

Intervalservisu	Kilometre alebo čas v mesiacoch podľa toho, čo nastane skôr								
	x1000 km	15	30	45	60	75	90	105	120
Položka údržby	Mesiace	12	24	36	48	60	72	84	96

Podvozok a karoséria

Stav pneumatík a tlak v pneumatikách (7)*	Často kontrolujte a ak je to potrebné, upravte alebo vymeňte.								
Vyváženie kolies (7)*	Skontrolujte, ak zistíte abnormálny stav.								
Volant a lanká	I	I	I	I	I	I	I	I	I
Kvapalina posilňovača riadenia a potrubia (3)*	I	I	I	I	I	I	I	I	I
Kryty hnacieho hriadeľa (8)*	I	I	I	I	I	I	I	I	I
Bezpečnostné pásy, spony a ukotvenia	I	I	I	I	I	I	I	I	I
Mazanie zámkov, pántov a západky na kapote	Často kontrolujte a ak je to potrebné, upravte alebo vymeňte.								
Mazanie ložiska kolesa	I	I	I	I	I	I	I	I	I
Mazanie hriadeľa vrtule – Predný/zadný (9)*	I	I	I	I	I	I	I	I	I
Filter klimatizácie (10)*	R	R	R	R	R	R	R	R	R
	V náročných podmienkach skráťte interval servisu.								

Symbody v tabuľke:

I - Kontrolujte tieto položky a s nimi súvisiace časti. Ak je to potrebné, opravte, vyčistite, doplňte, upravte alebo vymeňte ich.

R - Nahraďte alebo vymeňte.

(3)* Vid' „Odporúčané kvapaliny, chladiace zmesi a mazadlá“.

(7)* Ak je to potrebné, kolesá zatočte vľavo/vpravo a vyrovnajte.

(8)* Po konci jazdy mimo cesty by sa mali skontrolovať kryty hnacieho hriadeľa.

(9)* Skontrolujte mazanie hriadeľa vrtule každých 5000 km alebo 3 mesiace, ak vozidlo jazdí väčšinou v ťažkých podmienkach.

- Jazda mimo cesty alebo na prašnej ceste, alebo
- V hustej mestskej doprave, ak vonkajšia teplota pravidelne dosahuje 32°C (90°F) alebo viac, alebo
- V kopcovitom alebo horskom teréne.

(10)* Ťažké podmienky pre filter klimatizácie

- Jazda v znečistenej oblasti alebo mimo cesty, dlhá prevádzka klimatizácie alebo kúrenia.
- V hustej mestskej doprave, ak vonkajšia teplota pravidelne dosahuje 32 °C (90°F) alebo viac

Pravidelná údržba (za náročných podmienok) – D22DTR

* Používajte len schválené originálne diely SsangYong.

Údržba a záznamy o nej sú zodpovednosťou majiteľa. Vedte si evidenciu, že sa na vašom vozidle vykonala riadna údržba v súlade s tabuľkou plánovanej údržby sa servisu.

Servisný interval	Kilometre alebo čas v mesiacoch podľa toho, čo nastane skôr								
	x1000 km	7,5	15	22,5	30	37,5	45	52,5	60
Položka údržby	Mesiace	6	12	18	24	30	36	42	48

Systém kontroly motora

Hnací remeň	I	I	I	I	I	I	I	I	I
* Motorový olej a filter *1 (1)* (3)* (4)*	R	R	R	R	R	R	R	R	R
Hadica a spojenia chladiaceho systému	I	I	I	I	I	I	I	I	I
Motorová chladiaca zmes (3)* (4)	Vymeňte každých 100000 km alebo 3 roky. Ak je to potrebné, skontrolujte zmes a doplňte ju.								
Palivový filter (1)*	I	I	R	I	I	R	I	I	I
	Vyčerpánie vody z palivového filtra: vždy pri výmene motorového oleja.								
Trubky a spojenia paliva	I	I	I	I	I	I	I	I	I
Vzduchový filter (2)*	R	R	R	R	R	R	R	R	R
	V náročných podmienkach skráťte interval servisu.								

Symbyly v tabuľke:

I - Kontrolujte tieto položky a s nimi súvisiace časti. Ak je to potrebné, opravte, vyčistite, doplňte, upravte alebo vymeňte ich.

*1 Skontrolujte hladinu motorového oleja a jeho prípadný únik každých 3000 km (2000 míľ) alebo pred dlhou cestou.

R- Nahradte alebo vymeňte.

(1)* Ak vozidlo jazdí v ťažkých podmienkach:

Skráťte interval servisu.

- Časté zastavovanie a pohýnanie sa v doprave, dlhý voľnobeh, jazda na krátku vzdialenosť menej ako 6 km, jazda na vzdialenosť menej ako 16 km v prípade, ak je vonkajšia teplota pod bodom mrazu

- Jazda v kopcovitom alebo horskom teréne, na piesočnatej alebo prašnej ceste

- Jazda s veľkým nákladom ako napr. ťahanie prívesu

- Taxi služba, hliadková služba alebo doručovacia služba (dlhý voľnobeh a častá jazda nízkou rýchlosťou).

(2)* Ak vozidlo jazdí v ťažkých podmienkach, jazda na piesočnatej alebo prašnej ceste, jazda v znečistenej oblasti alebo mimo cesty, vzduchový filter kontrolujte často a ak je to potrebné, vymeňte ho.

(3)* V prípade jazdy v prašnej oblasti sa vyžaduje častejšia údržba.

(4)* Vid' „Odporúčané kvapaliny, chladiace zmesi a mazadlá“.

Servisný interval	Kilometre alebo čas v mesiacoch podľa toho, čo nastane skôr								
	x1000 km	7,5	15	22,5	30	37,5	45	52,5	60
Položka údržby	Mesiace	6	12	18	24	30	36	42	48

Podvozok a karoséria

Výfukové trubky a iné diely	I	I	I	I	I	I	I	I	I
Brzdová/spojková kvapalina (3)*	Vymeňte každý 1 rok (často kontrolujte).								
Parkovacia (ručná) brzda/brzdové platničky (predné a zadné) (4)*	I	I	I	I	I	I	I	I	I
Brzdové lanko a spojenia (vrátane posilňovača)	I	I	I	I	I	I	I	I	I
Vôľa spojkového a brzdového pedála	I	I	I	I	I	I	I	I	I
Kvapalina v rozvodovej skriní (3)*	I	I	I	R	I	I	I	R	
Kvapalina v prednom a zadnom diferenciáli (3)*	Predná		R	I	R	I	R	I	R
		Pohľad zozadu	Pevný	I	R	I	R	I	R
		IRS	I	I	I	R	I	I	R
Kvapalina v automatickej prevodovke (6)*									R
Kontrola vôle/dotiahnutia dolnej skrutky/matice a guľového čapu na podvozku a karosérii (6)*	Často kontrolujte a ak je to potrebné, upravte alebo vymeňte. (každých 100 000 km vymeňte – iba guľový čap)								

Symbyly v tabuľke:

I - Kontrolujte tieto položky a s nimi súvisiace časti. Ak je to potrebné, opravte, vyčistite, doplňte, upravte alebo vymeňte ich.

R- Nahradte alebo vymeňte.

(3)* Vid' „Odporúčané kvapaliny, chladiace zmesi a mazadlá“.

(4)* Ak vozidlo jazdí za niektorých z nasledovných podmienok, je potrebná častejšia údržba:

- V hustej mestskej doprave, ak vonkajšia teplota pravidelne dosahuje 32°C (90°F) alebo viac, alebo
- V kopcovitom alebo horskom teréne, alebo
- V prípade častého ťahania prívesu, alebo
- Používanie vozidla ako taxi služba, hliadková služba alebo doručovacia služba.

(6)* Ak vozidlo jazdí v ťažkých podmienkach: Skrátte interval servisu.

- Ťahanie prívesu alebo jazda mimo cesty (kontrolujte únik kvapaliny kedykoľvek alebo občas)
- Taxi služba, hliadková služba alebo doručovacia služba (dlhý voľnobeh a častá jazda nízkou rýchlosťou)
- Časté zastavovanie a pohýnanie sa v doprave, dlhý voľnobeh, jazda na krátku vzdialenosť
- Jazda v kopcovitom alebo horskom teréne, na piesočnatej alebo prашnej ceste
- Častá jazda vysokou rýchlosťou nad 170 km/hod.
- Častá jazda v oblasti s hustou premávkou, ak je okolitá teplota nad 32°C.

Položka údržby	Servisný interval	Kilometre alebo čas v mesiacoch podľa toho, čo nastane skôr							
	x1000 km	7,5	15	22,5	30	37,5	45	52,5	60
	Mesiace	6	12	18	24	30	36	42	48

Podvozok a karoséria

Stav pneumatík a tlak v pneumatikách (7)*	Často kontrolujte a ak je to potrebné, upravte alebo vymeňte.							
Vyváženie kolies (7)*	Skontrolujte, ak zistíte abnormálny stav.							
Volant a lanká	I	I	I	I	I	I	I	I
Kvapalina posilňovača riadenia a potrubia (3)*	I	I	I	I	I	I	I	I
Kryty hnacieho hriadeľa (8)*	I	I	I	I	I	I	I	I
Bezpečnostné pásy, spony a ukotvenia	I	I	I	I	I	I	I	I
Mazanie zámkov, pántov a západky na kapote	Často kontrolujte a ak je to potrebné, upravte alebo vymeňte.							
Mazanie ložiska kolesa	I	I	I	I	I	I	I	I
Mazanie hriadeľa vrtule – Predný/zadný (9)*	I	I	I	I	I	I	I	I
Filter klimatizácie (10)*	R	R	R	R	R	R	R	R

Symbole v tabuľke:

I - Kontrolujte tieto položky a s nimi súvisiace časti. Ak je to potrebné, opravte, vyčistite, doplňte, upravte alebo vymeňte ich.

R- Nahradte alebo vymeňte.

(3)* Vid' „Odporúčané kvapaliny, chladiace zmesi a mazadlá“.

(7)* Ak je to potrebné, kolesá zatočte vľavo/vpravo a vyrovajte.

(8)* Po konci jazdy mimo cesty by sa mali skontrolovať kryty hnacieho hriadeľa.

(9)* Skontrolujte mazanie hriadeľa vrtule každých 5000 km alebo 3 mesiace, ak vozidlo jazdí väčšinou v ťažkých podmienkach.

- Jazda mimo cesty alebo na prašnej ceste, alebo

- V hustej mestskej doprave, ak vonkajšia teplota pravidelne dosahuje 32°C (90°F) alebo viac, alebo

- V kopcovitom alebo horskom teréne.

(10)* Ťažké podmienky pre filter klimatizácie

- Jazda v znečistenej oblasti alebo mimo cesty, dlhá prevádzka klimatizácie alebo kúrenia.

Pravidelná údržba – G20DTR

* Používajte len schválené originálne diely SsangYong.

Údržba a záznamy o nej sú zodpovednosťou majiteľa. Vedte si evidenciu, že sa na vašom vozidle vykonala riadna údržba v súlade s tabuľkou plánovanej údržby sa servisu.

Servisný interval Položka údržby	Kilometre alebo čas v mesiacoch podľa toho, čo nastane skôr								
	x1000 km	15	30	45	60	75	90	105	120
	Mesiace	12	24	36	48	60	72	84	96

Systém kontroly motora

Hnací remeň	I	I	I	I	I	I	I	I	I
Motorový olej a filter motorového oleja (1)* (3)* (Prvá kontrola: 7500 km)	R**	R	R	R	R	R	R	R	R
Hadica a spojenia chladiaceho systému	I	I	I	I	I	I	I	I	I
Motorová chladiaca zmes (3)*	Vymeňte každých 200000 km alebo 5 rokov. Ak je to potrebné, skontrolujte zmes a doplňte ju.								
Palivový filter (2)*	Vymeňte každých 100 000 km (ak používate palivo nízkej kvality, vymeňte ho každých 30 000 km).								
Trubky a spojenia paliva	I	I	I	I	I	I	I	I	I
Vzduchový filter (2)*	I	R	I	R	I	R	I	R	R
Rozvody	I	I	I	I	I	I	I	I	I
Zapaľovacie sviečky	Vymeňte každých 60000 km alebo 4 roky.								
Nádobka s aktívnym uhlím a odvetranie motora	-	-	I	-	-	I	-	-	-

Symboly v tabuľke:

I - Kontrolujte tieto položky a s nimi súvisiace časti. Ak je to potrebné, opravte, vyčistite, doplňte, upravte alebo vymeňte ich.

R- Nahraďte alebo vymeňte.

**- Aby ste zabezpečili dlhú životnosť motora a účinný zábeh, prvý olej (z továrne) by sa mal vymeniť po 10000 km.

(1)* Ak sa vozidlo používa v náročných podmienkach: jazda na krátke vzdialenosti, dlhá prevádzka na voľnobeh alebo jazda v prašnom prostredí, servisný interval skráťte.

(2)* Ak vozidlo jazdí v ťažkých podmienkach, jazda na piesočnatej alebo prašnej ceste, jazda v znečistenej oblasti alebo mimo cesty, vzduchový filter kontrolujte často a ak je to potrebné, vymeňte ho.

(3)* Viď „Odporúčané kvapaliny, chladiace zmesi a mazadlá“.

* Používajte len schválené originálne diely SsangYong.

* Krajiny EÚ: Iba členské krajiny Európskej únie. (Neplatí pre všetky krajiny Európy.)

Intervalservisu	Kilometre alebo čas v mesiacoch podľa toho, čo nastane skôr								
	x1000 km	15	30	45	60	75	90	105	120
	Mesiace	12	24	36	48	60	72	84	96
Položka údržby									

Podvozok a karoséria

Výfukové trubky a iné diely									
Brzdová/spojková kvapalina (3)*	Vymeňte každé 2 roky (často kontrolujte).								
Parkovacia (ručná) brzda/brzdové platničky (predné a zadné) (4)*									
Brzdové lanko a spojenia (vrátane posilňovača) (4)*									
Olej v manuálnej prevodovke (5)*	Skontrolujte a doplňte každých 60 000 km alebo 3 roky. (Národné prevádzkové podmienky: meňte každých 120 000 km)								
Vôľa spojkového a brzdového pedála									
Kvapalina v rozvodovej skrini (3)*	Často kontrolujte z hľadiska úniku oleja								
	Často kontrolujte, meňte každých 30 000 km								
Kvapalina v prednom a zadnom diferenciáli (3)*	Predná	Často kontrolujte, meňte každých 30 000 km							
	Pohľad zozadu	Pevný	Často kontrolujte, meňte každých 30 000 km						
		IRS				R			
Kvapalina v automatickej prevodovke (6)*									
	Vymeňte každých 60 000 km za ťažkých podmienok.								
Kontrola utesnenia dolnej skrutky/matice a guľového čapu úniku maziva na podvozku a karosérii (6)*	Často kontrolujte a ak je to potrebné, upravte alebo vymeňte.								

Symbols v tabuľke:

- I - Kontrolujte tieto položky a s nimi súvisiace časti. Ak je to potrebné, opravte, vyčistite, doplňte, upravte alebo vymeňte ich.
- R - Nahradte alebo vymeňte.
- (3)* Vid' „Odporúčané kvapaliny, chladiace zmesi a mazadlá“.
- (4)* Ak vozidlo jazdí za niektorých z nasledovných podmienok, je potrebná častejšia údržba:
- V hustej mestskej doprave, ak vonkajšia teplota pravidelne dosahuje 32°C (90°F) alebo viac, alebo
 - V kopcovitom alebo horskom teréne, alebo
 - V prípade častého ťahania prívesu, alebo
 - Používanie vozidla ako taxi služba, hliadková služba alebo doručovacia služba.
- (5)* Skontrolujte a doplňte každých 60000 km (alebo 3 roky).

Bežné jazdné podmienky: počas celej životnosti.

(Ťažké jazdné podmienky: Vymeňte každých 120000 km).

(6)* Ak vozidlo jazdí v ťažkých podmienkach: Skráťte interval servisu.

- Ťahanie prívesu alebo jazda mimo cesty (kontrolujte únik kvapaliny kedykoľvek alebo občas)
- Taxi služba, hliadková služba alebo doručovacia služba (dlhý voľnobeh a častá jazda nízkou rýchlosťou)
- Časté zastavovanie a pohybanie sa v doprave, dlhý voľnobeh, jazda na krátku vzdialenosť
- Jazda v kopcovitom alebo horskom teréne, na piesočnatej alebo prašnej ceste
- Častá jazda vysokou rýchlosťou nad 170 km/hod.
- Častá jazda v oblasti s hustou premávkou, ak je okolitá teplota nad 32°C.

* Používajte len schválené originálne diely SsangYong.
* Krajiny EÚ: Iba členské krajiny Európskej únie. (Neplatí pre všetky krajiny Európy.)

Položka údržby	Intervalservisu	Kilometre alebo čas v mesiacoch podľa toho, čo nastane skôr							
	x1000 km	15	30	45	60	75	90	105	120
	Mesiace	12	24	36	48	60	72	84	96

Podvozok a karoséria

Stav pneumatík a tlak v pneumatikách (7)*	Často kontrolujte a ak je to potrebné, upravte alebo vymeňte.								
Vyváženie kolies (7)*	Skontrolujte, ak zistíte abnormálny stav.								
Volant a lanká	I	I	I	I	I	I	I	I	I
Kvapalina posilňovača riadenia a potrubia (3)*	I	I	I	I	I	I	I	I	I
Kryty hnacieho hriadeľa (8)*	I	I	I	I	I	I	I	I	I
Bezpečnostné pásy, spony a ukotvenia	I	I	I	I	I	I	I	I	I
Mazanie zámkov, pántov a západky na kapote	Často kontrolujte a ak je to potrebné, upravte alebo vymeňte.								
Mazanie ložiska kolesa	I	I	I	I	I	I	I	I	I
Mazanie hriadeľa vrtule – Predný/zadný (9)*	I	I	I	I	I	I	I	I	I
Filter klimatizácie (10)*	R	R	R	R	R	R	R	R	R
	V náročných podmienkach skráťte interval servisu.								

Symbole v tabuľke:

I - Kontrolujte tieto položky a s nimi súvisiace časti. Ak je to potrebné, opravte, vyčistite, doplňte, upravte alebo vymeňte ich.

R- Nahradte alebo vymeňte.

(3)* Vid' „Odporúčané kvapaliny, chladiace zmesi a mazadlá“.

(7)* Ak je to potrebné, kolesá zatočte vľavo/vpravo a vyrovnajte.

(8)* Po konci jazdy mimo cesty by sa mali skontrolovať kryty hnacieho hriadeľa.

(9)* Skontrolujte mazanie hriadeľa vrtule každých 5000 km alebo 3 mesiace, ak vozidlo jazdí väčšinou v ťažkých podmienkach.

- Jazda mimo cesty alebo na prašnej ceste, alebo
- V hustej mestskej doprave, ak vonkajšia teplota pravidelne dosahuje 32°C (90°F) alebo viac, alebo
- V kopcovitom alebo horskom teréne.

(10)* Ťažké podmienky pre filter klimatizácie

- Jazda v znečistenej oblasti alebo mimo cesty, dlhá prevádzka klimatizácie alebo kúrenia.
- V hustej mestskej doprave, ak vonkajšia teplota pravidelne dosahuje 32 °C (90°F) alebo viac

Pravidelná údržba (za náročných podmienok) – G20DTR

* Používajte len schválené originálne diely SsangYong.

Údržba a záznamy o nej sú zodpovednosťou majiteľa. Vedte si evidenciu, že sa na vašom vozidle vykonala riadna údržba v súlade s tabuľkou plánovanej údržby sa servisu.

* Krajiny EÚ: Iba členské krajiny Európskej únie. (Neplatí pre všetky krajiny Európy.)

Interval servisu	Kilometre alebo čas v mesiacoch podľa toho, čo nastane skôr								
	x1000 km	7,5	15	22,5	30	37,5	45	52,5	60
	Mesiace	6	12	18	24	30	36	42	48
Položka údržby									

Systém kontroly motora

Hnací remeň	I	I	I	I	I	I	I	I	I
Motorový olej a filter motorového oleja (1)* (3)*	R**	R	R	R	R	R	R	R	R
Hadica a spojenia chladiaceho systému	I	I	I	I	I	I	I	I	I
Motorová chladiaca zmes (3)*	Vymeňte každých 100000 km alebo 3 roky. Ak je to potrebné, skontrolujte zmes a doplňte ju.								
Palivový filter (2)*	Vymeňte každých 50 000 km (ak používate palivo nižšej kvality, vymeňte ho každých 15 000 km).								
Trubky a spojenia paliva	I	I	I	I	I	I	I	I	I
Vzduchový filter (2)*	R	R	R	R	R	R	R	R	R
	V náročných podmienkach skráťte interval servisu.								
Rozvody	I	I	I	I	I	I	I	I	I
Zapaľovacie sviečky	Vymeňte každých 30 000 km alebo 2 roky.								
Nádobka s aktívnym uhlím a odvetranie motora	-	-	I	-	-	I	-	-	-

Symboly v tabuľke:

I - Kontrolujte tieto položky a s nimi súvisiace časti. Ak je to potrebné, opravte, vyčistite, doplňte, upravte alebo vymeňte ich.

R - Nahradte alebo vymeňte.

** - Aby ste zabezpečili dlhú životnosť motora a účinný zábeh, prvý olej (z továrne) by sa mal vymeniť po 10000 km.

(1)* Ak vozidlo jazdí v ťažkých podmienkach:

Skráťte interval servisu.

- Časté zastavovanie a pohýnanie sa v doprave, dlhý voľnobeh, jazda na krátku vzdialenosť menej ako 6 km, jazda na vzdialenosť menej ako 16 km v prípade, ak je vonkajšia teplota pod bodom mrazu

- Jazda v kopcovitom alebo horskom teréne, na piesočnatej alebo prашnej ceste
- Jazda s veľkým nákladom ako napr. ťahanie prívesu
- Taxi služba, hliadková služba alebo doručovacia služba (dlhý voľnobeh a častá jazda nízkou rýchlosťou)

(2)* Ak vozidlo jazdí v ťažkých podmienkach, jazda na piesočnatej alebo prашnej ceste, jazda v znečistenej oblasti alebo mimo cesty, vzduchový filter kontrolujte často a ak je to potrebné, vymeňte ho.

(3)* Vid' „Odporúčané kvapaliny, chladiace zmesi a mazadlá“.

Servisný interval	Kilometre alebo čas v mesiacoch podľa toho, čo nastane skôr								
	x1000 km	7,5	15	22,5	30	37,5	45	52,5	60
Položka údržby	Mesiace	6	12	18	24	30	36	42	48

Podvozok a karoséria

Výfukové trubky a iné diely	I	I	I	I	I	I	I	I	I
Brzdová/spojková kvapalina (3)*	Vymeňte každý 1 rok (často kontrolujte).								
Parkovacia (ručná) brzda/brzdové platničky (predné a zadné) (4)*	I	I	I	I	I	I	I	I	I
Brzdové lanko a spojenia (vrátane posilňovača)	I	I	I	I	I	I	I	I	I
Olej v manuálnej prevodovke (5)*					I				I
Vôľa spojového a brzdového pedála	I	I	I	I	I	I	I	I	I
Kvapalina v rozvodovej skrini (3)*	I	I	I	R	I	I	I	I	R
Kvapalina v prednom a zadnom diferenciáli (3)*	Predná		R	I	R	I	R	I	R
		Pohľad zozadu		R	I	R	I	R	I
	IRS	I	I	I	R	I	I	I	R
Kvapalina v automatickej prevodovke (6)*					I				R
Kontrola vôle/dotiahnutia dolnej skrutky/matice a guľového čapu na podvozku a karosérii (6)*	Skontrolujte a upravte alebo vymeňte, ak je to potrebné (každých 100000 km vymeňte len guľový čap).								

Symbody v tabuľke:

I - Kontrolujte tieto položky a s nimi súvisiace časti. Ak je to potrebné, opravte, vyčistite, doplňte, upravte alebo vymeňte ich.

R - Nahraďte alebo vymeňte.

(3)* Vid' „Odporúčané kvapaliny, chladiace zmesi a mazadlá“.

(4)* Ak vozidlo jazdí za niektorých z nasledovných podmienok, je potrebná častejšia údržba:

- V hustej mestskej doprave, ak vonkajšia teplota pravidelne dosahuje 32°C (90°F) alebo viac, alebo
- V kopcovitom alebo horskom teréne, alebo
- V prípade častého ťahania prívesu, alebo
- Používanie vozidla ako taxi služba, hliadková služba alebo doručovacia služba.

(5)* Skontrolujte a doplňte každých 30000 km (alebo 2 roky).
Bežné jazdné podmienky: počas celej životnosti.

(Ťažké jazdné podmienky: Vymeňte každých 120000 km).

(6)* Ak vozidlo jazdí v ťažkých podmienkach: Skráťte interval servisu.

- Ťahanie prívesu alebo jazda mimo cesty (kontrolujte únik kvapaliny kedykoľvek alebo občas)
- Taxi služba, hliadková služba alebo doručovacia služba (dlhý voľnobeh a častá jazda nízkou rýchlosťou)
- Časté zastavovanie a pohybanie sa v doprave, dlhý voľnobeh, jazda na krátku vzdialenosť
- Jazda v kopcovitom alebo horskom teréne, na piesočnatej alebo prашnej ceste
- Častá jazda vysokou rýchlosťou nad 170 km/hod.
- Častá jazda v oblasti s hustou premávkou, ak je okolitá teplota nad 32°C.

Položka údržby	Servisný interval	Kilometre alebo čas v mesiacoch podľa toho, čo nastane skôr							
	x1000 km	7,5	15	22,5	30	37,5	45	52,5	60
	Mesiace	6	12	18	24	30	36	42	48

Podvozok a karoséria

Stav pneumatík a tlak v pneumatikách (7)*	Často kontrolujte a ak je to potrebné, upravte alebo vymeňte.							
Vyváženie kolies (7)*	Skontrolujte, ak zistíte abnormálny stav.							
Volant a lanká	I	I	I	I	I	I	I	I
Kvapalina posilňovača riadenia a potrubia (3)*	I	I	I	I	I	I	I	I
Kryty hnacieho hriadeľa (8)*	I	I	I	I	I	I	I	I
Bezpečnostné pásy, spony a ukotvenia	I	I	I	I	I	I	I	I
Mazanie zámkov, pántov a západky na kapote	Často kontrolujte a ak je to potrebné, upravte alebo vymeňte.							
Mazanie ložiska kolesa	I	I	I	I	I	I	I	I
Mazanie hriadeľa vrtule – Predný/zadný (9)*	I	I	I	I	I	I	I	I
Filter klimatizácie (10)*	R	R	R	R	R	R	R	R

Symbole v tabuľke:

I - Kontrolujte tieto položky a s nimi súvisiace časti. Ak je to potrebné, opravte, vyčistite, doplňte, upravte alebo vymeňte ich.

R- Nahraďte alebo vymeňte.

(3)* Vid' „Odporúčané kvapaliny, chladiace zmesi a mazadlá“.

(7)* Ak je to potrebné, kolesá zatočte vľavo/vpravo a vyrovajte.

(8)* Po konci jazdy mimo cesty by sa mali skontrolovať kryty hnacieho hriadeľa.

(9)* Skontrolujte mazanie hriadeľa vrtule každých 5000 km alebo 3 mesiace, ak vozidlo jazdí väčšinou v ťažkých podmienkach.

- Jazda mimo cesty alebo na prašnej ceste, alebo

- V hustej mestskej doprave, ak vonkajšia teplota pravidelne dosahuje 32°C (90°F) alebo viac, alebo

- V kopcovitom alebo horskom teréne.

(10)* Ťažké podmienky pre filter klimatizácie

- Jazda v znečistenej oblasti alebo mimo cesty, dlhá prevádzka klimatizácie alebo kúrenia.

Kontrola motorového priestoru

Naftový motor (D22DTR)

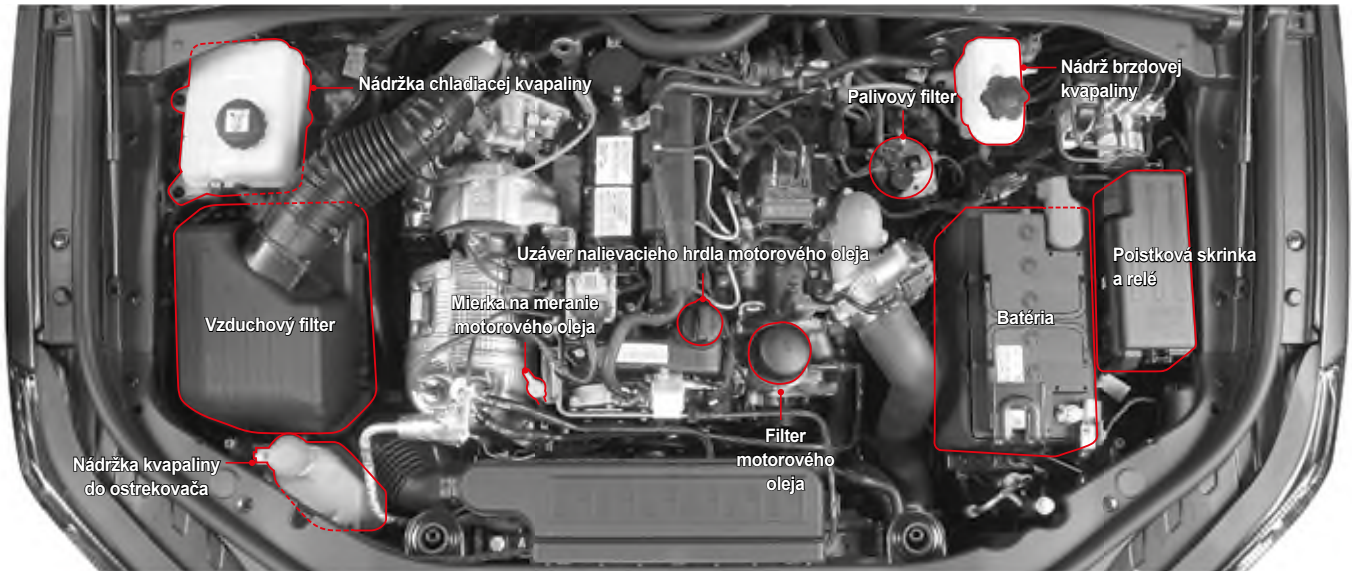

6

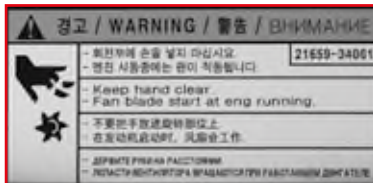

! Varovanie

- Po jazde s vozidlom sú systémy vrátane motora, chladiča, výfukového systému, konvertora katalyzátora a výfuku (tmiča) veľmi horúce, takže pri kontrole motora treba byť opatrný. Pred kontrolou vypnite motor a nechajte ho vychladnúť, aby ste sa vyhli popáleniu.
- Rotujúce časti ako napr. ventilátor chladenia motora by vám mohli spôsobiť vážne zranenie pri kontrole motorovej časti a práci v nej. Okrem toho sa môže ventilátor chladenia otáčať bez ohľadu na to, či motor je naštartovaný alebo nie je.

Benzínový motor (G20DTR)

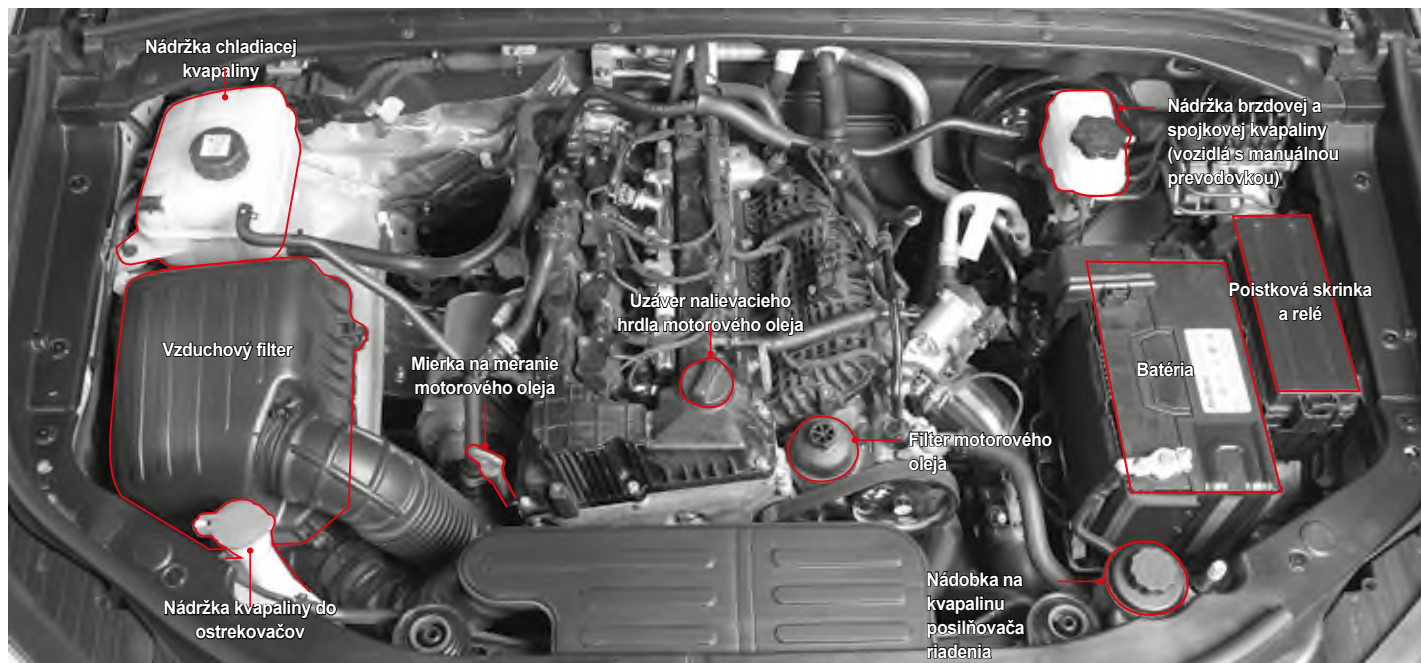

	경고 / WARNING / 경고 / ВНИМАНИЕ	21659-34001
	- 회전부에 손을 넣지 마십시오. - 엔진 시동중에는 팬이 작동합니다.	
	- Keep hand clear. - Fan blade start at eng running.	
	- 不要把手放進旋轉部位上 - 引擎發動時, 風扇會工作	
	- Держите руку на расстоянии от вращающихся частей двигателя.	

Varovanie

- Po jazde s vozidlom sú systémy vrátane motora, chladiča, výfukového systému, konvertora katalyzátora a výfuku (tlmiča) veľmi horúce, takže pri kontrole motora treba byť opatrný. Pred kontrolou vypnite motor a nechajte ho vychladnúť, aby ste sa vyhli popáleniu.
- Rotujúce časti ako napr. ventilátor chladenia motora by vám mohli spôsobiť vážne zranenie pri kontrole motorovej časti a práci v nej. Okrem toho sa môže ventilátor chladenia otáčať bez ohľadu na to, či motor je naštartovaný alebo nie je.

Naftový motor

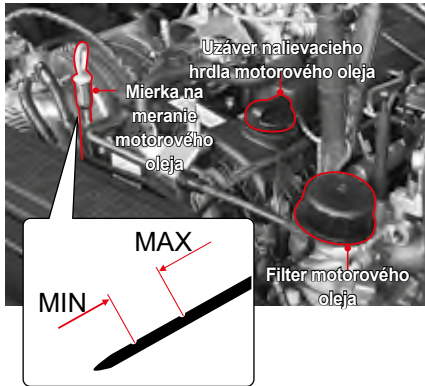

Benzinový motor

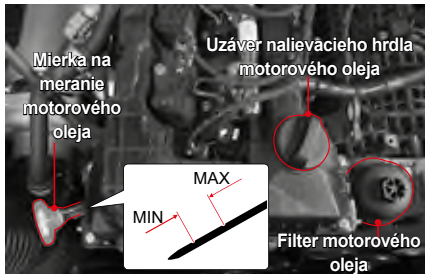

Kontrola hladiny

Zaparkujte vozidlo na rovnej ceste a zatiahnite parkovaciu (ručnú) brzdou.

Vypnite motor a počkajte najmenej 5 minút.

- 1 Vytiahnite tyčku na meranie hladiny a očistite ju čistou handričkou. Potom ju opäť zasuňte do nádržky.
- 2 Opäť ju vytiahnite a skontrolujte hladinu oleja.
- 3 Hladina oleja by mala byť medzi značkou maximum (MAX) a minimum (MIN) na mierke. Olej doplňte ešte pred poklesom na minimálnu hladinu.

Doplnenie

- 1 Ak sa hladina blíži k najnižšiemu bodu, otvorte uzáver nalievacieho hrdla na vrchu valcového bloku a doplňte originál olejom, pričom neprekročte maximálnu hladinu.
- 2 Po 5 minútach opäť skontrolujte hladinu oleja.

! Upozornenie

- Pravidelne kontrolujte hladinu oleja a ak je to potrebné, doplňte originál olejom SsangYong.
- Očistite mierku čistou handričkou, aby sa do motora nedostali žiadne nečistoty.
- Hladina oleja nesmie byť nad značkou maximálnej hladiny.
- Ak je motor nový, môže spotrebovať viac motorového oleja.

! Varovanie

- Jazda vozidlom s nedostatočným objemom oleja môže poškodiť motor. Ubezpečte sa, že hladina oleja je správna a ak je to potrebné, olej doplňte.

Funkcia motorového oleja

Hlavnou funkciou motorového oleja je mazanie a chladenie častí vnútri motora, čo umožňuje, aby motor pracoval riadne.

Spotreba motorového oleja

Spotreba motorového oleja závisí od viskozity a kvality oleja a od spôsobu jazdy. Za nasledovných podmienok môže byť spotreba oleja vyššia:

- Keď je vozidlo nové

Nový motor obvykle spotrebuje viac oleja, pretože jeho piesty, piestový krúžok a steny valcov nie sú ešte pripravené na optimálny stav.

Spotreba oleja: Max. 0,5 litra na 1000 km

Preto je potrebné, aby vodič často kontroloval hladinu oleja a ak je to potrebné, aby olej doplnil. Spoločnosť KG Mobility Corporation odporúča skontrolovať hladinu oleja vždy pri dopĺňaní paliva do vozidla, alebo po prejdení dlhej vzdialenosti počas prvých 5 000 km.

- Keď idete veľkou rýchlosťou

Pokiaľ budete dodržiavať nasledovné pokyny pri počiatočnej jazde vášho vozidla s dostatočnou starostlivosťou, zaručí vám to na dlhý čas výbornú a pohodlnú jazdu.

- Kontrolujte hladinu motorového oleja a skráťte cyklus dopĺňania motorového oleja za ťažkých jazdných podmienok.

- Nezaťažujte motor neprimeranou záťažou pri jazde na plný plyn, najmä buďte opatrní v prípade, ak je počas prvých 1000 km vonkajšia teplota pod bodom mrazu.

- Počas prvých 1000 km nepoužívajte prívies

* Čo sú ťažké jazdné podmienky?

- Jazda vysokou rýchlosťou motora alebo vysokou jazdnou rýchlosťou.
- Jazda trvajúca dve hodiny vysokou rýchlosťou.
- Jazda na nerovnej ceste, mimo cesty, na ceste pokrytej nečistotami a na blatovej ceste.
- Jazda v oblastiach, kde je soľ, alebo kde sa používajú korozívne materiály.
- Opakovaná jazda na krátku vzdialenosť.
- Jazda s častým voľnobehom.
- Jazdy s ťažkým nákladom, ako je prívies.

Starostlivosť o motor

Ak budete dodržiavať nasledovné pokyny, váš motor bude v dobrom stave:

- Za ťažkých jazdných podmienok často kontrolujte hladinu motorového oleja a ak je to potrebné, doplňte ho. Mal by sa skrátiť aj interval výmeny.
- S novým motorom nejazdite prvých 1000 km vysokou rýchlosťou. Buďte mimoriadne opatrní v prípade, ak je motor studený.
- Po inštalovaní nového motora neťahajte iné vozidlo ani prívies až do najazdenia prvých 1000 km.

Interval výmeny

- Filter motorového oleja by sa mal vymeniť zároveň s výmenou motorového oleja.
- Používajte len originál motorový olej a filtre SsangYong.

Motorový olej

Viď časť „Pravidelná údržba a servis“.

Filter motorového oleja

Interval servisu
Rovnaký interval ako u motorového oleja



Upozornenie

- Interval servisu by mal byť kratší v prípade, ak vaše vozidlo jazdí v ťažkých podmienkach.
- Motorový olej vymeňte po najazdení určitej vzdialenosti alebo po uplynutí príslušného obdobia podľa toho, ktorý interval je kratší.

Špecifikácia a kapacita

	Interval servisu	
Špecifikácia	Nafta	Kvalitatívna trieda: originálny motorový olej SsangYong alebo motorový olej so schválením ACEA C2 SAE 0W-30
	Benzín	Kvalitatívna trieda: originálny motorový olej SsangYong alebo motorový olej so schválením ACEA C2 SAE 0W-30
Kapacita	D22DTR	6,0 l
	G20DTR	5,0 l



Varovanie

- Používajte len originál motorový olej a filtre SsangYong. Použitie neodporúčaných produktov môže poškodiť motor.

Varovania a upozornenia pri kontrole



Upozornenie

- Pravidelne kontrolujte hladinu motorového oleja a ak je to potrebné, doplňte originál motorový olej SsangYong.



Varovanie

- Očistite mierku na meranie čistou handričkou, aby sa do motora nedostali nečistoty.
- Používajte len originál motorový olej SsangYong.
- Hladina motorového oleja nesmie byť nad značkou maxima na mierke.
- Jazda s nedostatočnou alebo príliš vysokou hladinou oleja môže poškodiť motor.

Triedy viskozity - SAE

Triedy viskozity (SAE) by sa mali zvoliť podľa priemernej teploty vzduchu v danej sezóne.

Použitie tried viskozity (SAE) presne podľa teploty vonkajšieho vzduchu by malo za následok potrebu častej výmeny motorového oleja. Preto by sa mali limity teploty pre triedy viskozity (SAE) považovať len za referenčné teploty, pričom skutočná teplota vzduchu môže byť na krátku dobu vyššia alebo nižšia.

* Ako kontrolovať špecifikáciu motorového oleja

Príklad:

0W, 5W, 10W, 15W, 20W, 25W **20, 30, 40, 50, 60**

Viskozita zimného oleja
(W: Zima)

Viskozita letného oleja

- Dané číslo, napr. SAE 10W, platí pre viskozitu za konkrétnej teploty a písmeno „W“ znamená, že olej je vhodný pre chladnejšiu teplotu.
- Pre viskozitu letného oleja vyššie čísla znamenajú vyššiu viskozitu.

Poznámka

- Pre zadné okno nie je vo vozidle samostatná nádržka na kvapalinu do ostrekovača. Kvapalina do ostrekovača pre zadné okno je privádzaná (tečie) z nádržky na kvapalinu do ostrekovača predného okna.

Motor

Viskozita (SAE) by sa mala zvoliť podľa vonkajšej teploty. Neprechádzajte na vyššiu viskozitu (SAE) ani v prípade krátkych výkyvov teploty.

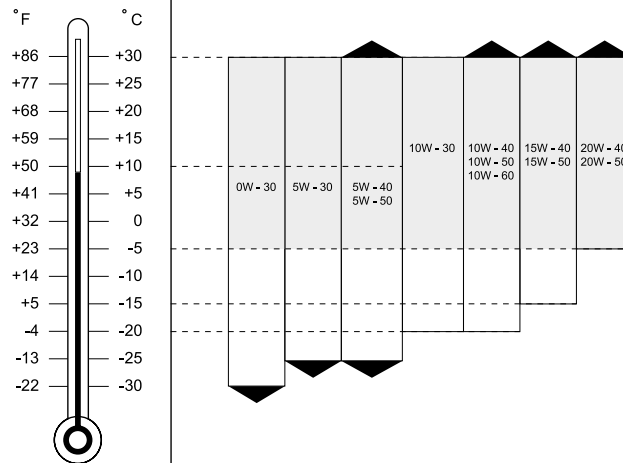

Chladiaca kvapalina motora

Naftový motor



Benzínový motor

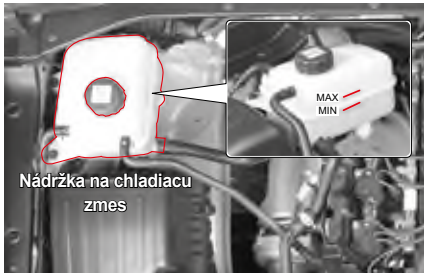

Kontrola hladiny

Zaparkujte vozidlo na rovnej ceste a zatahните parkovaciu (ručnú) brzdú. Vypnite motor a počkajte, kým nevychladne.

- 1 Chladiaca zmes by mala byť medzi značkou MAX a MIN na nádržke chladiacej zmesi.
- 2 Skontrolujte hladinu chladiacej zmesi. Ak je hladina pod značkou MIN, okamžite doplňte chladiacu zmes.

Interval servisu

- Výmena: Každých 5 rokov alebo každých 200 000 km

Naftový motor (D22DTR)	10,2 l	Originálna chladiaca zmes SsangYong Anti-freeze SYC-1025, Nemrznúca zmes : voda = 50 : 50
Benzínový motor (G20DTR)	11,0 l	TYP NA BÁZE ORGANICKEJ KYSELINY, FARBA: MODRÁ

- Kontrola: Každý deň, pred jazdou
- Doplnenie: Doplňte v prípade potreby

Varovanie

-  Neotvárajte uzáver nádržky chladiacej zmesi, keď je chládič a motor horúci. Po otvorení uzáveru môže horúca zmes vystreknúť a spôsobiť vážne zranenia.
- Používajte iba originálnu chladiacu a nemrznúcu zmes SsangYong.

Doplnenie

Používajte len zmes mäkkej vody a nemrznúcej kvapaliny v pomere 50/50, ako je to špecifikované.

- 1 Pomaly otvorte uzáver nádržky chladiacej zmesi, keď je motor studený. Budete počuť „syčanie“.
- 2 Keď sa syčanie zastaví, odstráňte kryt z nádržky chladiacej zmesi.
- 3 Do nádržky chladiacej zmesi doplňte zmes vody a nemrznúcej kvapaliny v pomere 50:50.
- 4 Ak nezistíte nič neobvyklé, nádržku zavrite uzáverom.



Upozornenie

- Vyhňte sa priamemu kontaktu chladiacej zmesi s karosériou vozidla.



Upozornenie

- Nesprávna chladiaca zmes môže spôsobiť vážnu poruchu alebo poškodenie motora.
- Nepoužívajte chladiacu kvapalinu obsahujúcu viac ako 60 % alebo menej ako 35 % nemrznúcej zmesi. Znížila by sa tým účinnosť chladiacej kvapaliny.
- Po pridaní alebo výmene chladiacej kvapaliny skontrolujte pomer nemrznúcej zmesi.

Poznámka

- Ak máte pochybnosti, najlepšie je zmiešať 50 % vody a 50 % nemrznúcej zmesi, čiže rovnaké množstvo oboch tekutín. Takáto chladiaca kvapalina je vhodná pre teploty v rozsahu od -36 °C.
- Pomer nemrznúcej zmesi včase dodania vozidla je 45 %.



Varovanie

- Keď je hladina chladiacej zmesi príliš nízka, motor sa môže prehriať. Ak sa ukazovateľ teploty chladiacej zmesi na stupnici na prístrojovom paneli prudko zvýši, okamžite skontrolujte hladinu chladiacej zmesi. Používajte len originálnu chladiacu a nemrznúcu zmes SsangYong. Ak sa na doplnenie použijú rôzne druhy chladiacej zmesi alebo neschválené chladiace zmesi, môže to spôsobiť chemickú reakciu a zablokovať prítok chladiacej zmesi. Toto môže spôsobiť prehriatie motora a požiar vo vozidle.



Varovanie

- Horúca chladiaca zmes a para môže pod tlakom vystreknúť a spôsobiť vážne zranenie.
- Používajte iba originálnu chladiacu a nemrznúcu zmes SsangYong.

Vzduchový filter

Naftový motor

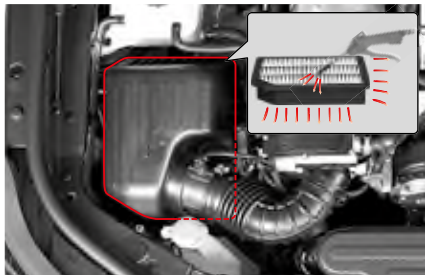

Benzínový motor

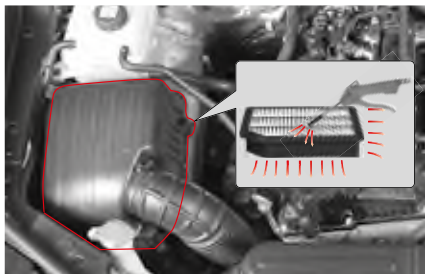

Čistenie

Vid' časť „PRAVIDELNÁ ÚDRŽBA A SERVIS“.

Keď chcete vložku vyčistiť, nechajte prúdiť vzduch z kompresora cez filter v opačnom smere k normálnemu prúdeniu vzduchu.



Upozornenie

- Ak necháte prúdiť stlačený vzduch do normálneho prúdenia vzduchu, motor sa poškodí v dôsledku vnikania cudzích látok.
- Dávajte pozor pri nasmerovaní stlačeného vzduchu do vzduchového filtra.



Upozornenie

Keď vozidlo jazdí v ťažkých podmienkach:

- jazda v oblasti so znečistením alebo mimo cesty
- jazda v prašných podmienkach alebo na piesku

vzduchový filter kontrolujte častejšie a ak je to potrebné, vymeňte ho.



Varovanie

- Nejazdite s vozidlom bez riadne inštalovanej vložky filtra vzduchu alebo bez vložky. Motor sa môže poškodiť, alebo môže vzniknúť požiar.
- Pri čistení filtra vzduchu nenechávajte žiaden objekt v kryte. Môže to spôsobiť poškodenie alebo zastavenie motora.

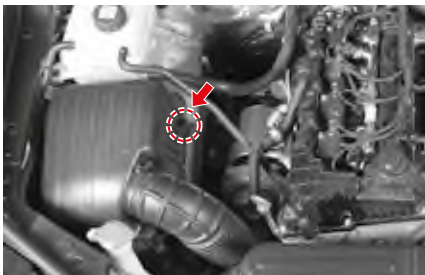

Keď vozidlo jazdí vo veľmi prašnej oblasti alebo v oblasti s pieskom, filter vymieňajte častejšie než v odporúčaných intervaloch. Vyčistite vnútrošok filtra a krytu vlhkou handričkou.

Vložku filtra vzduchu čistite prúdom vzduchu z kompresora v opačnom smere k normálnemu prúdeniu vzduchu.



Varovanie

- Motor sa môže poškodiť.
- Nejazdite s vozidlom bez vložky filtra vzduchu.

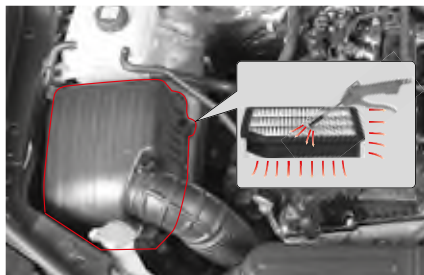

Keď chcete vložku vyčistiť, nechajte prúdiť vzduch z kompresora cez filter v opačnom smere k normálnemu prúdeniu vzduchu.

Výmena

- 1 Odpojte svorky krytu a kryt odstráňte.
- 2 Vymeňte vložku filtra vzduchu za novú. Ubezpečte sa, že vložka je vo filtri vzduchu inštalovaná správne.
- 3 Dajte naspäť uzáver a zatahnite svorky.

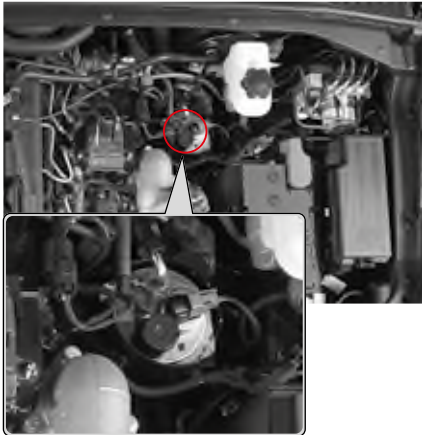

Podmienky fungovania nasávacieho čerpadla

- 1 Ak vozidlo nemá dostatok paliva.
- 2 Po odčerpání vody z palivového filtra.
- 3 Po výmene palivového filtra.

Ak sa tak stane, odčerpávajte palivo až kým nebude palivový filter úplne plný. Potom naštartujte motor.

Varovanie

- Po výmene palivového filtra alebo po odčerpání vody z palivového filtra, vypustite z palivového filtra vzduch použitím nasávacieho čerpadla. Inak sa motor nemusí naštartovať alebo sa palivový systém môže poškodiť kvôli vzduchu v trubke paliva.

Funkcia separácie vody

Ak sa do motora a palivového systému dostane voda, môže spôsobiť palivovému systému značnú škodu. Palivový filter plní funkciu separovania vody, aby zabránil jej vtečeniu. Ak hladina vody v separátore vody palivového filtra presiahne určitú hranicu, rozsvieti sa varovná kontrolka separátora vody a zaznie zvukový signál. V takomto prípade si dajte systém skontrolovať u predajcu SsangYong alebo v autorizovanom servise SsangYong.

	Interval servisu
EU	Vymeňte každých 40000 km. (Vyčerpanie vody z palivového filtra: vždy pri výmene motorového oleja)
Všeobecné	Vymeňte každých 30000 km. (Vyčerpanie vody z palivového filtra: vždy pri výmene motorového oleja)

Upozornenie

- Palivový filter vymieňajte podľa špecifikovaného intervalu servisu.

Fungovanie nasávacieho čerpadla

Podmienky fungovania

V niektorých z nasledovných prípadov niekoľkokrát stlačte nasávacie čerpadlo, aby sa palivový filter naplnil palivom, až kým určitá časť paliva nevytečie von z otvoru nasávacieho čerpadla a potom naštartujte motor.

- Keď je všetko palivo spotrebované a vozidlo je natankované, keď je motor vypnutý.
- Keď je odčerpáná voda z palivového filtra.
- Keď je vymenený palivový filter.

Varovanie

- Po výmene palivového filtra alebo po odčerpání vody z palivového filtra, niekoľkokrát stlačte nasávacie čerpadlo, až kým určitá časť paliva nevytečie von z otvoru nasávacieho čerpadla. Ak nestlačíte nasávacie čerpadlo poriadne, do trubky paliva sa môže dostať vzduch a to spôsobí, že motor nenaštartuje alebo sa poškodí palivový systém.

Spôsob fungovania

- 1 Keď je nasávacie čerpadlo stlačené, otočte ho v smere otvorenia.

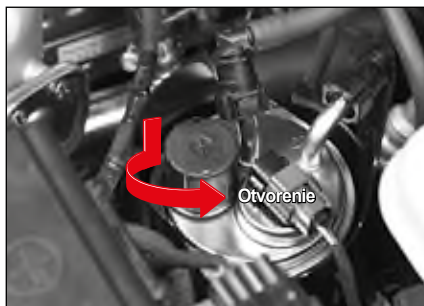

! Upozornenie

- Vezmite na vedomie, že otvorenie alebo zatvorenie nasávacieho čerpadla kliešťami môže nasávacie čerpadlo poškodiť.

- 2 Keď je nasávacie čerpadlo otvorené, niekoľkokrát ho stlačte, až kým určitá časť paliva nevytečie von z otvoru nasávacieho čerpadla.



! Varovanie

- Počas fungovania nasávacieho čerpadla môže stlačené palivo nečakane vystreknúť z otvoru nasávacieho čerpadla. Ubezpečte sa, že stlačené palivo nepríde do kontaktu s vašimi očami alebo inými časťami tela.

- 3 Keď je nasávacie čerpadlo stlačené, otočte ho v smere zatvorenia.

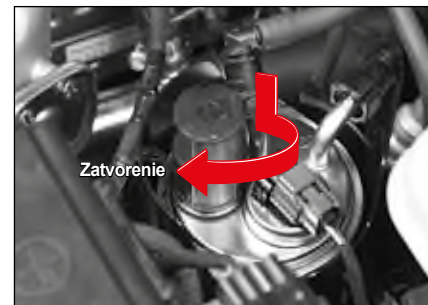

- 4 Zatvorte kapotu motora a naštartujte motor.

Brzdová a spojková kvapalina (manuálna prevodovka (M/T))

Naftový motor

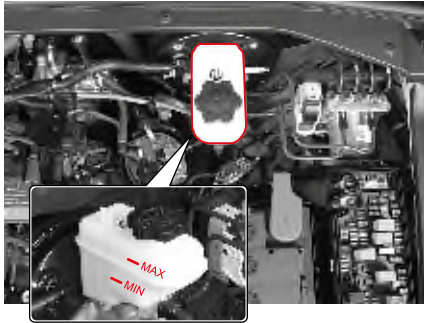

Benzínový motor

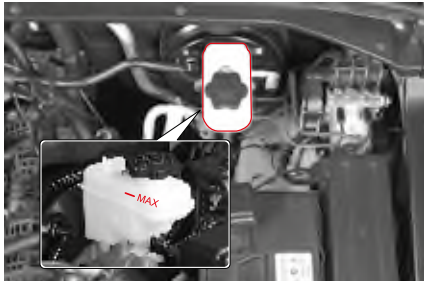

Špecifikácia a výmena

Špecifikácia	DOT 4
Interval servisu	Každé 2 roky

Kontrola hladiny a doplnenie

- Hladina kvapaliny by mala byť medzi značkami MAX a MIN na nádržke.
- Hladinu kontrolujte na rovnej zemi. Ak klesne na alebo pod značku MIN, doplňte nádržku špecifikovanou kvapalinou. Používajte len špecifikovanú kvapalinu.

⚠ Upozornenie

- Pri dopĺňaní dávajte pozor, aby sa do nádržky nedostali nečistoty.
- Nedoplňajte kvapalinu nad značku MAX.
- Dávajte pozor, aby sa kvapalina nedostala do styku s karosériou.
- Po doplnení kvapaliny pevne zatiahnite viečko/kryt nádržky.
- Ak je potrebné časté dopĺňanie kvapaliny, dajte si systém skontrolovať u predajcu SsangYong alebo v autorizovanom servise SsangYong.

⚠ Varovanie

- Používajte len originál brzdovú kvapalinu SsangYong.
- Dávajte pozor, aby sa kvapalina nedostala do styku s kožou alebo očami. Ak sa tak stane, okamžite si umyte postihnutú oblasť veľkým množstvom vody. Ak podráždenie stále trvá, choďte k lekárovi.
- Objem kvapaliny pomaly ubúda podľa opotrebovania brzdovej platničky. Náhly pokles hladiny kvapaliny môže znamenať jej únik zo systému. V takomto prípade si dajte systém skontrolovať v autorizovanom servise SsangYong.

Kvapalina do ostrekovača

Doplnenie kvapaliny do ostrekovača

Naftový motor

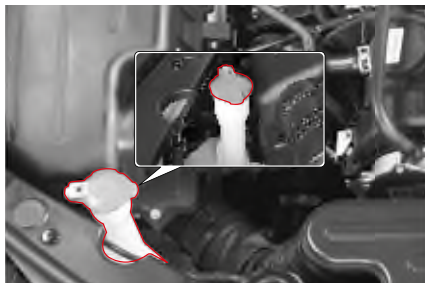

Benzínový motor



Hladinu kvapaliny do ostrekovača kontrolujte často a v prípade potreby doplňte špecifikovaný produkt.

V zimnej sezóne požívajte len špecifikovanú kvapalinu do ostrekovača.

⚠ Upozornenie

- Ak použijete ako kvapalinu do ostrekovača čistú vodu, v zime zamrzne a poškodí nádržku kvapaliny do ostrekovača a motor. Používajte len špecifikovanú kvapalinu do ostrekovača.
- Ak spustíte stierače bez kvapaliny v ostrekovači, motor sa môže v dôsledku preťaženia poškodiť. Ak nie je v nádržke žiadna kvapalina do ostrekovača, nepúšťajte stierače.
- Spustenie stieračov na suchom povrchu predného skla alebo výklopných zadných dverí bez kvapaliny v ostrekovači môže poškodiť sklo. Stierače pustíte len v prípade, ak na sklo vystrekne dostatok kvapaliny.
- Pri dopĺňaní dávajte pozor, aby na motor alebo karosériu vášho vozidla nevystrekla žiadna kvapalina. Ak sa kvapalina do ostrekovača dostane do kontaktu s vašou rukou alebo inou časťou tela, umyte si postihnuté miesto pod tečúcou vodou.
- Pre sklo výklopných zadných dverí nie je samostatná nádržka s kvapalinou. Nádržka s kvapalinou pre predné sklo funguje aj pre výklopné zadné dvere.

⚠ Varovanie

- Kvapalina do ostrekovača obsahuje horľavé látky, ktoré zabráňujú zmrznutiu. Ak sa tieto látky dostanú k ohňu, môžu spôsobiť požiar. Pri kontrole hladiny kvapaliny do ostrekovača dávajte pozor, aby nebol v blízkosti nádržky žiadnen oheň.
- Ak sa ako kvapalina do ostrekovača používa motorový olej alebo nemrznúca zmes, zníži to vašu viditeľnosť cez predné sklo, čo môže spôsobiť nehodu.

Naftový motor

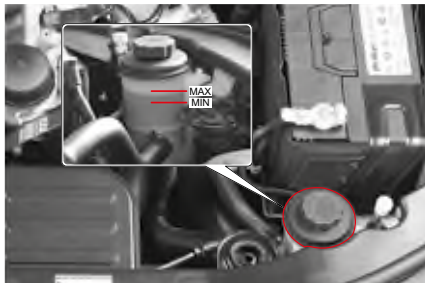

Benzínový motor

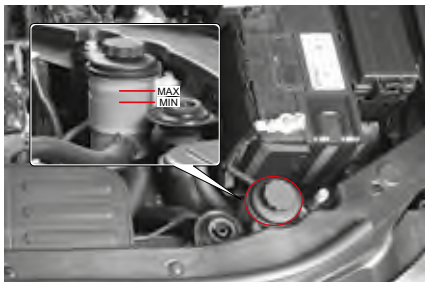

Hladinu kvapaliny kontrolujte na rovnej zemi, keď je motor vypnutý. Hladina kvapaliny v nádržke by mala byť medzi značkami MIN a MAX. Ak klesne alebo je pod značkou MIN, nádržku doplňte so špecifikovanou kvapalinou. Používajte len špecifikovanú kvapalinu. Rozdiel medzi značkami MIN a MAX ukazuje výkyv kvapaliny keď je kvapalina horúca a keď je kvapalina studená.

Špecifikácia a kapacita

Špecifikácia	S-PSF4
Kapacita (L)	Približne 1,1 Viď POZNÁMKA 1: TOTAL FLUIDE DA (len extrémne chladné podmienky)

POZNÁMKA 1: Výborná univerzálna kvapalina s veľmi vysokou viskozitou a veľmi nízkym bodom tuhnutia, ktorá umožňuje hydraulickému systému fungovať v extrémne nízkych teplotách. Má výborné lubrikačné vlastnosti vo veľmi nízkych aj vo veľmi vysokých teplotách.

Poznámka

- Vo veľmi chladnom počasí sa viskozita oleja posilňovača riadenia zvyšuje, čo môže dočasne spôsobiť abnormálny zvuk po naštartovaní motora.

Naftový motor

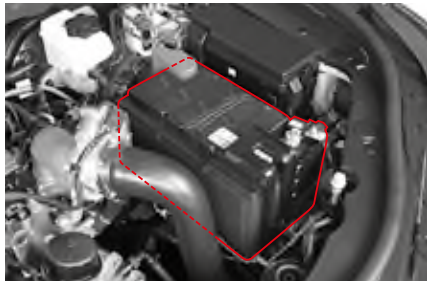

Benzínový motor

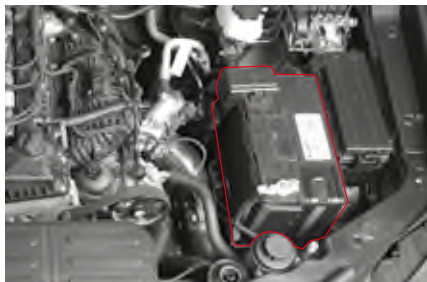

Keď sa na prístrojovom paneli rozsvieti kontrolka nabitia batérie (), batéria normálne nenabíja. Ak sa táto kontrolka rozsvieti počas jazdy, vypnite všetky nepotrebné elektrické zariadenia a dajte si systém skontrolovať u predajcu SsangYong alebo v autorizovanom servise SsangYong.

Údržba batérie

- Presvedčte sa, či sú koncové spojenia dobre upevnené.
- Ak sú koncovky skorodované, očistite ich drôtenou kefkou alebo brúsnym papierom.
- Terminál batérie by mal byť odpojený len v prípade, keď sa kľúč vyberie zo spínacej skrinky zapalovania vozidla. Odpojenie terminálu, keď je kľúč v polohe ON alebo ACC, môže spôsobiť náhlu zmenu napätia a poškodiť rôzne elektrické systémy.
- Skontrolujte, či batéria nemá praskliny, poškodené miesta alebo diery. Ak je to potrebné, vymeňte ju. Ak chcete odstrániť batériovú kvapalinu z povrchu batérie, vezmite si gumené rukavice a kvapalinu odstráňte vlhou mydlovou handričkou.

Špecifikácia

	Nie ISG	ISG
Špecifikácia	MF/12 V - 90 AH	AGM/12 V - 80 AH
Kapacita	90 AH	80 AH



Upozornenie

- Ak odpojíte koncovku batérie pri naštartovanom motore, elektrické systémy sa môžu poškodiť.
- Ak chcete odstrániť kábel batérie, odpojte najprv záporný kábel a pri zapájaní káblov dávajte pozor na polaritu koncoviek batérie. Záporný a kladný kábel sa nesmú zameniť.
- Polarita batérie, t.j. spojenia pre kladné a záporné káble sa nesmú zameniť. Nikdy nespôsobte v batérii skrat.
- Ak je teplota okolia príliš nízka, kapacita batérie klesne a batéria môže zamrznúť.
- Elektrolyt batérie sa musí udržiavať na špecifikovanej úrovni. Ak je hladina elektrolytu nad značkou MAX, môže počas nabíjania batérie pretiecť a keď je elektrolyt príliš nabitý, batéria môže explodovať.
- Používajte len batériu so schváleným napätím a kapacitou. Nekompatibilná batéria môže spôsobiť požiar.

 **Varovanie**

- Batéria obsahuje kyselinu, ktorá by vás mohla popáliť. Plyn v nej by mohol vybuchnúť. Ak nebudete dávať pozor, môžete utrpieť vážne zranenie. Nedávajte do blízkosti batérie otvorený oheň, iskry a cigarety.
- Uvoľnené koncovky batérie môžu hádzať iskry. Tieto iskry môžu pri styku s horľavým plynom spôsobiť požiar. Preto koncovky dobre upevnite.
- Ak musíte skontrolovať motor v noci, nepoužívajte zapalovač, ale použite len baterku.
- Pretože elektrolyt batérie je veľmi silná kyselina, elektrolyt batérie sa nesmie dostať do kontaktu s vašou kožou alebo karosériou vozidla. Ak sa vám kyselina dostane na kožu, dobre ju umyte čistou vodou a choďte k lekárovi. Umyte aj vaše vozidlo.
- Pri práci s batériou si dajte ochranu na oči. Ak pracujete v uzavretom priestore, dobre ho vetrajte.

 **Varovanie**

- Používajte vždy len batériu so správnym napätím pre vozidlo. Inak riskujete požiar.
- Dodržiavajte návod na batérii.



Pred prácou s batériou si vždy prečítajte bezpečnostné inštrukcie v Užívateľskom manuáli.



Batéria vždy obsahuje vysoko horľavý vodíkový plyn, ktorý môže pri zapálení explodovať. Nikdy k nej nedávajte cigaretu, iskrú alebo iný oheň.



Pri nabíjaní batérie alebo pri akejkoľvek práci vždy majte ochranné okuliare. Okrem toho zabezpečte dostatočné vetranie uzavretého priestoru.



Roztok elektrolytu batérie obsahuje vysoko korozívnu kyselinu sírovú. Dávajte pozor, aby sa nedostala do kontaktu s kožou, očami, odevom alebo karosériou. Uchovávajte mimo dosahu detí.



Po kontakte s vašou kožou si umyte postihnutú oblasť; v prípade kontaktu s očami si ich umývajte pod tečúcou vodou najmenej 15 minút a okamžite choďte k lekárovi.



Vodíkový plyn v batérii je vysoko horľavý a po zapálení môže vybuchnúť.



Použitú batériu nevyhadzujte, pretože znečisťuje životné prostredie a je nebezpečná pre zdravie. V rámci ochrany životného prostredia odneste použitú batériu len do určeného zberného miesta.

Zapaľovacie sviečky – Benzínový motor



Uhlíkové usadeniny v zapaľovacích sviečkach sa musia pravidelne kontrolovať. Keď sa v zapaľovacej sviečke naakumuluje uhlík, sviečka nemôže vyprodukovať silnú iskrú.

Nečistíte elektródy jemnou drôtenou kefkou a pozorne odškrabte uhlík z izolátora malým pilníkom. Potom by sa mali zapaľovacie sviečky očistiť prúdom stlačeného vzduchu a horný izolátor by sa mal očistiť handričkou. Neupravujte medzeru zapaľovacej sviečky.

Interval servisu

Výmena
(G20DTR)

Vymeňte každých 60000 km

Špecifikácie
(G20DTR)

NGK SILKAR8H9G

Gap 0,9 ± 0,1 mm



Upozornenie

- Keď vymieňate zapaľovacie sviečky, odpojte zápornú koncovku batérie a vypnite všetky spínače.
- Pri výmene zapaľovacích sviečok sa odporúča, aby bol motor chladný alebo studený (mohli by ste sa popáliť).
- Nepoužívajte neodporúčané zapaľovacie sviečky.
- Dávajte pozor, aby sa do otvoru zapaľovacích sviečok nedostali nečistoty.



Varovanie

- Zapaľovacie sviečky môžu byť veľmi horúce. Dávajte pozor, aby ste sa nepopáliili.

Kontrola stieračov a výmena lišty stierača

Výmena lišty stierača na prednom skle

- 1 Vypnite motor a zdvihnite ramienko stierača.

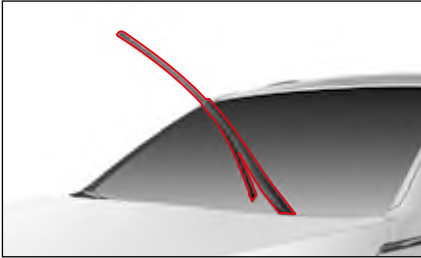

- 2 Stlačte zámok lišty (1) a vytiahnite lištu stierača v smere šípky (2).

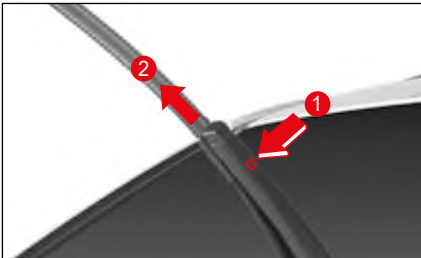

- 3 Nainštalujte novú lištu.
- 4 Dajte stierač späť.

Výmena lišty stierača na zadnom skle

- 1 Vypnite motor a zdvihnite ramienko stierača.

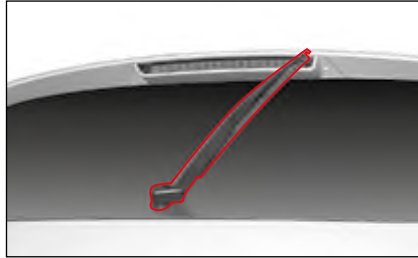

- 2 Potiahnite lištu nabok a vytiahnite ju v smere šípky.

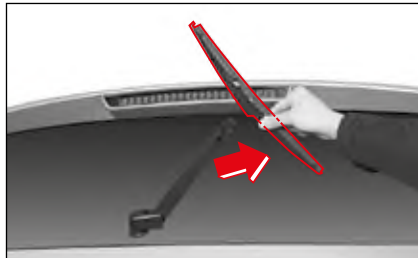

- 3 Nainštalujte novú lištu stierača, kým nebudete počuť kliknutie.
- 4 Dajte stierač späť.

Špecifikácie lišty stierača

Stierač predného skla		Stierač zadného skla
Na strane sedadla vodiča	Na strane sedadla cestujúceho	
650 mm	500 mm	325 mm
26 "	20 "	13 "

Varovanie

- Zle fungujúce stierače za dažďa alebo snehu môžu byť pre jazdu nebezpečné. Za dažďa alebo snehu nikdy nejazdite s vozidlom, ktorému zle fungujú stierače.
- Nechytajte pustené stierače. Môžu vám spôsobiť zranenie.



Upozornenie

- Keď je ramienko stierača zdvihnuté, neotvárajte kapotu. Stierač a kapota sa môžu poškodiť.
- Nepúšťajte stierač v prípade, keď je nádržka s kvapalinou do ostrekovača prázdna.
- Na čistenie predného a zadného skla nepoužívajte mastnú alebo navoskovanú handričku. Ak je predné alebo zadné sklo znečistené olejom alebo voskom, a v noci zapnete stierač, alebo sa na skle odrazí svetlo, nebudete vidieť dopredu.
- Keď budete kontrolovať stierače, najprv zdvihnite ramienko stierača na strane sedadla vodiča a až potom na strane sedadla spolucestujúceho.
- Keď zdvihnete ramienko stierača na strane sedadla vodiča, môže sa prekrižiť s ramienkom stierača na strane sedadla spolucestujúceho, čo je normálne.

Kontrola a výmena poistiek a relé

Ak elektrický systém nefunguje, najprv skontrolujte príslušnú poistku. Ak je poistka vypálená, nahraďte ju novou s rovnakou kapacitou.

! Varovanie

- Ak nepoužijete žiarovku, alebo ak použijete žiarovku s kapacitou, ktorá nespĺňa špecifikácie, alebo ak modifikujete žiarovku HID alebo žiarovku LED, poistka sa nezapojí a môže sa objaviť chyba alebo iné poškodenie v zariadeniach káblov.

! Upozornenie

- Výmena poistky, keď je zapnutá elektrina, môže poškodiť príslušný elektrický systém. Poistku vymieňajte až po vypnutí všetkých elektrických systémov a motora.
- Poistku vymeňte za novú poistku s rovnakou kapacitou, ktorá spĺňa špecifikácie.
- Ak sa vymenená poistka neustále vypaľuje, dajte si vozidlo skontrolovať a vykonať servis v autorizovanom servise SsangYong.

Poznámka

- Prečítajte si štítok na poistke a na kryte relé skrinky, kde zistíte kapacitu a názov poistky.

Poistková a relé skriňa v motorovej časti

Otvorte kapotu motora a otvorte kryt poistkovej skrine a stlačte páčku (1) na prednej strane krytu poistkovej skrine v motorovej časti.

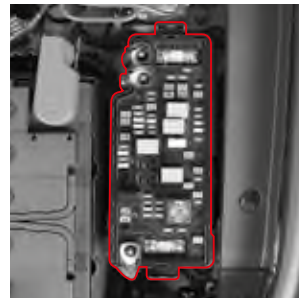

Poistková skriňa v interiéri

Otvorte dvere vodiča a otvorte poistkovú skriňu v interiéri tak, že vložíte prst do drážky krytu poistkovej skrine (1) a potiahnete ho.

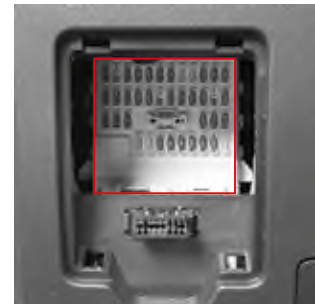
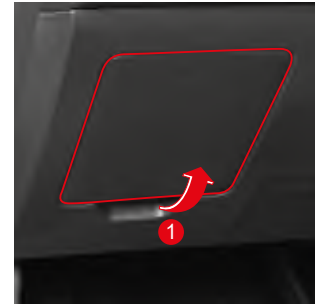

Kontrola a výmena poistiek

- 1 Vypnite všetky elektrické systémy a motor.
- 2 Otvorte kryt poistkovej skrine alebo poistkovej skrine v interiéri.
- 3 Nájdite príslušnú poistku nahliadnutím do blokového diagramu poistiek, ktorý je v kryte poistkovej skrine.
- 4 Vyťahnite danú poistku vyťahovačom poistky.
Vyťahovač poistky sa nachádza v poistkovej skrini v motorovej časti.



- 5 Zrakom skontrolujte, či je poistka vypálená alebo nie.
- 6 Ak nie je poistka vypálená, dajte ju späť do pôvodnej polohy.
- 7 Ak je poistka vypálená, skontrolujte jej kapacitu uvedenú na hornej strane poistky a vymeňte ju za novú poistku s rovnakou kapacitou.

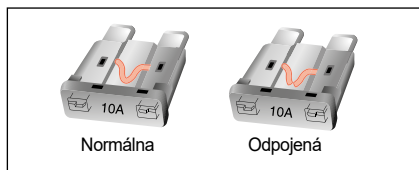
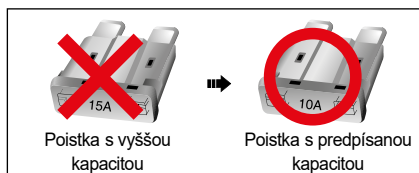

Varovanie

- Ak namiesto poistky použijete oceľový drôt, medený drôt alebo hliníkovú fóliu, môže to spôsobiť požiar z dôvodu preťaženia elektrického systému. Vždy použite poistku s predpísanou kapacitou.
- Nikdy nepoužite poistku s kapacitou vyššou ako je predpísaná kapacita uvedená na poistke a relé skrini, pretože poistka s vyššou kapacitou môže poškodiť elektrické systémy alebo spôsobiť požiar.
- Po odpojení poistky použite normálnu poistku s predpísanou kapacitou.

Poznámka

- Náhradné poistky každej kapacity sú uložené v poistkovej a relé skrini. Ak použijete náhradnú poistku, hneď ju nahraďte novou. Kapacita je uvedená na vrchnej strane poistky.

Špecifikácia svetiel a kontrola

Špecifikácia a počet svetiel a žiaroviek

Klasifikácia		Počet	Špecifikácie	
Exteriérové svetlá (predná strana vozidla)	Predné svetlo	Diaľkové svetlo	-	LED
		Stretávacie svetlo	-	LED
		Ukazovateľ zmeny smeru (smerovka)/bočné svetlo/ denné svetlo (DRL)	-	LED
	Predné hmlové svetlo	-	LED	
	Bočný ukazovateľ zmeny smeru (pomocná smerovka)	-	LED	
	Bočné svetlo	-	LED	
	Uvítacie osvetlenie (svetlo v kľúčke dverí)	-	LED	
Exteriérové svetlá (zadná strana vozidla)	Zadné svetlá	Zadné koncové svetlo/brzdové svetlo	-	LED
		Ukazovateľ zmeny smeru (smerovka)	-	LED
	Svetlo pri cúvaní	-	LED	
	Zadné hmlové svetlo	-	LED	
	Osvetlenie Evidenčného čísla	-	LED	
Tretie brzdové svetlo	-	LED		

Klasifikácia		Počet	Špecifikácie
Interiérové svetlo	Predné interiérové svetlo	-	LED
	Centrálne interiérové svetlo/ osvetlenie batožinového priestoru	-	LED
	Svetlo v odkladacej schránke	1	5 W
	Slničná clona/osvetlenie zrkadla	2	5 W
	Komfortné osvetlenie vo dverách	4	5 W
	Osvetlenie priestoru pre nohy (na strane vodiča/na strane spolujazdca)	2	5 W
	Osvetlenie prístrojovej dosky (stredné)	-	LED
	Osvetlenie vnútornej kľúčky dverí	-	LED
	Timené osvetlenie na predných dverách	-	LED
	Timené osvetlenie palubnej dosky (Strana spolucestujúceho)	-	LED

Kontrola svetiel

Skontrolujte spínač ON/OFF rôznych svetiel, aby ste zistili, či sa svetlá zapínajú a vypínajú normálne.

Ak sa svetlo nezapne, skontrolujte ho v nasledovnom poradí a ak je v príslušnej časti chyba, vymeňte ju.

- Poistka
- Žiarovka

Ak je v poistke a žiarovke chyba, dajte si vozidlo skontrolovať a vykonať servis u predajcu SsangYong alebo v autorizovanom servise SsangYong.



Upozornenie

- Pri výmene svetla použite len žiarovku s predpísanou kapacitou.
- Pred výmenou svetla sa ubezpečte, že ste odpojili záporný kábel (-) batérie a vypli motor.
- Násilné odstránenie krytu svetla ho môže poškodiť, takže sa nebude dať opäť použiť, takže pri odstránení krytu svetla postupujte opatrne.
- Pred výmenou svetla sa ubezpečte, že ste príslušné svetlo a motor vypli.
- Počas výmeny žiarovky alebo tesne potom nechytajte žiarovku rukami, pretože sa môžete popáliť.
- Keď budete chytat' sklo žiarovky rukami, necháte na nej odtlačok prsta, prach alebo vlhkosť, čo skráti jej životnosť, alebo žiarovka môže vybuchnúť. Sklenú časť vyčistíte mäkkou handričkou.
- Uhol smerovania predných svetiel si nechajte upraviť u predajcu SsangYong alebo v autorizovanom servise SsangYong.

- Za dažďa alebo pri umývaní auta sa môže vnútorný povrch predného svetla alebo brzdového svetla dočasne zahmlieť. Je to z dôvodu kondenzácie rosy v prípade teplotného rozdielu medzi vnútornou a vonkajšou časťou svetla, a nie je to funkčný problém. Ak sa však do svetla dostane voda alebo veľké vodné kvapky, skontaktujte sa s predajcom SsangYong alebo autorizovaným servisom SsangYong.
- Ak chcete vymeniť žiarovku vonkajšieho svetla, choďte k predajcovi SsangYong alebo do autorizovaného servisu SsangYong.

Poloha vonkajších svetiel

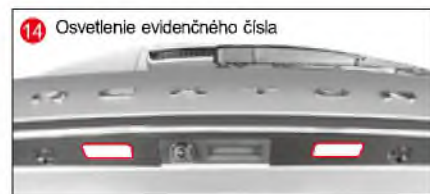
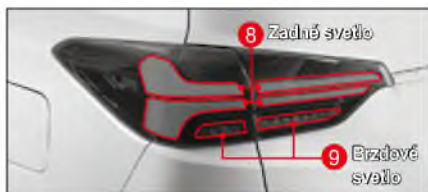
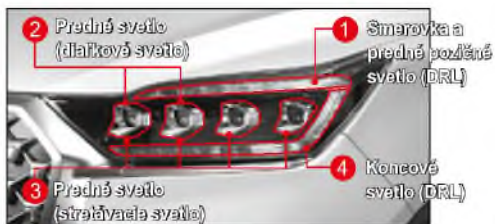

Výmena vonkajších svetiel

Vonkajšie osvetlenie tvorí integrovaný LED svetlomet, ktorý je potrebné nechať skontrolovať alebo vymeniť v autorizovanom servise SsangYong.

Varovanie

- Pokiaľ vymeníte svetlo za také, ktoré nespĺňa špecifikácie, môže to spôsobiť odpojenie poistky, chybu alebo požiar.
- Pred výmenou svetla zaparkujte vozidlo na bezpečnom mieste, vypnite motor a odpojte záporný kábel (-) batérie. (Po opätovnom pripojení batérie resetujte niektoré funkcie vozidla.)
- Počas výmeny žiarovky alebo tesne potom nechytajte žiarovku rukami, pretože sa môžete popáliť.

Upozornenie

- Keď po výmene opätovne inštalujete svetlo, objímku žiarovky pevne zatiahnite otáčaním v smere hodinových ručičiek.
- Pri výmene svetla používajte len originálne diely.
- Do svetiel, ktoré sú už inštalované vo vozidle, nedávajte žiadne ďalšie svetlo ani LED.

Výmena pohlcovača vlhkosti v svetlomete

Ak problém s kondenzáciou vlhkosti v svetlomete pretrváva, vymeňte pohlcovač vlhkosti.



Pohlcovač vlhkosti v svetlomete*

V predných svetlách (diaľkových/stretávacích/smerovkách/bočných obrysových svetlách a denných svetlách) sa nachádza pohlcovač vlhkosti, čo je spotrebný materiál zabraňujúci zaroseniu svetiel. V prípade, že sa svetlá na dlhší čas zahmlievajú zvnútra, nechajte systém skontrolovať v autorizovanom servise SsangYong.

Umiestnenie interiérových svetiel

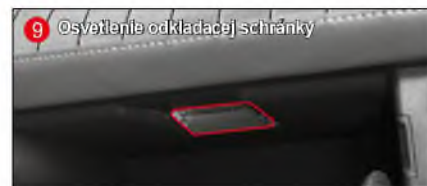
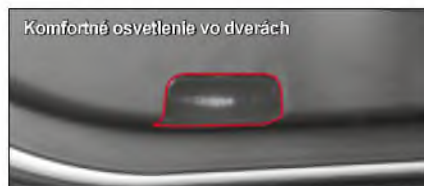
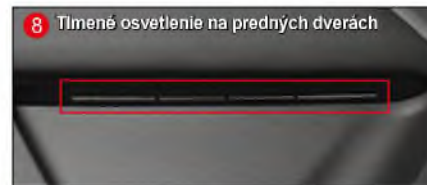
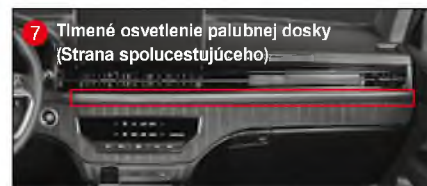
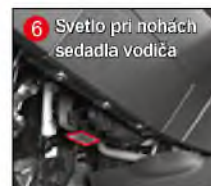

Výmena interiérových svetiel

Výmena žiaroviek v komfortnom osvetlení vo dverách

- 1 Vytiahnite záporný kábel (-) batérie a odstráňte kryt svetla skrutkovačom s plochým koncom.

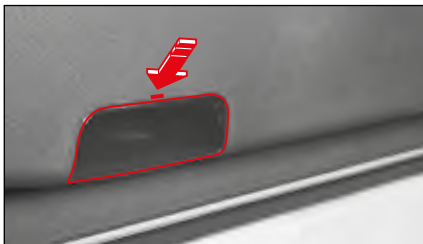

Upozornenie

- Kryt svetla odstraňujte najprv v tej časti, ktorá je označená šípkou (vrchná časť). Keď ho budete odstraňovať na opačnej strane, kryt sa môže poškodiť.

- 2 Vyberte žiarovku potiahnutím v smere šípky a vymeňte ju za novú. Prítom sa snažte nezanechať na povrchu žiarovky odtlačok prsta alebo cudziu látku.



- 3 Po výmene svetla opäť nainštalujte kryt.

Výmena svetla slnečnej clony/ svetla zrkadla

- 1 Vypnite motor a odstráňte kryt svetla skrutkovačom s plochým koncom.

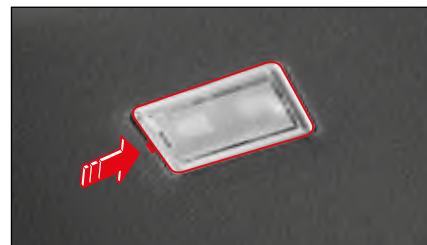

Upozornenie

- Kryt svetla odstraňujte najprv v tej časti, ktorá je označená šípkou. Keď ho budete odstraňovať na opačnej strane, kryt sa môže poškodiť.

- 2 Vyberte svetlo a vymeňte ho za nové.
Pritom sa snažte nezanechať na povrchu žiarovky odtlačok prsta alebo cudziu látku.

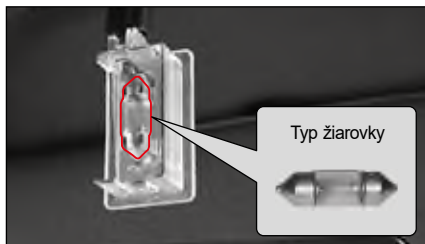

- 3 Po výmene svetla opäť nainštalujte kryt.

Výmena svetla odkladacej schránky

- 1 Vytiahnite záporný kábel (-) batérie a odstráňte kryt svetla skrutkovačom s plochým koncom.

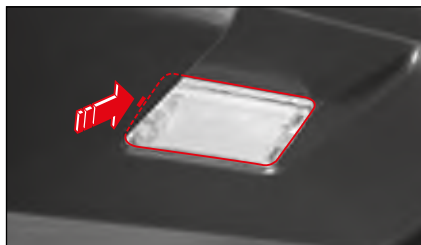

Upozornenie

- Kryt svetla odstraňujte najprv v tej časti, ktorá je označená šípkou. Keď ho budete odstraňovať na opačnej strane, kryt sa môže poškodiť.

- 2 Vyberte svetlo a vymeňte ho za nové.
Pritom sa snažte nezanechať na povrchu žiarovky odtlačok prsta alebo cudziu látku.

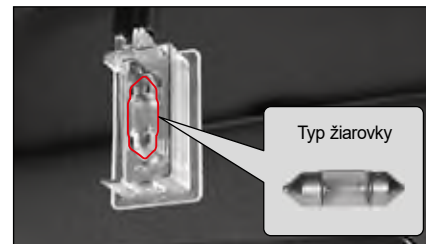

- 3 Po výmene svetla opäť nainštalujte kryt.

Výmena svetla pri nohách sedadla spolujazdca

- 1 Vytiahnite záporný kábel (-) batérie a odstráňte kryt svetla skrutkovačom s plochým koncom.



Upozornenie

- Kryt svetla odstraňujte najprv v tej časti, ktorá je označená šípkou. Keď ho budete odstraňovať na opačnej strane, kryt sa môže poškodiť.

- 2 Vyberte svetlo a vymeňte ho za nové. Pritom sa snažte nezanechať na povrchu žiarovky odtlačok prsta alebo cudziu látku.

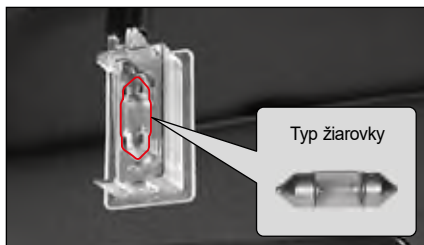

- 3 Po výmene svetla opäť nainštalujte kryt.

Výmena svetla pri nohách sedadla vodiča

- 1 Odpojte záporný (-) kábel batérie.
- 2 Potlačeníím vyberte svetlo pri nohách (2), ale najprv ho odpojte zo zadnej pravej strany (1) svetla pri nohách sedadla vodiča.

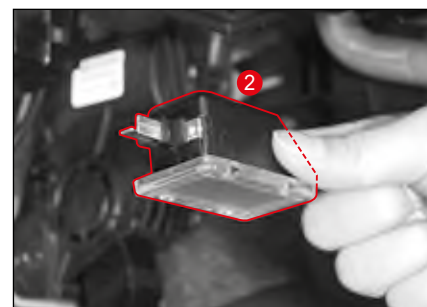

- 3 Odstráňte kryt (4), svetla pri nohách (3), vysunutím všetkých 4 koncov krytu smerom hore.



- 4 Vyberte svetlo a vymeňte ho za nové. Prítom sa snažte nezanechať na povrchu žiarovky odtlačok prsta alebo cudziu látku.



- 5 Po výmene svetla ho nainštalujte v opačnom poradí ako pri odstránení.

Výmena filtra klimatizácie

V každom z nasledovných prípadov filter klimatizácie vymeňte aj v prípade, ak sa neblíži interval výmeny.

- Keď nebola klimatizácia pustená po dlhý čas a pri jej zapnutí z nej vychádza nepríjemný zápach.
- Ak je výkon vyhrievania, chladenia alebo prúdenia vzduchu nižší.



Upozornenie

- Filter klimatizácie vymieňajte každých 10000 km. Ak však idete na ceste, kde je vzduch silne znečistený, na nevydláždenej ceste, ak používate klimatizáciu a vyhrievanie nadmerne, filter klimatizácie vymeňte aj v kratšom intervale.
- Ak je filter klimatizácie kontaminovaný, výkon chladenia môže byť nižší a po zapnutí klimatizácie z nej môže vychádzať nepríjemný zápach.
- Pri výmene filtra klimatizácie nemeňte postup inštalácie.

- 1 Otvorte odkladaciu schránku pred spolujazdcom pomocou tlačidla.

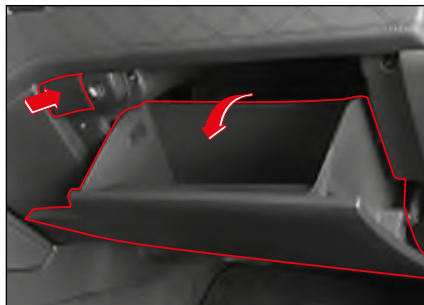

- 2 Potiahnite držiak na ľavej a pravej strane odkladacej schránky v smere šípky.

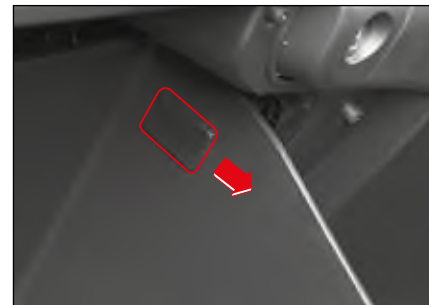

Upozornenie

- Neťahajte za držiak nadmernou silou. V opačnom prípade môže dôjsť k jeho deformácii a po opätovnom namontovaní môže držiak zostať uvoľnený.

- 3 Odpojte tiahlo tlmíča veka odkladacej schránky na pravej strane.



- 4 Zložte kryt filtra klimatizácie jeho stlačením na pravej strane.



- 5 Vyberte filter klimatizácie.



- 6 Vymeňte ho za nový.
Filter vložte tak, aby „šípka AIR FLOW“ smerovala nadol.

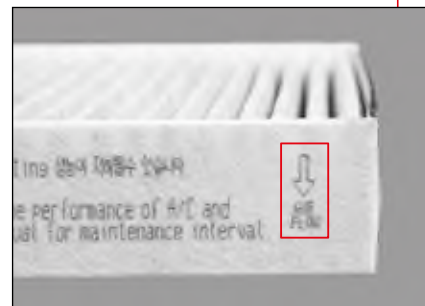

- 7 Po výmene filtra namotujte všetko späť v opačnom poradí.

6

Kontrola pneumatík a kolies

Kontrola tlaku v pneumatikách

Skontrolujte tlak v pneumatikách pred jazdou alebo keď pneumatiky celkom vychladli.

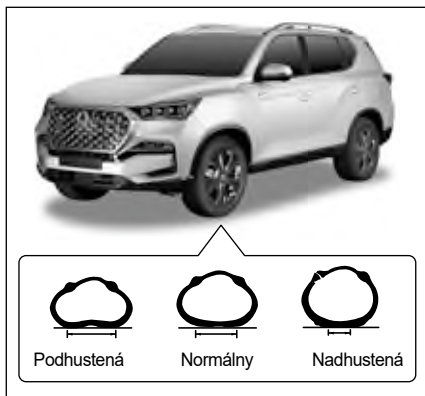

! Upozornenie

- Ak je tlak v pneumatike vyšší alebo nižší, ako je predpísaná hodnota, pohodlie jazdy alebo stabilita riadenia sú nižšie, pneumatiky sa môžu ľahko poškodiť a budú nerovnomerne opotrebované. Upravte tlak pneumatiky na predpísanú hodnotu.

Predpísaný tlak hustenia pneumatík

Typ	Koleso	Tlak v pneumatike
235/70R17	7.0JX17	34 psi, (2,3 bar)
255/60R18	7.5JX18	
255/50R20	8.0JX20	

Poznámka

- Predpísaný tlak nafúknutej pneumatiky sa meria vtedy, keď je pneumatika celkom vychladnutá pri izbovej teplote. Ak musíte ísť na diaľnici dlhý čas, zvýšte tlak nafúknutej pneumatiky o 4–5 psi (0,3 baru) nad tlak predpísaný v tabuľke.

Vyrovnanie kolies a rovnováha medzi pneumatikami a kolesami

Ak kolesá nie sú vyvážené podľa špecifikácie, spôsobí to nerovnomerné a rýchlejšie opotrebovanie pneumatík a vozidlo ťahá na jednu stranu.

Ak rovnováha medzi kolesami a pneumatikami nie je vyvážená, spôsobí to vibráciu vozidla a nerovnomerné opotrebovanie pneumatík.

V takomto prípade si dajte si vozidlo skontrolovať a vykonať servis v autorizovanom servise SsangYong.

Kontrola stavu opotrebovania pneumatiky

Skontrolujte stav opotrebovania pneumatiky na kontaktnej ploche pneumatiky v označenej časti. Pneumatiku vymeňte ešte predtým než opotrebovanie dezénu pneumatiky klesne pod limit opotrebovania.

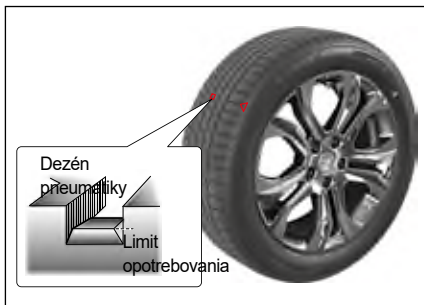

! Varovanie

- Poškodenie na pneumatike alebo stav pneumatiky kontrolujte často a ak je to potrebné, vymeňte ju.
- Ak je pneumatika veľmi opotrebovaná, brzdná vzdialenosť sa môže predĺžiť, alebo riadenie volantom môže byť ťažšie. Pneumatika môže aj prasknúť, čo môže spôsobiť nehodu.

Rotácia pneumatík

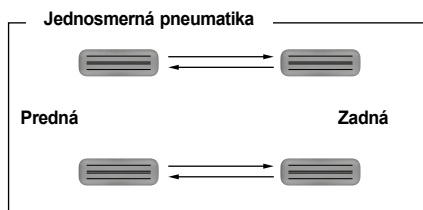
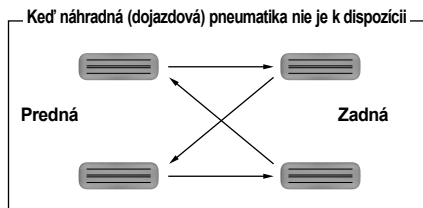

☞ Vid' „Keď ste rotovali pneumatiky“ (str. 2 – 32)

! Varovanie

- Pneumatiku vždy vymieňajte v autorizovanom servise SsangYong alebo v profesionálnej dielni (pneuservis).
- Vždy inštalujte rovnaké pneumatiky výrobca s rovnakými špecifikáciami, nekombinujte rôzne typy pneumatík.

Zimná pneumatika

Pri jazde na zasneženej ceste alebo na zľadovatej ceste v zime používajte pre bezpečnú jazdu zimné pneumatiky.

Zimné pneumatiky by mali byť inštalované na všetkých 4 kolesách.

! Varovanie

- Keď nemáte pri jazde na zasneženej ceste alebo na zľadovatej ceste inštalované zimné pneumatiky, jazdíte čo najpomalšie.
- Zimná pneumatika so šípkou smeru na bočnej stene by mala byť inštalovaná podľa smeru jazdy.
- Zimná pneumatika je vyrobená na základe vlastností povrchu cesty v zime. Je to však len pomoc, takže na zasneženej ceste alebo na zľadovatej ceste inštalujte snežné reťaze a pre bezpečnú jazdu jazdíte čo najpomalšie.
- Po skončení zimného obdobia vymeňte zimné pneumatiky za bežné. Zimné pneumatiky uskladnite na chladnom mieste bez priameho slnečného svetla a dávajte pozor, aby sa nedostali do kontaktu s olejom, masťou alebo palivom.

Reťaz na pneumatiky

- V prípade, že vozidlo má 2-koľsový náhon, dajte reťaze na zadné koľsá a v prípade, že vozidlo má 4-koľsový náhon, dajte reťaze na predné aj zadné koľsá. Ak to nie je možné, reťaze treba dať na zadné koľsá.
- Ak má vozidlo hliníkové koľsá, reťaze ich môžu poškodiť. Preto použite namiesto reťazí zimné pneumatiky. Ak to nie je možné, použite reťaz drôtového typu.
- S vozidlom s namontovanými reťazami chodte špecifikovanou rýchlosťou odporúčanou výrobcom reťazí alebo rýchlosťou 30 km/h alebo menšou.
- Ak podľa zvuku zistíte, že reťaze narážajú na karosériu vozidla, okamžite zastavte vozidlo na bezpečnom mieste, skontrolujte inštaláciu reťazí a ak je to potrebné, upevnite ich.
- Na normálnej ceste dajte reťaze okamžite dole, aby ste zabránili ich poškodeniu.
- Reťaze nepoužívajte na normálnej ceste a používajte ich len na zasneženej alebo zľadovatennej ceste.



Varovanie

- Po jazde s reťazami do určitej vzdialenosti asi (0,5 až 1 km) skontrolujte reťaze a karosériu vozidla, či nie sú poškodené. Ak sú reťaze uvoľnené, utiahnite ich.
- Používajte len také reťaze, ktoré spĺňajú špecifikácie a správne ich nainštalujte. Ak reťaze nespĺňajú špecifikácie, alebo nie sú inštalované správne, vozidlo sa môže poškodiť, alebo to môže vážne ohroziť riadenie a bezpečnosť vozidla.

Upozornenia pri kontrole pneumatík a koľies



Upozornenie

- Na všetkých koľsách používajte len pneumatiky s rovnakými špecifikáciami od jedného výrobcu, aby ste dodržali vlastnosti bezpečnosti vozidla.
- Pred jazdou skontrolujte opotrebovanie pneumatiky a tlak v pneumatikách.
- Tlak v pneumatikách a utiahnutie skrutiek na koľsách treba často kontrolovať. Pred jazdou na dlhú vzdialenosť vždy skontrolujte stav vozidla, tlak v pneumatikách a utiahnutie skrutiek na koľsách.
- Používajte len pneumatiky od jedného výrobcu, ktoré spĺňajú špecifikácie. Ak pneumatika nespĺňa špecifikácie, nebudete môcť riadne otáčať volantom, spotreba paliva sa môže zvýšiť a v pohonom alebo brzdom systéme vozidla môže nastať chyba. Okrem toho môže volant vibrovať, alebo v prípade rýchlej jazdy môže prísť k nerovnomernému opotrebovaniu pneumatík.
- V prípade inštalovania pneumatiky, ktorá nespĺňa špecifikácie alebo pneumatiky, ktorá je opotrebovaná, nebude platiť záručná oprava.

- Pred jazdou s vozidlom skontrolujte pneumatiky a kolesá. Ak sú kolesá poškodené, tlak v pneumatikách môže klesnúť a pneumatiky sa môžu poškodiť.
- Ak do pneumatiky počas jazdy narazí kameň alebo iný predmet, dajte si vozidlo skontrolovať a vykonať servis v autorizovanom servise SsangYong.
- Pneumatiky a kolesá inštalované na vozidle z výroby nezamieňajte za iné. Ak tak urobíte, môže to ovplyvniť jazdnú stabilitu vozidla a spôsobiť nehodu.
- Skontrolujte stav sady nástrojov na opravu pneumatiky. Vždy skontrolujte stav kompresora a lepiaceho tmelu.
- Pred jazdou na dlhú vzdialenosť vysokou rýchlosťou skontrolujte tlak v pneumatikách a ak je to potrebné, pneumatiku dofúkajte. Jazda s vozidlom vysokou rýchlosťou s nedofúknutou pneumatikou môže spôsobiť prasknutie pneumatiky v dôsledku stálej vlny, čo má za následok riziko ako napr. prevrátenie vozidla.

Manažment vozidla v zime

V zime sa môžu vyskytnúť na ceste rôzne nebezpečné prvky, takže sa na takúto jazdu vopred pripravte.

Naštartovanie motora a jazda s vozidlom

V zime sa odpor hncieho systému motora zvyšuje a výkon batérie a štartovania motora sa znižuje, takže motor nemožno ľahko naštartovať. Štartujte motor riadnym spôsobom.

Po naštartovaní motora nechajte motor pred jazdou zahriať. Zvyšší to predpokladanú životnosť motora a zabezpečí hladkú jazdu.



Upozornenie

- Motorový olej a palivový filter vymieňajte podľa intervalu výmeny. Znížený prietok oleja a zanesený palivový filter a olejový filter v dôsledku kontaminácie motorového oleja môže byť prekážkou pre naštartovanie motora v zime.
- Do originál paliva nepridávajte aditíva ako napr. kerosén ani alkohol na zlepšenie štartovania. Môže to poškodiť motor a príslušné časti, alebo spôsobiť nadmernú emisiu výfukového plynu v dôsledku nedostatočného mazania dôležitých častí v palivovom systéme alebo rozdielnych vlastností, ako napr. bod vznietenia.
- Pred naštartovaním vozidla s naftovým motorom nechajte motor predhriať.

Manažment motorového oleja

Toto vozidlo je vybavené motorovým olejom na 4 sezóny. Motorový olej vymieňajte až v intervale výmeny motorového oleja.

Manažment chladiacej kvapaliny motora

Ešte pred poklesom teploty skontrolujte koncentráciu chladiacej kvapaliny.

Keď pri výmene chladiacej kvapaliny doplníte do vozidla len vodu bez nemrznúcej zmesi, nemrznúca zmes môže zamrznúť, čo vážne poškodí motor a chladiaci systém, keď teplota klesne pod 0°C.



Upozornenie

- Pri doplnení alebo výmene chladiacej kvapaliny použite zmes vody a nemrznúcej zmesi v pomere 50:50.
- Pre chladiaci systém použite len originál nemrznúcu zmes SsangYong.

Poznámka

- Toto vozidlo je vybavené nemrznúcou zmesou na 4 sezóny.
- Pomer nemrznúcej zmesi včase dodania vozidla je 45 %.

Manažment kvapaliny do ostrekovača

Používajte len originál kvapalinu do ostrekovača, ktorá v chladnom počasí nezamrzne.

Ak kvapalina do ostrekovača zamrzne v dôsledku použitia neštandardnej kvapaliny do ostrekovača, môže to poškodiť motor ostrekovača a zhoršiť bezpečnosť jazdy.

Inštalácia zimnej pneumatiky

V zime sa odporúča vymeniť pneumatiky za zimné pneumatiky, aby sa vozidlo na zasneženej alebo zľadovatenej ceste nepoklízlo.



Upozornenie

- Ak sú inštalované zimné pneumatiky, choďte s vozidlom nižšou rýchlosťou ako obvykle.
- Zimné pneumatiky namontujte správne. Ak tak neurobíte, môže to poškodiť systém kolies alebo karosériu vozidla.

Manažment klimatizácie

Ak sa klimatizácia nepoužíva po dlhší čas, nebude v nej prebiehať proces mazania. V dôsledku toho časti klimatizácie môžu stvrdnúť, čo môže viesť k úniku chladiacej kvapaliny a k chybe v systéme v dôsledku zhrdzavenia.

Odporúčame zapnúť klimatizáciu raz týždenne na 5 až 10 minút bez ohľadu na sezónu, aby sa udržal jej trvalý výkon.



Upozornenie

- **V zime neodstraňujte chladiacu kvapalinu ani v prípade, keď klimatizáciu nepoužívate.**

Manažment vozidla s naftovým motorom

Vo veľkom mraze sa môže parafín, ktorý je jednou z chemikálií v naftě, oddeliť od nafty, čím sa zhorší štartovanie vozidla. Do nafty sa pridáva zlepšovač prietoku (v zime), ktorý sa predáva v zime v danej krajine.

Komponenty zlepšovača prietoku pre palivo sa však môžu líšiť podľa priemernej teploty v zime v danom regióne.

Ak je to možné, v zime zaparkujte vozidlo vnútri, aby ste zabezpečili hladké štartovanie a po jazde doplňte palivo do nádrže, aby palivový systém nezamrzol v dôsledku kondenzácie vodnej pary.

Iná údržba

- Pre jazdu na vidieckej ceste alebo v ťažkom snehu si pripravte pieskové vrecia, snežné reťaze, lopatu, rukavice a staré šaty.
- Na zasneženej alebo zľadovatej ceste nejazdite príliš rýchlo, nepridávajte rýchlosť, nebrzdíte a neatáčajte volantom prudko.
- Keď jazdíte s vozidlom na zasneženej alebo zľadovatej ceste, dodržiavajte dvojnásobnú bezpečnú vzdialenosť od vozidla pred vami a pri zastavovaní vozidla využite efekt motorovej brzdy zaraďovaním nižších prevodových stupňov.
- Keď je stierač zamrznutý, nepúšťajte ho. Môže to spôsobiť preťaženie a poškodenie motora stierača.
- Keď idete s vozidlom na ceste pokrytej snehom, v priestore kolesa sa môže naakumulovať sneh, čo spôsobí ťažké otáčanie volantu, takže sneh často kontrolujte a odstraňujte.
- Po jazde na ceste posypanej soľou (chlorid sodný) umyte spodok vášho vozidla čo najskôr, aby ste zabránili zhrdzaveniu.

- Keď parkujete na ceste pokrytej snehom, brzdový systém môže zamrznúť, čo zníži brzdiaču schopnosť počas jazdy. V takomto prípade počas jazdy často stláčajte (zošľapujte) brzdový pedál a jazdíte nízkou rýchlosťou, aby sa znovu nadobudla brzdiaču schopnosť vozidla a potom jazdíte normálnou rýchlosťou.
- Keď je parkovacia (ručná) brzda zamrznutá, s vozidlom nejazdíte. Mohlo by to poškodiť vozidlo. S vozidlom odštartujte až po odmrznutí parkovacej (ručnej) brzdy.

Upozornenia pre parkovanie v zime

- Keď teplota klesne pod nulu, parkovaciú (ručnú) brzdú nebude možné uvoľniť, pretože zariadenia súvisiace s EPB zamrzli.
- Ak zaparkujete vozidlo na rovnom a bezpečnom mieste pri teplote pod nulou, po zaparkovaní namiesto použitia EPB podložte kolesá zarážkami/klinmi.
- Ak je vozidlo zaparkované/zastavené a motor beží dlhý čas na voľnobeh po studenom štarte, vodná para vo výfukových plynoch sa skondenzuje a zhromaždí vo výfukovom potrubí. Nahromadená voda vo výfukovom potrubí môže spôsobiť hluk. Počas jazdy strednou alebo vyššou rýchlosťou sa však voda z výfuku vypudí.
- Keď zaparkujete vozidlo pri teplote pod nulou, vlhkosť vo výfuku môže zamrznúť. Toto je normálny stav vozidla. Zamrznutú vlhkosť neodstraňujte častým stláčaním (zošľapnutím) brzdového pedála, ani nenechávajte motor naštartovaný na voľnobeh po dlhší čas.



Upozornenie

Palivový systém typu motora CRDI (Bežný motor s priamym vstrekováním) je presne fungujúci komponent, takže použitie paliva nízkej kvality alebo nadmerné použitie bionafty môže spôsobiť motoru vážnu škodu následkom vody, nečistoty alebo častíc plávajúcich v palive.

- Používanie paliva s príliš veľkým množstvom bionafty môže spôsobiť zanesenie palivového filtra, stratu výkonu, problémy s voľnobehom motora, zastavenie motora a ťažkosti pri naštartovaní motora v zime, v dôsledku vyprodukovaných plávajúcich častíc podľa vlastností bionafty, ako aj poškodenie motora a palivového systému.
- V súčasnosti je vozidlo SsangYong navrhnuté tak, aby sa pre bezpečnú jazdu mohlo používať palivo, ktoré je zmesou bionafty a nafty, ktorá spadá do legálne akceptovateľnej hodnoty.
- Ak sa používa bionafta, ktorej pomer zmesi je mimo rámca akceptovateľnej hodnoty, alebo použitie nafty predávanej na trhu po pridaní bionafty, môže to viesť k nesprávnym funkciám vozidla, čo nie je pokryté zárukou.

Čo je bionafta?

Bionaftové palivo sa vyrába reaktíváciou rastlinného oleja extrahovaného z fazule, repky olejnej a ryžových otrúb s alkoholom. Jeho fyzikálne a chemické vlastnosti sú podobné naфте, takže sa považuje za alternatívnu (obnoviteľnú) energiu k naфте pre naftový motor.

Upozornenia pre jazdu s vozidlom s turboagregátom



Upozornenie

Keď je prísun oleja do ložiskovej súpravy pozastavený, pričom ložisková súprava v turboagregáte rotuje vysokou rýchlosťou, turboagregát sa môže zadrieť. Preto je potrebná nasledovná starostlivosť o vozidlo.

- Vymieňajte motorový olej podľa intervalu výmeny. Ak sa motorový olej nevymení v predpísanom intervale výmeny, ložisková súprava v turboagregáte sa poriadne nepremaže, takže ložisková súprava sa môže zadrieť alebo poškodiť.
- Po naštartovaní motora neodštartujte hneď, ani prudko nepridajte rýchlosť, ani nezvyšujte rýchlo otáčky motora (ot./min.) počas voľnobehu. Následkom môže byť to, že do ložiskovej súpravy v turboagregáte nebude prúdiť olej, čo poškodí ložiskovú súpravu v turboagregáte.
- Nezastavujte motor okamžite po príchode z jazdy po veľkej záťaži (ako je jazda vysokou rýchlosťou alebo jazda na dlhom svahu). Nechajte bežať cca. 1 minútu pri voľnobehu, aby vychladol. Keď rýchlo vypnete motor, pričom ložisková súprava v turboagregáte rotuje vysokou rýchlosťou, do turboagregátu nebude prúdiť olej, čo poškodí ložiskovú súpravu v turboagregáte.
- Po výmene motorového oleja alebo olejového filtra nenaštartujte motor hneď. Naštartujte vozidlo až potom, keď necháte motor ísť na voľnobeh cca. 2 minúty alebo viac.

Čo je turboagregát?

Turboagregát rotuje turbínu využitím energie výfukového plynu, touto rotujúcou silou stláča vzduch a dodáva stlačený vzduch do spaľovacej komory motora, aby sa zvýšil jeho výkon.

V tomto momente, keď sa medzi turboagregát a nasávací ventil motora na ochladenie vzduchu inštaluje medzichladič, zvýši sa hustota vzduchu, čím sa znova zvýši výkon motora.

Varovania pre samoúdržbu

Keď vozidlo kontroluje a vykonáva samoúdržbu vodič, pre prevenciu pred zranením a poškodením vozidla je potrebná znalosť a špeciálna pozornosť.



Varovanie

- Po jazde vozidla sú systémy vrátane motora, chladiča, výfukového systému, konvertora katalyzátora a výfuku (tlmiča) veľmi horúce, takže pri kontrole priestorov v motore treba dávať pozor. Pred kontrolou motor vypnite a nechajte ho riadne vychladnúť, aby ste sa nepopáliili.
- Vypnite motor, zaradte riadiacu páku do polohy P (parkovanie) a pri kontrole vozidla použite parkovaciu (ručnú) brzdou.
- Keď kontrolujete vozidlo v garáži alebo v nevetranom priestore, vždy vypnite motor.
- Keď kontrolujete batériu, časti súvisiace s palivom alebo kvapalinu do ostrekovača, nefajčite. Nekontrolujte batériu, časti súvisiace s palivom ani kvapalinu do ostrekovača na mieste, kde môže ľahko vzniknúť požiar alebo iskry.
- Keď je spínač ŠTART/STOP v polohe ON, nezapájajte ani neodpájajte batériu.

- Keď pripájate káble batérie, dávajte pozor, aby ste nezamenili kladný a záporný kábel.
- Káble batérie a káble vo vozidle prenášajú veľký prúd a vysoké napätie. Dávajte pozor na skrat.
- Uskladnite použitý olej, chladiacu kvapalinu a iné kvapaliny mimo dosahu detí. (Tieto odovzdajte do odpadu profesionálnej spoločnosti.)
- Ventilátor môže ist' aj vtedy, keď je motor vypnutý. Keď kontrolujete vozidlo blízko ventilátora alebo chladiča, odpojte záporný kábel batérie.
- Denne kontrolujte hladinu olejov a chladiacej kvapaliny. Jazda s vozidlom s nedostatočnou hladinou olejov a chladiacej kvapaliny môže poškodiť vozidlo a nespadá pod záručnú opravu.
- Pri výmene spotrebných častí použite originálne diely.
- Keď dopĺňate akýkoľvek olej alebo chladiacu kvapalinu, dávajte pozor, aby sa nedostali do kontaktu s vašim telom, odevom alebo lakovaným povrchom vozidla. Ak sa olej alebo kvapalina dostane do kontaktu s vašim telom, okamžite ju umyte a choďte k lekárovi.
- Doplnenie viac oleja alebo kvapaliny, než je predpísaná hladina, môže poškodiť systémy. Vždy doplňte príslušný objem oleja alebo kvapaliny.

- Keď vstreknete alebo doplníte akýkoľvek olej alebo kvapalinu, dávajte pozor, aby sa tam nedostali cudzie látky ako napr. vlhkosť alebo prach. Ak tak neurobíte, výkon vozidla sa môže znížiť a normálne funkcie nebudú fungovať, čo môže spôsobiť nehodu počas jazdy.
- Ak uplynul už dlhší čas, hoci je počet najazdených kilometrov malý, hladina olejov alebo kvapaliny môže klesnúť. Často ju kontrolujte a ak je to potrebné, doplňte.
- Použitý oleje, chladiaca kvapalina a iné roztoky a nádoby neodhadzujte do domáceho odpadu. Oleje, chladiacu kvapalinu a iné roztoky likvidujte podľa platných predpisov.

Manažment zníženia pevných častíc u vozidla s naftovým motorom

Generovanie častíc úzko súvisí so stavom filtra vzduchu, palivového filtra a paliva, so stavom vstrekovača a usporiadaním motora, kapacitou nákladu a počtom cestujúcich.

U vozidla s naftovým motorom možno objem častíc znížiť jedným z nasledovných spôsobov.

- **Nenechávajte motor naštartovaný na voľnobeh dlhší čas.**

Keď je motor naštartovaný na voľnobeh, rýchlosť emisie výfukového plynu je nízka, čo spôsobuje ťažké uvoľňovanie častíc (uhlíkový odpad), takže vo výfuku (tlmiči) sa môžu hromadiť sadze. Konkrétne, ak necháte motor naštartovaný na voľnobeh na dlhý čas, keď je pustená klimatizácia (A/C) alebo iné elektrické zariadenia, akumulácia častíc sa môže zvýšiť.

- **Vymeňte spotrebné diely podľa príslušného intervalu výmeny a často čistite vozidlo.**

Pretože palivový filter, vzduchový filter a motorový olej majú značný vplyv na výfukový plyn, výkon a efektivnosť paliva, tieto časti treba pravidelne vymieňať a čistiť.

Najmä treba často čistiť vzduchový filter, pretože zanesený vzduchový filter bude generovať veľký objem častíc. Ak je to potrebné, často čistite a vymieňajte časti filtra vzduchu.

Ak vozidlo jazdilo v drsných podmienkach, ako napr. na nevydláždenej ceste, časti filtra

vzduchu čistite a vymieňajte častejšie ako je interval, podľa stavu znečistenia.

- **Nevykonávajte nelegálnu modifikáciu a tuning vášho vozidla.**

Vozidlo, ktorého motorový systém nasávania/vyfukovania a jednotka elektronickej kontroly sú nelegálne modifikované, emitujú nadmerný objem výfukových plynov a častíc.

- **Nespôsobujte preťaženie.**

Preťaženie je ťažké pre motor, pretože zvyšuje objem výfukových plynov a dymu a znižuje životnosť motora.



Varovanie

- **Nepoužívajte nízko kvalitné palivo ani nevhodné aditíva. Môže to poškodiť systém uskladnenia a prívodu paliva, motor a systémy súvisiace s výfukovým plynom.**
- **Ak použijete aditíva alebo iné nevhodné palivá, nebude platiť záručná oprava.**
- **Pre vozidlo s naftovým motorom používajte naftu s nízkym obsahom síri. Ak sa používa palivo s obsahom síri viac ako 0,5% celkového obsahu paliva, vygeneruje sa nadmerný objem výfukového plynu a funkcia prietoku oleja na vnútornej stene valca nebude fungovať.**

Zariadenie na zníženie emisie

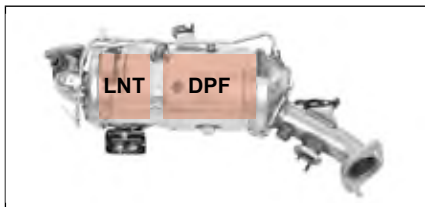
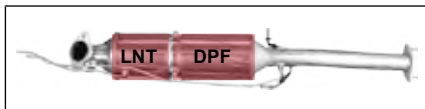

Toto vozidlo je vybavené Katalyzátorom oxidácie nafty (DOC), ktoré znižujú emisie EU4.

Toto vozidlo je vybavené systémom na čistenie výfukových plynov a to Pascou na chudobnú zmes a NOx (LNT) a Filterm pevných častíc nafty (DPF), ktoré znižujú emisie EU6.

DOC premieňa UV a CO₂ v palive na H₂O a odstraňuje 80% rozpustnej organickej frakcie (SOF) z látok s časticami, čím sa znižuje objem látok s časticami o 25% a viac.

Výfukový plyn z motora prúdi cez LNT. Pasce na chudobnú zmes a NOx zlepšujú prevádzkové podmienky motora a katalyzátor efektívne zoxidiuje HC a CO. Zachytený NOx je uvoľnený z katalyzátora, keď je mód prevádzky motora prepnutý na bohaté zmesi. Počas tejto regenerácie je NOx zmenený na neškodný dusík.

DPF zachytáva látky s časticami do filtra a odstraňuje ich spaľovaním. Toto zariadenie odstraňuje 95% alebo viac látok s časticami.

Filter katalyzátora pevných častíc nafty (DOC) – EU4

DOC je skratka pre Katalyzátor oxidácie nafty, čo je zariadenie na čistenie výfukových plynov.

LNT (Pasca na chudobnú zmes a NOx) DPF (Filter pevných častíc nafty) – EU6

LNT (Pasca na chudobnú zmes a NOx) DPF (Filter pevných častíc nafty) je systém na elimináciu oxidu dusíka z výfukových emisií. Používajte špecifikované palivo, aby ste sa vyhlí zápachu z výfuku v prípade nízko kvalitného paliva a aby ste udržali normálny výkon LNT DPF.

Proces regenerácie

„Regenerácia“ je proces spaľovania častíc, keď sa vo filtri nazbiera určitý objem častíc. V tomto procese stúpne teplota výfukového plynu na cca. 600°C kontrolou paliva a pevné častice sú účinne spaľené.

Keď bliká indikátor KONTROLY motora

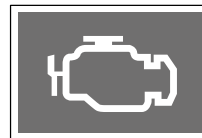

Regeneráciu nemožno vykonať v ťažkých prevádzkových podmienkach. V tomto prípade bude aj blikat indikátor KONTROLY motora. Toto blikanie má upozorniť vodiča, aby vykonal úkon na riadnu regeneráciu filtra pevných častíc.

Keď bliká indikátor KONTROLY motora, rýchlosť vozidla by mala byť viac ako 80 km/h na 20 minút, aby sa DPF regenerovalo. Keď sa objem pevných častíc zníži na určitú hranicu, indikátor KONTROLY motora zhasne.

Systém úpravy výfukových plynov II (SCR)*



Náš systém úpravy výfukového plynu obsahuje systém SCR (Selektívna katalytická redukcia), ktorý redukuje oxid dusíka (NOx), ktorý zostal vo výfukovom plyne.

Tento systém pozostáva zo systému vstrekovania močoviny, systému kontroly vstrekovania roztoku močoviny (DCU) a katalyzátora SCR.

Varovanie v dôsledku nízkej hladiny roztoku močoviny

Varovanie pri nízkej hladine močoviny sa zobrazuje na prístrojovom paneli samostatne na 3 úrovniach podľa vzdialenosti, ktorú môže prejsť vozidlo so zvýšeným objemom močoviny.

! Upozornenie

- Nejazdite s vozidlom bez toho, aby ste doplnili roztok močoviny po zobrazení upozornenia alebo výstražnej kontrolky nízkej hladiny roztoku močoviny. V opačnom prípade môže dôjsť k závažnému poškodeniu systému dávkovania roztoku močoviny, alebo sa vozidlo môže stať nepojazdným. Doplňte roztok močoviny alebo nechajte vozidlo ihneď skontrolovať a vykonať servis v autorizovanom servise SsangYong.

Varovanie úroveň 1

Supervizorový typ	Štandardný typ
 Insufficient UREA solution.	 Insufficient UREA solution.

- Vzdialenosť, ktorú môže vozidlo prejsť, keď sa zobrazí táto varovná správa, je 2400 km až 800 km.
- Príslušná varovná správa sa zobrazí po zapnutí kľúča na 15 sekúnd.
- Ak sa objaví táto varovná správa, okamžite doplňte 6 l roztoku močoviny alebo viac.

! Upozornenie

- Ak štartujete motor okamžite po doplnení roztoku močoviny, motor hneď nenaštartuje. Počkajte, kým, ukazovateľ hladiny roztoku močoviny nestúpne a úplne sa nezastaví, až potom naštartujete motor.

Poznámka

- Objem roztoku močoviny, ktorý sa spotrebuje, závisí od spôsobu jazdy a okolitého prostredia.
- Na 1000 km jazdy sa spotrebuje približne 1,0 až 1,5 l roztoku močoviny.
- Pri 1. varovaní sa objaví len varovná správa. Kontrolka sa nerozsvieti.

Varovanie úroveň 2

Supervizorový typ	Štandardný typ
 Unable to restart engine after 000 km! Add UREA solution	 Unable to restart engine after 000 km! Add UREA solution





- Vzdialenosť, ktorú môže vozidlo prejsť, keď sa zobrazí táto varovná správa, je 800 km až 0 km.
- Pri 2. varovaní sa rozsvieti kontrolka a stále svieti varovná správa.
- Ak sa objaví táto varovná správa, okamžite doplňte 10 l roztoku močoviny alebo viac.





Varovanie úroveň 3







Supervizorový typ	Štandardný typ
 Unable to restart engine as UREA solution is depleted	 Unable to restart engine as UREA solution is depleted

- Ak sa objaví táto správa počas jazdy, vozidlo môže jazdiť, ale po vypnutí motora ho nebude možné naštartovať.
- Pri 3. varovaní sa rozsvieti kontrolka a stále svieti varovná správa.
- Ak sa objaví táto správa, okamžite doplňte dostatočný objem roztoku močoviny.

Varovanie v dôsledku chyby v systéme roztoku močoviny, nízkej hladiny roztoku močoviny a efektívnosti katalyzátora

Položka	Supervizorový typ	Štandardný typ	Podmienky aktivácie
Varovanie v dôsledku elektrickej chyby a chyby v systéme kontroly vstrekovania roztoku močoviny	 Check UREA solution	 Check UREA solution	<ul style="list-style-type: none"> Ak nastane elektrická chyba a chyba v systéme kontroly vstrekovania roztoku močoviny, po 50 km sa objaví 1. varovanie.
	 Unable to restart engine after 000 km! Check UREA solution	Unable to restart engine after 000 km! Check UREA solution	<ul style="list-style-type: none"> Po 1. varovaní sa objaví 2. varovanie, ak je vzdialenosť, ktorú môže prejsť vozidlo, od 800 do 0 km.
	 Unable to restart engine. Check UREA solution	Unable to restart engine. Check UREA solution	<ul style="list-style-type: none"> Po 2. varovaní sa objaví 3. varovanie, ak je vzdialenosť, ktorú môže prejsť vozidlo, 0 km. V takomto prípade nemožno motor opätovne naštartovať.

Položka	Supervízorový typ	Štandardný typ	Podmienky aktivácie
Varovanie v dôsledku chyby v systéme kontroly vstrekovania roztoku močoviny	 <p data-bbox="352 288 483 320">Check UREA solution injection device</p>	 <p data-bbox="651 286 791 329">Check UREA solution injection device</p>	<ul data-bbox="887 244 1469 288" style="list-style-type: none"> • Ak nastane chyba v systéme kontroly vstrekovania roztoku močoviny, po 50 km sa objaví 1. varovanie.
	 <p data-bbox="352 462 483 524">Unable to restart engine after 000 km! Check UREA solution injection device></p>	<p data-bbox="651 409 791 497">Unable to restart engine after 000 km! Check UREA solution injection device></p>	<ul data-bbox="887 432 1453 477" style="list-style-type: none"> • Po 1. varovaní sa objaví 2. varovanie, ak je vzdialenosť, ktorú môže prejsť vozidlo, od 800 do 0 km.
	 <p data-bbox="352 652 483 714">Unable to restart engine. Check UREA solution injection device</p>	<p data-bbox="651 596 791 684">Unable to restart engine. Check UREA solution injection device</p>	<ul data-bbox="887 608 1453 675" style="list-style-type: none"> • Po 2. varovaní sa objaví 3. varovanie, ak je vzdialenosť, ktorú môže prejsť vozidlo, 0 km. V takomto prípade nemožno motor opätovne naštartovať.

Položka	Supervizorový typ	Štandardný typ	Podmienky aktivácie
Varovanie v dôsledku nízkej kvality roztoku močoviny	 <p>UREA solution is inappropriate</p>	 <p>UREA solution is inappropriate</p>	<ul style="list-style-type: none"> Ak je použitý roztok močoviny nízkej kvality, po 50 km sa objaví 1. varovanie.
	 <p>Unable to restart engine after 000 km! Inject appropriate UREA solution</p>	 <p>Unable to restart engine after 000 km! Inject appropriate UREA solution</p>	<ul style="list-style-type: none"> Po 1. varovaní sa objaví 2. varovanie, ak je vzdialenosť, ktorú môže prejsť vozidlo, od 800 do 0 km.
	 <p>Unable to restart engine. Incorrect UREA solution detected</p>	 <p>Unable to restart engine. Incorrect UREA solution detected</p>	<ul style="list-style-type: none"> Po 2. varovaní sa objaví 3. varovanie, ak je vzdialenosť, ktorú môže prejsť vozidlo, 0 km. V takomto prípade nemožno motor opätovne naštartovať.

Plnenie roztoku močoviny



- Keď sa objaví varovná správa o nízkej hladine roztoku močoviny, pre bezpečnú jazdu okamžite doplňte roztok močoviny bez ohľadu na ukazovateľ zvýšenej hladiny močoviny na meradle.
- Ak je to možné, doplňte roztok močoviny na čerpacej stanici.
Ak doplňte roztok močoviny vstrekačom s uzavieracím ventilom na čerpacej stanici, tak sa nestane, že močovina pretečie.
- Ak musíte sami kúpiť a doplniť roztok močoviny, opatrne doplňte správne množstvo močoviny, nie tak, aby roztok močoviny pretekol.

- 1 Zaradíte riadiacu páku do polohy P (parkovanie).
- 2 Vypnite motor.
- 3 Pri odomknutých všetkých dverách vozidla otvorte kryt otvoru nádrže paliva (1).
- 4 Otvorte uzáver (2) otvoru nádrže močoviny otáčaním proti smeru hodinových ručičiek.
- 5 Doplníte roztok močoviny vstrekačom močoviny (na čerpacej stanici) alebo z fľašky s močovinou.
- 6 Po doplnení roztoku močoviny zavrite uzáver (2) otvoru nádrže močoviny otáčaním v smere hodinových ručičiek, kým nebudete počuť kliknutie.
- 7 Zavrite kryt otvoru nádrže paliva (1).



Upozornenie

Upozornenia pre plnenie roztoku močoviny

- Pri dopĺňaní roztoku močoviny dávajte pozor, aby roztok močoviny nevytekol z otvoru.
- Ak sa pri plnení roztoku močoviny dostane roztok na vaše telo, okamžite ho umyte čistou vodou. Ak roztok močoviny zostane na povrchu vozidla, vytvorí sa biely kryštál, ktorý znečistí povrch.
- Pri dopĺňaní roztoku močoviny dávajte pozor, aby ste roztok močoviny nevstrekli do otvoru pre palivo, mohlo by to ovplyvniť palivový systém a iné systémy vozidla a značne poškodiť vozidlo.
- Neotvárajte uzáver otvoru nádrže močoviny v uzavretom priestore, alebo keď je teplota vozidla alebo blízko vozidla vysoká. Mohlo by to spôsobiť únik výparov čpavku.
- Roztok močoviny dopĺňajte v tmavom a dobre vetranom priestore. Keď je roztok močoviny vystavený priamemu slnečnému svetlu, môžu vzniknúť výpary čpavku. Tieto výpary nikdy neinhaliujte.
- Používajte len originál roztoku močoviny, ktorý spĺňa normu ISO 22241. Použitie nízko kvalitného roztoku močoviny môže poškodiť systém vozidla a vozidlo nebude fungovať.

Obmedzenie naštartovania v dôsledku nízkej hladiny roztoku močoviny

Ak sa roztok močoviny nedoplní po 2. varovaní v dôsledku nízkej hladiny roztoku močoviny, naštartovanie nebude možné a objaví sa 3. varovanie.

- Na zabránenie obmedzenia opätovného naštartovania doplňte najmenej 10 l roztoku močoviny ihneď, ako sa zobrazí varovanie 2. úrovne z dôvodu nízkej hladiny roztoku močoviny.



Upozornenie

- Ak je naštartovanie nemožné po varovaní SCR z iných dôvodov, než je nízka hladina roztoku močoviny, okamžite požiadajte o pomoc predajcu SsangYong alebo autorizovaný servis SsangYong.
- V prípade varovanie SCR, okrem 1. varovania v dôsledku nízkej hladiny roztoku močoviny sa rozsvieti varovná kontrolka a bude svietiť varovná správa.

Ako vypnúť ochranu naštartovania

Ak motor nenašartuje v dôsledku obmedzenia štartovania, tento problém môžete vyriešiť nasledovne:

Keď sa zobrazí varovná správa „Močovina vyčerpaná, naštartovanie nie je možné“, doplňte minimálne 7 l močoviny.

Doplňte močovinu a počkajte, kým varovná správa nezhasne, pričom spínač zapaľovania bude zapnutý. Potom motor naštartujte.



Upozornenie

- Keď motor nenašartuje ani po doplnení dostatočného množstva močoviny, dajte si motor skontrolovať a vykonať servis u predajcu SsangYong alebo v autorizovanom servise SsangYong.

Uskladnenie roztoku močoviny

- V závislosti od skladovacích podmienok, po otvorení fľaše roztok močoviny zapácha trochu ako čpavok.
- Dátum expirácie roztoku močoviny sa môže líšiť podľa skladovacej teploty. Skontrolujte dátum expirácie špecifikovaný pre roztok močoviny výrobcom podľa skladovacej teploty.
- Pevne utiahnite fľašku s roztokom močoviny a uskladnite ju na dobre vetranom mieste.

Poznámka

- Keď zaparkujete vozidlo v uzavretom priestore, výfukový plyn z vozidla môže zapáchať ako čpavok. Toto je normálny jav, keď sa v procese SCR použije roztok močoviny.

Upozornenia pre systém úpravy výfukového plynu (SCR)



Upozornenie

Upozornenie pre zranenie

- Roztok močoviny používajte len potom, ako ste sa plne oboznámili s obsahom príslušného manuálu majiteľa.
- Roztok močoviny je nehorľavá, netoxická, bezfarebná kvapalina bez zápachu, ale môže obsahovať veľmi malý rozsah ťažkých kovov, takže pri manipulácii s ňou buďte opatrný.
- Pri manipulácii s roztokom močoviny používajte ochranné rukavice, ochranný odev a ochranné okuliare.
- Roztok močoviny môže podráždiť vašu pokožku, oči a dýchaciu sústavu. Ak zistíte alergickú reakciu, okamžite choďte k lekárovi.
- Ak sa roztok močoviny dostane do kontaktu s vaším telom, okamžite ho umyte čistou vodou. Ak je to potrebné, choďte k lekárovi.
- Ak vypijete roztok močoviny, okamžite si vypláchnite ústa čistou vodou, vypite veľké množstvo vody a choďte k lekárovi.
- Nikdy nedovoľte deťom, aby sa dostali do kontaktu s roztokom močoviny.
- Dávajte pozor, aby sa vlhkosť vychádzajúca z výfuku nedostala do kontaktu s vašou kožou. Vlhkosť s malým obsahom kyseliny by mohla vašu kožu poškodiť.
- Systém úpravy výfukového plynu pracuje pri vysokej teplote. Pred vykonaním servisu nechajte systém riadne vychladnúť, aby ste sa nepopáliili.

Upozornenia pre SCR a poškodenie vozidla

- Na SCR nevyvíjajte žiaden tlak. Mohlo by to poškodiť katalyzátor v SCR.
- Nemeňte dĺžku výfukovej rúry, smer a štruktúru výfukového systému. Mohlo by to značne poškodiť efektivnosť redukcie výfukového plynu alebo systém.
- Používajte len originál roztoku močoviny, ktorý spĺňa normu ISO 22241. Použitie nízko kvalitného roztoku močoviny môže poškodiť systém vozidla a vozidlo nebude fungovať.
- Nepoužívajte nízko kvalitný roztok močoviny ani močovinu, ktorá obsahuje neschválené aditívum. Môže to kontaminovať ovzdušie a spôsobiť vážne poškodenie systému roztoku močoviny a iné systémy vozidla.

Upozornenia pre plnenie roztoku močoviny

- Pri dopĺňaní roztoku močoviny dávajte pozor, aby roztok močoviny nevytiekol z otvoru.
- Ak sa pri plnení roztoku močoviny dostane roztok na vaše telo, okamžite ho umyte čistou vodou. Ak roztok močoviny zostane na povrchu vozidla, vytvorí sa biely kryštál, ktorý znečistí povrch.
- Pri dopĺňaní roztoku močoviny dávajte pozor, aby ste roztok močoviny nevstrekli do otvoru pre palivo, mohlo by to ovplyvniť palivový systém a iné systémy vozidla a značne poškodiť vozidlo.

- Neotvárajte uzáver otvoru nádrže močoviny v uzavretom priestore, alebo keď je teplota vozidla alebo blízko vozidla vysoká. Mohlo by to spôsobiť únik výparov čpavku.
- Roztok močoviny dopĺňajte v tmavom a dobre vetranom priestore. Keď je roztok močoviny vystavený priamemu slnečnému svetlu, môžu vzniknúť výpary čpavku. Tieto výpary nikdy neinhaliujte.

Poznámka

- Počet km, ktoré môže vozidlo prejsť a skutočná hladina roztoku močoviny sa môžu líšiť podľa spôsobu jazdy a cestných podmienok.
- Systém vstrekovania roztoku močoviny zbiera roztok močoviny vo vedení roztoku močoviny do nádrže roztoku močoviny ešte niekoľko minút po vypnutí motora. Keď je roztok močoviny úplne preliaty späť, dajte jej systém skontrolovať a vykonať servis.
- Roztok močoviny môže pri nízkej teplote (-11°C) zamrznúť, takže nebude možné presne zmerať zvyšnú hladinu roztoku močoviny. Keď roztok močoviny horúci drôt roztopí niekoľko minút po naštartovaní motora, hladinu roztoku močoviny skontrolujte.
- Roztopenie roztoku močoviny horúcim drôtom môže trvať niekoľko minút až niekoľko desiatok minút v závislosti od spôsobu jazdy a cestných podmienok.

Index

Tu nájdete dôležité funkcie alebo termíny použité v tomto manuáli majiteľa v abecednom poradí.

A

ABS (protiblokovací systém).....	4-173
AEBS	4-186
Airbag.....	2-19
Ak odťahové vozidlo nie je k dispozícii (v prípade núdze)	5-23
Ako manuálne zmeniť prevodový stupeň	4-136
Ako posunúť riadiacu páku do polohy cieľového prevodu	4-123, 4-128
Aktivácia/deaktivácia výstražného zvukového signálu systému varovania vzadu a na boku.....	4-195
Android Auto.....	3-80
Anténa (GPS, rádio, DMB).....	3-83
AQS	3-72
Asistent diaľkových svetiel (HBA)	3-42, 3-46
Asistent dodržania jazdného pruhu (LKA)	4-208
Asistent jazdy	4-61
Asistent mŕtvych uhlov s predchádzaním kolízií (BSA).....	4-197
Asistent udržiavania v strede jazdného pruhu (CLKA).....	4-212
AUTO HOLD	4-183
Automatická deaktivácia elektronickej parkovacej brzdy (EPB).....	4-181
Automatické osvetlenie.....	3-42, 3-51
Automatické osvetlenie pri priblížení	3-48

Autonómny núdzový brzdový systém (AEBS).....	4-186
AUX port.....	3-81
AV/Navigácia	3-81

B

Batožinový priestor.....	3-95
Bezpečné parkovanie a zastavenie	1-25
Bezpečnosť a upozornenia pre jazdu	1-22
Bezpečnostná funkcia okna pri sedadle vodiča	3-24
Bezpečnostná funkcia strešného okna	3-28
Bezpečnostný detský zámok	3-4
Bezpečnostný pás.....	2-2
Bezpečný režim automatickej prevodovky (A/T).....	4-141
Bluetooth.....	3-80
Bluetooth hands-free.....	3-82
Bočný ukazovateľ zmeny smeru (smerovka).....	3-41, 6-41
Brzdový systém.....	4-171

C, Č

Car play	3-80
Čas jazdy (zobrazenie na prístrojovom paneli).....	4-59
Celkový čas ISG	4-60
Celkový počet najazdených km (zobrazenie na prístrojovom paneli)	4-37

Centrálné interiérové svetlo/osvetlenie batožinového priestoru ...	3-54
Číslo motora	1-9
Čistenie a údržba skiel	1-34
Čo je automatický bod prevodového stupňa?	4-140
Čo je bezpečnostné odomknutie? ..	4-22
Čo je bionafta?	6-57
Čo je funkcia preradenia na nižšiu rýchlosť?	4-141
Čo je jav ubúdania?.....	1-29, 4-172
Čo je jav uzamknutia pary?	1-29, 1-38, 4-172
Čo je motorová brzda?	4-140
Čo je plazivý jav?	4-140
Čo je Posilňovač riadenia so snímaním rýchlosti (SSPS)?	4-43
Čo je prudké zahýbanie?	4-145
Čo je rozdelenie hnacej sily?	4-143
Čo je to jav „stálej vlny“?	1-19
Čo je turboagregát?	6-58
Čo sú nárazy vetra?	3-25, 3-27

D

Dažďový senzor	3-58
Deaktivácia tempomatu	4-156
Denné svetlo	3-45
Denné svetlo (DRL).....	3-45
Detský záchytný systém.....	2-11
Detský záchytný systém ISOFIX	2-14
Diaľkové svetlo	3-43

Digitálny tachometer (zobrazenie na prístrojovom paneli)	4-61
Displej pripravenosti/zapnutia tempomatu.....	4-153
Dojazd (zobrazenie na prístrojovom paneli)	4-57
Dojča alebo dieťa musí sedieť na zadnom sedadle s ochranným zariadením.....	1-23
Držadlo/háčik na kabát.....	3-87
Držiak na karty	3-86
Držiak na poháre.....	3-89
Dvere	3-2
Dvojité parkovanie (parkovanie v druhom rade).....	4-230
Dvojité sklápanie sedadla.....	3-13

E

EBD.....	4-174
Elektrická zástrčka	3-85
Elektricky ovládané okno.....	3-23
Elektricky ovládané výklopné zadné dvere.....	3-31
Elektronická distribúcia brzdovej sily (EBD).....	4-174
Elektronická parkovacia brzda (EPB).....	4-180
Elektronická radiaca páka (SBW)	4-122
EPB	4-180
ESP	4-176
ESS.....	4-175

F

Funkcia automatického odomknutia dverí pri zrážke.....	3-3
Funkcia automatického zamknutia dverí počas jazdy.....	3-3
Funkcia ochrany proti privretiu elektrických zadných dverí.....	3-33
Funkcia ochrany systému.....	1-30
Funkcia rozoznania hlasu.....	3-83
Funkcia sklápania/odklápania vonkajšieho spätného zrkadla.....	3-59
Funkcia spojenia medzi stieračom zadného skla a ostrekovacou kvapalinou.....	3-58
Funkcia zamknutia okna pri zadnom sedadle.....	3-25
Funkcie pre každú polohu radenia.....	4-129

H

Hasiaci prístroj.....	1-30, 5-31
HBA.....	3-46
HDC.....	4-178
Hladina močoviny (zobrazenie na prístrojovom paneli).....	4-60
Hlavné menu na prístrojovom paneli.....	4-56
Hlavný symbol (kontrolný typ).....	4-42
Horný kryt (roleta) batožinového priestoru.....	3-95

I

Identifikácia vozidla.....	1-9
----------------------------	-----

Identifikačné číslo vozidla (VIN).....	1-9
Incident nezahŕňajúci nehodu.....	1-4, 1-6
Indikátor autonómneho núdzového brzdného systému (AEBS) OFF.....	4-49
Indikátor diaľkových svetiel.....	4-52
Indikátor elektronického systému kontroly stability (ESP) OFF.....	4-47
Indikátor HBA.....	4-51
Indikátor ISG OFF.....	4-55
Indikátor kontroly Smart kľúča.....	4-54
Indikátor kontroly tempomatu.....	4-54, 4-55
Indikátor módu ŠPORT.....	4-43
Indikátor módu WINTER.....	4-53
Indikátor pripravenosti automatického tempomatu.....	4-54
Indikátor režimu 4WD HIGH (4H).....	4-46
Indikátor režimu 4WD LOW (4L).....	4-46
Indikátor smart výklopných zadných dverí (kontrolný typ).....	4-42
Indikátor tempomatu.....	4-159
Indikátor upozornenie na pozornosť vodiča (DAW).....	4-50
Indikátor zapnutého osvetlenia.....	4-51
Indikátor/kontrolka AUTO HOLD.....	4-45
Indikátor/kontrolka elektronického systému kontroly stability (ESP) ON.....	4-47
Indikátor/kontrolka zapnutého riadenia jazdy z kopca (HDC).....	4-49, 4-179

Indikátor/Varovná kontrolka ISG.....	4-55
Indikátor/výstražná kontrolka asistenta udržiavania v strede jazdného pruhu.....	4-50
Indikátor/výstražná kontrolka opustenia jazdného pruhu.....	4-49
Informácie o inštalácii zariadení na záznam pri nehode a poskytovanie informácií.....	1-2
Infotainment systém.....	3-80
Inštalácia zimnej pneumatiky.....	6-54
Inteligentné riadenie vyhrievania predného sedadla.....	3-18, 3-19
Inteligentný asistent rýchlosti (ISA).....	4-217
Inteligentný/adaptívny tempomat.....	4-158
Interiérové zrkadlo ECM.....	3-60
iPad.....	3-80, 3-81
iPhone.....	3-80, 3-81
iPod.....	3-80, 3-81

J

Jazda na ceste s kalužami alebo riekou.....	1-27
Jazda na nedláždených alebo horských cestách.....	1-26
Jazda na pieskovej alebo zablätenej ceste.....	1-27
Jazda na rýchlostnej ceste.....	1-28
Jazda na strmej ceste z kopca a do kopca.....	1-27

Jazda na zasneženej alebo ľadovej ceste.....	1-26
Jazda po horských alebo nespevnených cestách.....	1-26
Jazda po piesočitej alebo zablätenej ceste.....	1-27
Jazda po strmej ceste z kopca a do kopca.....	1-27
Jazda po zasneženej alebo zľadovatenej ceste.....	1-26
Jazda s vozidlom s automatickou prevodovkou.....	4-139
Jazda v rieke alebo po ceste s kalužami.....	1-27
Jazdné informácie po odchode (zobrazenie na prístrojovom paneli).....	4-59

K

Kapacita/štandard brzdovej kvapaliny, oleja, roztoku močoviny a chladiacej zmesi motora.....	6-5
Kapacita/štandard chladiacej zmesi motora, oleja, roztoku močoviny a brzdovej kvapaliny.....	6-5
Kapacita/štandard chladiacej zmesi motora, oleja, roztoku močoviny a brzdovej kvapaliny.....	6-5
Kapacita/štandard roztoku močoviny, oleja, chladiacej zmesi motora a brzdovej kvapaliny.....	6-5
Kapota motora.....	3-38
Keď je motor tak prehriaty, že sa zapne kontrolka.....	5-6

Keď je pneumatika prázdna.....	5-9
Keď motor nemožno naštartovať v dôsledku vybitej batérie	5-4
Keď nemožno riadiacu páku posunúť z polohy P (parkovanie) do inej polohy	4-138
Keď parkujete vozidlo na ceste do kopca	4-182
Keď potrebujete vaše vozidlo odtiahnuť.....	5-22
Keď sa rozsvieti indikátor kontroly motora	5-8
Keď sa rozsvieti kontrolka separátora vody (vozidlo s naftovým motorom).....	5-8
Keď sa vozidlo zastavilo v dôsledku chyby.....	5-29
Keď ste rotovali pneumatiky.....	2-32
Klaksón	3-79
Klimatizácia.....	3-62
Komfortné osvetlenie vo dverách	3-55
Kontrola a výmena brzdových kotúčov.....	4-173
Kontrola a výmena brzdových platničiek.....	4-173
Kontrola a výmena poistiek a relé	6-37
Kontrola a výmena svetiel	6-39
Kontrola kolies.....	6-50
Kontrola motorového priestoru.....	6-17
Kontrola pneumatík a kolies.....	6-50
Kontrola pred jazdou.....	1-17

Kontrola stavu opotrebovania pneumatiky	6-51
Kontrola stieračov a výmena líšty stierača	6-35
Kontrola tlaku v pneumatikách.....	6-50
Kontrolka autonómneho núdzového brzdového systému (AEBS).....	4-48
Kontrolka bezpečnostného pásu	4-40
Kontrolka brzdového systému proti zablokovaniu kolies (ABS).....	4-44, 4-174
Kontrolka elektronickej distribúcie brzdovej sily (EBD)	4-45, 4-175
Kontrolka elektronickej parkovacej brzdy (EPB).....	4-45
Kontrolka Hands OFF.....	4-53
Kontrolka kontroly motora.....	1-35, 1-37, 1-38, 1-39, 4-46
Kontrolka nabíjania	4-41
Kontrolka otvorených dverí.....	4-41
Kontrolka prehriatia motora.....	4-43
Kontrolka SCR	4-43
Kontrolka separátora vody	4-44
Kontrolný modul airbagu.....	2-20
Kontrolný typ (prístrojový panel)	4-32
Konzola	3-91
Kryt v batožinovom priestore.....	3-96
Kúrenie.....	3-62
Kúrenie.....	4-46
Kúrenie a ovládanie klimatizácie.....	3-65
Kúrenie a vetranie.....	3-16
Kvapalina do ostrekovača	3-57

L

Lahký prístup k sedadlu vodiča	3-19
Lahký prístup na sedadlo	3-19

M

Manažment chladiacej kvapaliny motora	6-54
Manažment chladiacej kvapaliny motora (zima).....	6-54
Manažment klimatizácie	6-55
Manažment klimatizácie (zima).....	6-55
Manažment kvapaliny do ostrekovača	6-54
Manažment kvapaliny do ostrekovača (zima).....	6-54
Manažment motorového oleja.....	6-54
Manažment motorového oleja (zima)	6-54
Manažment vozidla	1-31
Manažment vozidla s naftovým motorom	6-55
Manažment vozidla s naftovým motorom (počas zimy).....	6-55
Manažment vozidla v zime	6-54
Manuálne ovládané výklopné zadné dvere.....	3-30
Mód 4WD HIGH (4H)	4-144
Modul prednej kamery (FCM).....	4-186, 4-203

N

Nabíjací port USB	3-84
Nafúknutie pneumatiky	5-15
Naštartovanie motora a jazda s vozidlom.....	6-54
Naštartovanie motora a jazda s vozidlom (zima)	6-54
Naštartovanie motora s použitím štartovacích káblov	5-4
Nastavenie citlivosti varovania pred zrážkou vpredu autonómneho núdzového brzdového systému (AEBS).....	4-187
Nastavenie opierky hlavy.....	3-6, 3-11, 3-15
Nastavenie pamäte sedadla vodiča a vonkajšieho spätného zrkadla	3-20
Nastavenie rýchlosti tempomatu... ..	4-154
Nastavenie sklonu operadla.....	3-10, 3-11, 3-13
Nastavenie sklonu operadla.....	3-8
Navigation (Navigácia).....	3-81
Nejazdíte s otvorenými dverami alebo výklopnými zadnými dverami	1-24
Nejazdíte s otvorenými dverami alebo výklopnými zadnými dverami	1-24
Nenakladajte nebezpečné látky	1-29
Nepoužívajte komponenty vozidla na iné účely	4
Nevystrkujte žiadnu časť tela z okna alebo z posuvnej strechy.....	1-24

Nevystrkujte žiadnu časť vášho tela z okna alebo z posuvnej strechy	1-24
Nezahrievajte motor ani nekontrolujte vozidlo v uzavretom priestore	1-28
Nezávislé nastavenie teploty (SYNC vyp.)	3-67
Nožná brzda	4-172
Núdzové opatrenia v prípade núdze	5-1
Núdzový kľúč	4-17, 4-29
Núdzový režim	4-23
Núdzový režim elektronickej parkovacej brzdy (EPB)	4-182
O	
Obmedzenie naštartovania v dôsledku nízkej hladiny roztoku močoviny	6-67
Obmedzovač záťaže	2-9
Obnovenie nastavenia tempomatu (RESUME)	4-157
Obrazovka AV (zobrazenie na prístrojovom paneli)	4-62
Odbočovacie svetlomety	3-46
Odkladacia schránka	3-90
Odmrazovanie a odrosovanie	3-75
Odrázové sklíčko	3-41, 6-41
Odstránenie vlhkosti zo skla	3-77, 3-78
Odstránenie zahmlenia z okien	3-70

Okamžitá spotreba paliva (zobrazenie na prístrojovom paneli)	4-58
Okno (elektricky ovládané okno)	3-23
Oneskorená odozva rýchlostného pedálu	1-30
Opatrenia pre dojčatá, detí, starých ľudí alebo tehotné ženy	3-23
Opatrenia pre modifikáciu vozidla a konštrukčné zmeny	1-15
Oprava prázdnej pneumatiky	5-11
Osvetlenie evidenčného čísla	3-41, 6-41
Osvetlenie kľučky dverí	3-56
Osvetlenie priestoru pre nohy	3-55
Osvetlenie prístrojovej dosky (stredné)	3-56
Osvetlenie vnútornej kľučky dverí	3-52, 6-43
Otáčky motora (zobrazenie na prístrojovom paneli)	4-36
Otvor pre palivo	3-39
Otvorenie výklopných zadných dverí v prípade núdze	3-36
Ovládač vonkajšieho spätného zrkadla	3-59
Ovládacie prvky sedadla, tlačidlá, páčky a popruhy	3-5
Ovládanie funkcií smart audio a AV/navigácie pomocou volantu	3-82
Ovládanie kúrenia a klimatizácie (manuálne)	3-73

P	
Páčka otvárania kapoty motora	3-38
Páka otvorenia dverí	3-2
Parkovanie v dvoch radoch	4-231
Plnenie roztoku močoviny	6-66
Počas jazdy nevyvípajte motor	1-26
Počet najazdených km (zobrazenie na prístrojovom paneli)	4-59
Počítačové údaje o jazde	4-57
Poistková a relé skriňa v motorovej časti	6-37
Poistková skriňa v interiéri	6-37
Poloha D (jazda)	4-125, 4-130, 4-134
Poloha M (manuál)	4-131, 4-135
Poloha N (neutrál)	4-125, 4-130, 4-133
Poloha P (parkovanie)	4-124, 4-129, 4-133
Poloha pri šoférovaní	1-20
Poloha R (spiatka)	4-124, 4-129, 4-133
Poloha riadiacej páky (zobrazenie na prístrojovom paneli)	4-38
Použitie motorovej brzdy	1-29
Použitie motorovej brzdy	4-137, 4-140
Použitie ťahacieho lana	5-24
Používanie odťahového vozidla	5-22
Používanie originál dielov	1-31
Používateľské nastavenia prístrojového panela	4-63
Prechod cez križovatku alebo železničný prechod	1-28
Prechod cez železničný prechod alebo križovatku	1-28

Predná kamera	4-227
Predné hmlové svetlo	3-42
Predné stropné osvetlenie (konzola nad hlavou)	3-53
Predné svetlo (parkovacie) a zadné svetlo	3-42
Predný automatický ostrekovač	3-57
Predný svetlomet	3-42
Predný úložný priestor	3-89
Predpínač	2-8
Predpísaný tlak nahustenej pneumatiky	6-50
Pri vystupovaní dávajte pozor na obchádzajúce vozidlá alebo osoby	1-25
Pri zatváraní elektricky ovládaného okna dávajte pozor, aby ste nezachytili žiadnu časť vášho tela	1-24
Pri zistení nízkeho tlaku v pneumatikách	2-32
Priemerná rýchlosť (zobrazenie na prístrojovom paneli)	4-59
Priemerná spotreba paliva (zobrazenie na prístrojovom paneli)	4-58
Prípady, kedy sa airbag nenafúkne	2-23
Pripevnenie ťažného oka	5-23
Pripojky pre multimédiá	3-81
Prístrojový panel	4-32
Protiblokovací systém (ABS)	4-173

R

Radiaca páka automatickej prevodovky	4-127
Resetovanie elektricky ovládaných výklopných zadných dverí	3-33
Resetovanie strešného okna.....	3-29
Resetovanie výšky otvorenia elektricky ovládaných výklopných zadných dverí	3-33
Reťaz na pneumatiky	6-52
Režim 2WD (2H).....	4-144
Režim 4WD LOW (4L)	4-145
Režim bezpečnosti systému	4-12
Režim Eco	3-71
Režim jazdy	4-148
Režim odchodu	3-49
Režim príchodu domov	3-49
Riadenie jazdy z kopca (HDC).....	4-178
Riadiaca páka.....	4-119, 4-132
Roleta zadných dverí.....	3-88
Rotácia pneumatík	6-51
Rýchlosť jazdy (zobrazenie na prístrojovom paneli)	4-36

S, Š

Sada nástrojov	5-2
SCR.....	6-62
SD karta (navigácia)	3-81
Selektívna katalytická redukcia (SCR).....	6-62
Senzor detekcie prekážky vzadu	4-221

Senzor detekcie zahmlenia čelného skla.....	3-62
Senzor detekovania prednej prekážky.....	4-221
Senzor interiérovej teploty	3-62
Servisná sada na opravu	5-10
Sieťka na batožinu	3-97
Signál núdzového zastavenia (ESS).....	4-175
Sklopenie sedadla (sklopenie)	3-15
Sľečná clona.....	3-86
Sľečná clona/osvetlenie zrkadla	3-54, 3-86
Smart audio	3-80
Smart automatické uzamknutie dverí (automatické zavretie)	4-24
Smart kľúč	4-20
Smart výklopné zadné dvere	3-34
Snímač detekcie kolízie.....	2-20
Snímač na kľučke dverí.....	4-25
Špeciálne upozornenia pri kontrole chladiacej kvapaliny	1-29
Spínač START/STOP	4-2, 4-6, 4-8, 4-9, 4-14
Spínač svetla	3-42
Spinacia skrinka zapalovania (kľúč zapalovania).....	4-208
Spojenie stierača predného skla a ostrekovacej kvapaliny	3-57
Správne zapnutý bezpečnostný pás	1-21
Správny zábeh nového vozidla.....	1-31
Štandardný typ	4-34

Štandardný typ (prístrojový panel).....	4-34
Starostlivosť o interiér a čistenie.....	1-34
Štartovanie motora.....	4-10
Štartovanie motora s vybitým Smart kľúčom alebo v prípade interferencie (v prípade núdze).....	4-18, 4-30
Štartovanie motora v zime.....	4-11
Štartovanie motora, keď ho nemožno naštartovať	4-10
Stav ACC.....	4-9
Stav ACC (tlačidlo START/STOP).....	4-9
Stav OFF (tlačidlo START/STOP)	4-9
Stav ON (tlačidlo START/STOP)	4-9
Stav pripravenosti READY	4-9
Stav READY (tlačidlo START/STOP).....	4-9
Stierače.....	3-57
Stierače s dažďovým senzorom	3-58
Strešné okno	3-26
Strešný držiak.....	3-98
Svetelná hůkačka.....	3-43
Svetelný indikátor režimu WINTER/SPORT	4-53
Svetlá a žiarovky	3-41
Svetlo na vonkajšom spätnom zrkadle	3-41, 6-41
Svetlo odchodu z domu.....	3-50
Svetlo príchodu domov.....	3-49
Svetlo príchodu domov.....	3-50
Svetlo v odkladacej schránke.....	3-55
Synchronizované ovládanie teploty (SYNC zap.).....	3-68

Systém 4WD	4-143
Systém automatického odosovania	3-71
Systém bezdrôtovej nabíjačky telefónu	3-93
Systém detekovania prekážky vpredú/vzadu	4-221
Systém elektronickej kontroly stability (ESP).....	4-176
Systém imobilizéra.....	2-34
Systém ISG (Idle Stop & Go).....	4-149
Systém kvality vzduchu (AQS)	3-72
Systém LCW	4-198
Systém monitorovania okolia vozidla (AVM)	4-227
Systém monitorovania tlaku v pneumatikách (TPMS).....	2-28
Systém ochrany proti krádeži a varovný systém.....	2-34
Systém parkovacieho asistenta	4-221
Systém RCTA.....	4-198
Systém RCTW	4-198
Systém upozornenia na vozidlo približujúce sa odzadu (RCTA)	4-199
Systém úpravy výfukových plynov (LNT+DPF)	6-61
Systém úpravy výfukových plynov (SCR).....	6-62
Systém varovania vzadu a na boku.....	4-194
Systém zadnej kamery.....	4-226

T	
Tabuľka technických údajov vozidla	1-11, 1-12, 1-13, 1-14
Technické údaje vozidla	1-10
Tempomat	4-152
Tempomat ENABLED	4-153
Tempomat READY (PRIPRAVENÝ)	4-153
Teplota chladiacej kvapaliny motora (zobrazenie na prístrojovom paneli)	4-36
Tipy, keď sa nehoda alebo chyba stane na diaľnici	5-30
Tlačidlo ľahkého prístupu na strane spolujazdca	3-10
Tlačidlo MAX A/C	3-75
Tlačidlo na nastupovanie	3-10
Tlačidlo varovného zvukového signálu pri prednej prekážke ON/OFF	4-221
Timené osvetlenie	3-56
TPMS	2-28
Tretie brzdomé svetlo	3-41, 6-41

U, Ú

Účel a podmienky použitia návodu na používanie	3
Ukazovateľ paliva (zobrazenie na prístrojovom paneli)	4-37
Ukazovateľ zmeny smeru (smerovka)	3-42, 4-52
Uloženie polohy zrkadla	3-20

Úložná schránka v batožinovom priestore	3-92
Úložné priestory	3-89
Úložný priestor v batožinovom priestore	3-92
Úložný priestor vo dverách vodiča	3-91
Umývanie kolies	1-33
Umývanie nárazníka	1-33
Umývanie vozidla	1-32
Upozornenia pre farebnú fóliu na okná	1-34
Upozornenia pre leštenie vozidla	1-33
Upozornenia pre ochranu životného prostredia	1-5
Upozornenia pre parkovanie v zime	6-56
Upozornenia pre používanie bionafty	6-57
Upozornenia pre príslušenstvo	1-29
Upozornenia pre vetranie vozidla	1-29
Upozornenia pre vybitie batérie pri zapájaní neprerušiteľnej dodávky elektriny do systému čiernej skrinky	1-31
Upozornenia týkajúce sa jazdy s vozidlom s turbodúchadlom	6-58
Upozornenia týkajúce sa parkovania vozidla na ceste do kopca	4-182
Upozornenia týkajúce sa parkovania vozidla na ceste z kopca	4-183

Upozornenia týkajúce sa používania kľúča od vozidla (smart kľúča)	1-35
Upozornenie na bezpečnú vzdialenosť (SDA)	4-220
Úprava elektricky ovládaného sedadla	3-7
Úprava rýchlosti stierača predného skla	3-57
Úprava uhla predného svetla	3-44
Úprava výšky/dĺžky volantu	3-78, 3-79
Ukladanie roztoku močoviny	6-67

V

V prípade nehody	5-30
V prípade požiaru	5-31
V prípade ťažkého snehu	5-33
Varovania pre samoúdržbu	6-59
Varovanie pred opustením jazdného pruhu (LDW)	4-203
Varovanie pri otvorení strešného okna	3-28
Varovanie v dôsledku chyby v systéme močoviny, nízkej hladiny roztoku močoviny a efektívnosti katalyzátora	6-63
Varovný štítok airbagu	2-19
Vetranie a vyhrievanie sedadla	3-16
Volant	3-79
Volič prevodových stupňov	4-127
Vrecko na zadnom operadle sedadla	3-92
Všeobecná výstražná kontrolka	4-48
Vyhrievanie skla	3-70, 3-76
Vyhrievanie volantu	3-79
Vyhrievanie zadných sedadiel 1. radu	3-18
Výklopné zadné dvere	3-30
Výmena batérie v Smart kľúči	4-19, 4-31
Výmena chladiacej zmesi/oleja v klimatizácii	3-63
Výmena filtra klimatizácie	6-48
Výmena interiérových svetiel	6-44
Výmena vonkajších svetiel	6-42
Vynulovanie času jazdy (zobrazenie na prístrojovom paneli)	4-59
Vynulovanie počtu najazdených km (zobrazenie na prístrojovom paneli)	4-59
Vynulovanie priemernej rýchlosti (zobrazenie na prístrojovom paneli)	4-59
Vynulovanie priemernej spotreby paliva (zobrazenie na prístrojovom paneli)	4-58
Vypnutie motora	4-11
Vypnutie motora počas jazdy (v prípade núdze)	4-12
Vypnutie všetkých svetiel	3-42
Výrobný štítok	1-9
Vyrovnanie kolies a rovnováha medzi pneumatikami a kolesami	6-50
Výstraha na bezpečné vystúpenie (SEW)	4-201
Výstraha systému detekcie mŕtveho uhla (BSW)	4-196

Výstrahy	2-9	Zadné sedadlá 2. radu (7-miestne vozidlo).....	3-15
Výstrahy týkajúce sa parkovania	6-56	Zadné svetlá.....	3-41, 6-41
Výstražná kontrolka airbagu...2-19, 4-40		Zadný úložný box.....	3-90
Výstražná kontrolka brzdového systému.....	4-44	Zapnutie bezpečnostného pásu v tehotenstve	2-9
Výstražná kontrolka imobilizéra	4-52	Zapnutie diaľkových svetiel a stretávacieho svetla zároveň (svetlo pri prechádzaní)	3-43
Výstražná kontrolka kontroly systému 4WD	4-46, 4-145	Zariadenie Android.....	3-80
Výstražná kontrolka nízkej hladiny paliva.....	4-47	Zastavenie funkcie Smart výklopných zadných dverí	3-35
Výstražná kontrolka otvorenej kapoty motora.....	4-42	Zimná pneumatika	6-51
Výstražná kontrolka poruchy upozornenia na pozornosť vodiča (DAW)	4-50	Zmena špecifikácií (možností) a funkcií na základe zmeny dizajnu.	4
Výstražná kontrolka Smart kľúča	4-52	Zobrazenie bodu zmeny prevodu v režime M (manuál) (zobrazenie na prístrojovom paneli)	4-38
Výstražná kontrolka tlaku motorového oleja.....	4-40	Zobrazenie informácií o jazde.....	4-36
Výstražné kontrolky a indikátory	4-40	Zobrazenie stavu TPMS na prístrojovom paneli	2-30, 4-60
Výstražné kontrolky a indikátory prístrojového panela	4-40	Zohrievanie.....	1-25
Výstražné svetlá	3-43, 4-52	Zohrievanie motora	1-25
Výstražný trojuholník.....	5-2	Zrkadlo	3-59
Využívanie autorizovaných servisných stredísk a partnerov na údržbu.....	1-31, 4	Zrkadlo a svetlo.....	3-86
Význam pravidelnej kontroly	4		

Z

Zadná kamera	4-227
Zadné sedadlá 1. radu	3-11
Zadné sedadlá 1. radu (stredná hlavová opierka).....	3-12

Č.	DIEL Č.	KÓD Č.	DÁTUM VYDANIA	MODEL	POZNÁMKY
1	Y470OM2404E	RX1-4OM0E-4D-300A	April. 01, 2024	Y470	M/Y

REXTON (LHD) MANUÁL MAJITEĽA

VYDAVATEĽ:
AW Distribution Kft.

Szabadság utca 117,
Budaörs 2040
MAĎARSKO

TELEFÓN: +36 1 451 4851
E-MAIL: info@ssangyong.sk

POZNÁMKA: *Všetky práva vyhradené.
Žiadnu časť tejto knihy nemožno použiť ani reprodukovať bez
písomného povolenia tímu Export Service Team.*

